

一緒に。皆様とともに。

地球を楽しくしたい



—スポーツバイクの文化を日本に根付かせたい—

ライトウェイプロダクツジャパン株式会社 (RPJ) は1996年2月、アメリカ「GT BICYCLE」の100%出資日本法人として設立されました。2002年4月、RPJは日本の会社として独立。現在はGTに加えFELT (アメリカ) RITEWAY (日本) BOMBTRACK (ドイツ) の完成車4ブランドとBBB、サーファスなど30を越す有名海外ブランドのパーツ&アクセサリーの輸入と卸売りをしています。

基本理念

私たちは「地球を楽しくしたい」を企業理念としています。この理念を実現する為、日々の活動の中で地球環境を保全し新たに創造しながら人と自然が共生できるように、積極的に活動することが必要であると考えます。

環境方針

- 1.国際環境規制、並びに国・地方自治体の法規制、条例等を遵守します。
 - 2.新商品の開発にあたっては、できる限り自然にかえる素材を取り入れ、リデュース・リユース・リサイクルの3Rに合うもの作りを目指します。
 - 3.日々の事業活動から生じる環境リスクを低減するため、省エネルギー、省資源、等のための対策を実施し、大気・水質・土壌などの汚染防止に努めます。
 - 4.地球環境を保全し環境の恵みを受取るために、アクティビティー活動を通して広く積極的に環境教育を行っていきます。
 - 5.プラスの環境影響を増加させるために環境マネジメントシステムを構築し定期的に見直し、継続して改善を行っていきます。
- ※2004年1月に国際標準化機構 (ISO) が定める「環境マネジメントシステム規格」ISO14001を認証取得しました。



スポーツバイクを通じて地球を楽しくする、RPJの取り組み

■自転車安全利用モデル企業として認定

私たちRPJは警視庁による、自転車安全利用モデル企業に認定されています。これは、従業員の交通安全意識の高揚と、自転車の安全管理に努める企業の拡大を図っていくことを目的とし、それに積極的に取り組む企業を認定する制度です。

RPJでは安全運転、事故対策、通勤手当の支給を中心とした自転車通勤自主ルールを規定。その取り組みが評価され、モデル企業として認定されました。また、RPJの自転車通勤ルールは、全国の社内ルールの設定や安全運転指導に取り組む企業様向けに、広く公開しています。詳しくは「ライトウェイ モデル企業フォーマット」で検索をしてください。



■スポーツ庁スポーツエールカンパニーとして認定

自転車通勤へチャレンジする社員を積極的に応援し、自転車通勤ルールを規定、安全指導も行う取り組みは、スポーツ庁の定めるスポーツエールカンパニーとしても評価され、認定を受けました。

今後もRPJは「地球を楽しくする」企業理念を実現できるよう、取り組んでまいります。

池袋本社住所

〒171-0022
東京都豊島区南池袋3-18-34 池袋シティハイツ102
ライトウェイプロダクツジャパン株式会社
TEL: 03-5950-6002 FAX: 03-5956-8028

商品の不具合や、商品に関する詳細な仕様などについてのお問い合わせは「TEL: 03-5950-6002音声案内#3カスタマーサービス」へご連絡ください。メールでのお問合せも受け付けております。
cs@riteway-jp.com
カスタマーサービス宛メールアドレス
こちらのQRコードを読み取るとメールを作成できます



商品返送先住所 ライトウェイ倉庫

〒175-0082
東京都板橋区高島平6-1-7 ケイヒン板橋流通センター ライトウェイ倉庫
TEL: 03-5950-6002 音声案内#3 カスタマーサービス直通

【商品返送時のお願い】
・返品の内容、理由等を伝票へ記載をお願いいたします。
・ご返送は可能な限り福山通運様をご利用いただきますようお願いいたします。
・集荷などにつきましては、最寄りの営業所へお問合せください。

福山通運営業所検索ページはこちら



■このカタログの価格・仕様は予告なく変更されることがあります。
■カラーは印刷のため実際と多少異なることがあります。
カタログ頒価 ¥3,000(税別) ¥3,300(税込)
商品コード 029298



4 580366 398110

ライトウェイ パーツ&アクセサリー カタログ 2024年版 VOL.25

ライトウェイ パーツ&アクセサリー カタログ 2024年版

VOL25



ブランドピックアップ 2023.10月より取扱開始

LUMOS ルーモス

安全に、スマートな移動を

Lumosは、スマートな通勤者、都会を走るライダー、クリエイティブな都市で生活する人、そして日常生活で自転車を使うライダーである方々のために開発されています。Lumosでは、忙しい都市での移動方法を換え、送ることなく自由に移動できるような製品をデザインしています。私たちは、今こそ移動を見直し、人間らしさを取り戻さないと信じています。今こそ、スマートに移動する時なのです。

新商品紹介

LUMOS ULTRAFLY

マグネットで装着できるスマートライトがついたヘルメット。

スマートで視認性が高く、しかも軽量。走行モードの指定をスマートフォンのアプリで行うことができます。マグネットで装着できるため、ヘルメットを脱がずにスイッチ操作が可能。ライトを外した状態でもヘルメットとしてのデザイン性が高く、トレーニングだけでなくレースにもおすすめです。



地球を楽しくしたい



cycle design

夜の峠越えも可能にする超出力！USB-C対応 800ルーメンのハイパワー自転車ライト

SERFAS USL plus-800

商品コード	JAN	価 格	
029328	4580366391005	¥6,300 (税込¥6,930)	5 3

●最大800ルーメンの明るさ。●丈夫で放熱性の高いアルミニウムボディ。●ハンドル取り付けブラケット付属(回転機構付/22~35mm径対応)。●IPX6レベルの防水仕様。●USB充電式。●商品内容:ライト本体、ブラケット、USB充電ケーブル、取扱説明書。●バッテリー:1-Cell Li-Ion, 2500mAh●充電ケーブル:USB-C。●3時間で満充電(*1A時)。●3段階で充電残量を表示。●日本語パッケージ

重量:ブラケット込み160g
本体サイズ:長さ103.4mm x 幅31mm x 厚さ22.5mm(台座込31mm)

モード切替:[電源オン/オフ]1秒押す [点灯⇄点滅]2秒押す [点灯モード切替(Low/Mid/Hi/Over)]点灯モード時に短く押す [点滅⇄日中点滅]点滅モード時に短く押す
バッテリー残量表示:青点灯…残量61%以上 橙点灯…残量21~60% 赤点滅…20%以下

モード	ルーメン	最大点灯時間
点灯 Over	800	1時間30分
点灯 High	400	2時間45分
点灯 Mid	200	4時間
点灯 Low	100	8時間
日中点滅	800	70時間
点滅 Low	100	25時間



ナイトライドを支えるハイパワー！USB-C対応 605ルーメンの高輝度自転車ライト

SERFAS USL plus-605

商品コード	JAN	価 格	
029327	4580366390992	¥5,400 (税込¥5,940)	5 3

●最大605ルーメンの明るさ。●丈夫で放熱性の高いアルミニウムボディ。●ハンドル取り付けブラケット付属(回転機構付/22~35mm径対応)。●IPX6レベルの防水仕様。●商品内容:ライト本体、ブラケット、USB充電ケーブル、取扱説明書。●バッテリー:1-Cell Li-Ion, 2500mAh●充電ケーブル:USB-C。●3時間で満充電(*1A時)。●3段階で充電残量を表示。●日本語パッケージ

重量:ブラケット込み160g
本体サイズ:長さ103.4mm x 幅31mm x 厚さ22.5mm(台座込31mm)

モード切替:[電源オン/オフ]1秒押す [点灯⇄点滅]2秒押す [点灯モード切替(Low/Mid/Hi/Over)]点灯モード時に短く押す [点滅⇄日中点滅]点滅モード時に短く押す
バッテリー残量表示:青点灯…残量61%以上 橙点灯…残量21~60% 赤点滅…20%以下

モード	ルーメン	最大点灯時間
点灯 Over	605	1時間45分
点灯 High	400	2時間45分
点灯 Mid	200	4時間
点灯 Low	100	8時間
日中点滅	605	80時間
点滅 Low	100	25時間



SERFAS USL-450

商品コード	JAN	カラー	価 格	
029323	0713835024164	シルバー	¥4,200 (税込¥4,620)	4 5
029324	0713835024171	レッド		
029325	0713835024188	カーキ		

参考重量:162g(ブラケット込み)
本体サイズ:長さ103.4mm x 幅31mm x 厚さ22.5mm(台座込31mm)
●IPX4レベルの防水仕様。
●USB充電式。●3.25時間で満充電(USBのアンペア数により変動します)。
●3段階で充電残量を表示。●丈夫で放熱性の高いアルミニウムボディ。

モード	ルーメン	最大点灯時間
点灯 Over	450	2時間30分
点灯 Hi	200	3時間30分
点灯 Mid	100	7時間
点灯 Low	50	14時間30分
点滅	100	20時間
日中点滅	450	25時間

※日中点滅とは、点滅間隔を広くして、消費電力を抑えたモード、光の強弱がわかりやすいので、日中での使用に適しています。



丈夫なダイヤルバンド式ブラケット

価格に取付工賃は含まれません。品質保証はお買い上げの販売店を通して行ってまいります。次の場合は適用されません。①海外個人輸入②オークションでの購入③他人からの譲渡④購入証明がない

夜の河川敷でもこれ1本 USB-C対応 350ルーメンの自転車ライト

SERFAS USL plus-350

商品コード	JAN	カラー	価 格	
029326	4580366390985	ブラック	¥3,300 (税込¥3,630)	5 3
029330	4580366394334	シルバー		

●最大350ルーメンの明るさ。●丈夫で放熱性の高いアルミニウムボディ。●ハンドル取り付けブラケット付属(回転機構付/22~35mm径対応)。●IPX6レベルの防水仕様。●USB充電式。●商品内容:ライト本体、ブラケット、USB充電ケーブル、取扱説明書。●バッテリー:1-Cell Li-Ion, 1400mAh●充電ケーブル:USB-C。●2時間で満充電(*1A時)。●3段階で充電残量を表示。

重量:ブラケット込み127g
本体サイズ:長さ88.4mm x 幅31mm x 厚さ22.5mm(台座込31mm)

モード切替:[電源オン/オフ]1秒押す [点灯⇄点滅]2秒押す [点灯モード切替(Low/Mid/Hi/Over)]点灯モード時に短く押す [点滅⇄日中点滅]点滅モード時に短く押す
バッテリー残量表示:青点灯…残量61%以上 橙点灯…残量21~60% 赤点滅…20%以下

モード	ルーメン	最大点灯時間
点灯 Over	350	65分
点灯 High	250	2時間
点灯 Mid	100	4時間15分
点灯 Low	50	8時間
日中点滅	350	45時間
点滅 Low	50	14時間



SERFAS USL-200

商品コード	JAN	カラー	価 格	
029320	0713835024027	レッド	¥2,900 (税込¥3,190)	4 5
029321	0713835024041	カーキ		

参考重量:130g(ブラケット込み)
本体サイズ:長さ88.4mm x 幅31mm x 厚さ22.5mm(台座込31mm)
●IPX4レベルの防水仕様。●USB充電式。●2.5時間で満充電(USBのアンペア数により変動します)。
●3段階で充電残量を表示。●丈夫で放熱性の高いアルミニウムボディ。

モード	ルーメン	最大点灯時間
点灯 Hi	200	2時間
点灯 Mid	100	4時間25分
点灯 Low	50	7時間
点滅	50	18時間
日中点滅	200	50時間

※日中点滅とは、点滅間隔を広くして、消費電力を抑えたモード、光の強弱がわかりやすいので、日中での使用に適しています。



丈夫なダイヤルバンド式ブラケット

最大200ルーメンのハイパワー、乾電池・充電電池どちらも使える

SERFAS SL-200

商品コード	JAN	仕様	価 格	
029312	0713836000358	ヘッドライト	¥3,300 (税込¥3,630)	4 5

本体サイズ:W38mm x D94mm x H32mm
●6つの点灯・点滅モード。●単3型乾電池×2・充電電池対応。
●丈夫で放熱性の高いアルミニウムボディ。

日中点滅
点滅間隔を広くして、電力消費を抑えたモード。光の強弱がわかりやすいので、日中の使用に適しています。
重量 150g (ブラケット込)
防水性能 IPX4

電池交換方法

1. ライトのヘッド部分を外から握ります
 2. もう片方の手でライトの後部を握り、ヘッド部分を左へ回転させると外れます
 3. ホルダーから電池を取り出し交換します
- ※単3型アルカリ乾電池またはニッケル水素電池が利用できません

使用方法

1. 消灯時にボタンを押すと電源が入ります
2. 点灯時にボタンを押すと明るさが変わります
3. 点灯時にボタンを2秒押すと点灯・点滅が切り替わります
4. 点灯時にボタンを1秒押し続けて離すと電源が切れます



モード	ルーメン	最大点灯時間
点灯 Hi	200	8時間30分
点灯 Mid	100	20時間
点灯 Low	30	69時間
点滅	50	58時間
日中点滅 Hi	200	143時間
日中点滅 Low	20	500時間

※日中点滅とは、点滅間隔を広くして、消費電力を抑えたモード、光の強弱がわかりやすいので、日中での使用に適しています。



価格に取付工賃は含まれません。品質保証はお買い上げの販売店を通して行ってまいります。次の場合は適用されません。①海外個人輸入②オークションでの購入③他人からの譲渡④購入証明がない

最大250時間稼働、乾電池・充電電池も利用OK

SEERFAS SL-80

商品コード	JAN	仕様	価格
029311	0713836000341	ヘッドライト	¥2,500 (税込¥2,750)

本体サイズ:W26mm×D89mm×H29mm
●単3乾電池×1・充電電池対応。

日中点滅
点滅間隔を広くして、電力消費を抑えたモード。光の強弱が分かりやすいので、日中の使用に適しています。
重量 90g(ブラケット込)
防水性能 IPX4

電池交換方法

1. ライトのレンズ部分を外から握ります
2. ライトの後部を握り、レンズ部分を左へ回転させ、前後に引くと外れます
3. ホルダーから電池を取り出し交換します
※単三型アルカリ乾電池またはニッケル水素電池が利用できます

使用方法

1. ボタンを押すと電源が入ります
2. 点灯・点滅時にボタンを押すと明るさが変わります
3. ボタンを2回素早く押すと点灯と点滅が切り替わります
4. 2秒以上ボタンを押し続けると電源が切れます

モード	ルーメン	最大点灯時間
点灯 Hi	80	1時間45分
点灯 Mid	40	3時間15分
点灯 Low	10	18時間
点滅	20	16時間30分
日中点滅 Hi	80	50時間
日中点滅 Low	10	250時間



単三電池1本で使用可能



汎用ブラケットが付属し、ハンドル、ステムのほか、ヘルメットにも取り付けが可能です。



マグネット式ブラケットで簡単脱着な電池式リアライト

SEERFAS HLMT-1

商品コード	JAN	価格
029317	4580366364443	¥3,100 (税込¥3,410)

参考重量:18g(ブラケット付属)
直径29mm×厚み20mm

●テールランプをヘルメットの高い位置に取り付けることによって、より目立つことで安全性が高まります。●マグネットマウントシステムで脱着が簡単なだけでなく、スイッチのON/OFFがヘルメットを脱がずに行えます。●簡単な電池交換。モードメモリー機能。●付属ゴムアダプター使用にて(エアロ)シートポスト装着可能。●テスト用CR2032ボタン電池2個付属。

モード	最大点灯時間
点灯 Hi	70時間
点灯 Low	120時間
日中点滅 Hi	100時間
点滅 Hi	80時間
点滅 Low	140時間



商品紹介動画
マグネット式リアライト
サーファス HLMT1の紹介

マグネットで0.1秒シュンカン脱着

SEERFAS マグネティックブラケットセーフティライト

商品コード	JAN	仕様	型式	価格
029351	4580366391517	フロント	USL-16	¥2,800 (税込¥3,080)
029352	4580366391524	リア	UTL-16	55

●透明樹脂ボディ。●視認性300°、最高視認距離1000m。●バックライト付きスイッチで充電状況や電池残量を確認できる。●マグネット式脱着マウント(22-35mm径対応)シリコンバンド2種付き。●IPX6レベルの防水仕様。●約3時間で満充電(0.1A給電時)充電中赤ランプ点滅、満充電で赤点灯に切り替わります。

バッテリー:200mAh Li-Ion
充電ケーブル:USB Type-C
重量:18.1g(ストラップ込み約25g)
本体サイズ:67.7mmL x 17.8mmW x 26.7mmH
商品内容:ライト本体、ストラップ、USB充電ケーブル
操作方法:長押しで電源オン/オフ、ワンクリックでモード切替



フロントUSL-16 発光モード5種類
ローフラッシュ(15ルーメン)30時間→ミディアムフラッシュ(30ルーメン)15時間→ハイフラッシュ(60ルーメン)10時間→点灯ロー(10ルーメン)10時間→点灯ハイ(20ルーメン)5時間

リアUTL-16 発光モード5種類
ローフラッシュ(2ルーメン)35時間→ミディアムフラッシュ(15ルーメン)11時間→ハイフラッシュ(30ルーメン)5時間→点灯ロー(2ルーメン)12時間→点灯ハイ(5ルーメン)5時間



SEERFAS STARTER COMBO KIT CP-N4

商品コード	JAN	仕様	価格
028997	4580366318668	ヘッド/テールセット	¥5,000 (税込¥5,500)

●150ルーメンの明るいフロントライトとテールライトのセット。●テスト用単4電池3本付属。●フロント:単3電池3本、リア:単4電池2本使用。



マグネット式ブラケットで簡単脱着な充電式リアライト

SEERFAS HLMT-2

商品コード	JAN	価格
029316	4580366364436	¥3,800 (税込¥4,180)

参考重量:17g(ブラケット付属)
サイズ:L54.3mm×W28.2mm×H24.7mm
最大ルーメン数15
モード 最大点灯時間
点灯 Hi 4時間
点灯 Low 8時間
日中点滅 Hi 60時間
点滅 Hi 55時間
点滅 Low 70時間

●テールランプをヘルメットの高い位置に取り付けることによって、より目立つので安全性が高まります。●マグネットマウントシステムで脱着が簡単なだけでなく、スイッチのON/OFFがヘルメットを脱がずに行えます。●リチウムバッテリーUSB充電。●モードメモリー機能。●付属ゴムアダプター使用にて(エアロ)シートポスト装着可能。

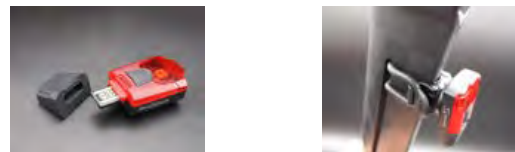

商品紹介動画
マグネット式リアライト
サーファス HLMT2の紹介

価格に取付工賃は含まれません。品質保証はお買い上げの販売店を通して行っております。次の場合は適用されません。①海外個人輸入②オークションでの購入③他人からの譲渡④購入証明がない

昼夜を問わずクルマからの視認性を高めるセーフティライト

SEERFAS USL-11/UTL-11

商品コード	JAN	仕様	型式	価格
029353	4580366391531	フロント	USL-11	¥2,650 (税込¥2,915)
029354	4580366391548	リア	UTL-11	55

●透明樹脂ボディ。●視認性300°、最大視認距離1000m。バックライト付きスイッチで充電状況や電池残量を確認できる。●本体クリップ+ハンドル取り付けラバーストラップ付属(22-35mm径対応)。●IPX4レベルの防水仕様。●消灯したときのモードから点灯するモードメモリー機能つき。●約3時間で満充電(0.1A給電時)。充電中赤ランプ点滅、満充電で赤点灯に切り替わります。●バッテリー残量表示機能:バッテリー残量10%以下で本体側面が赤く点滅します。

バッテリー:200mAh Li-Ion
充電ケーブル:microUSB
重量:29g(ストラップ込み)
本体サイズ:54.68mm L x 15.6mm W x 26mm H
商品内容:ライト本体、ストラップ、USB充電ケーブル
操作方法:長押しで電源オン/オフ、ワンクリックでモード切替

フロントUSL-11 発光モード6種類
点灯ハイ(20ルーメン)5.5時間→デイトムフラッシュ(20ルーメン)44時間→点灯ミディアム(10ルーメン)11時間→ミディアムフラッシュ(5ルーメン)93時間→点灯ロー(5ルーメン)20.5時間→ローフラッシュ(2ルーメン)194時間

リアUTL-11 発光モード4種類
デイトムフラッシュ(15ルーメン)16.8時間→ミディアムフラッシュ(5ルーメン)26時間→点灯ロー(2ルーメン)9時間→ローフラッシュ(2ルーメン)56時間



価格に取付工賃は含まれません。品質保証はお買い上げの販売店を通して行っております。次の場合は適用されません。①海外個人輸入②オークションでの購入③他人からの譲渡④購入証明がない

最新の光学レンズで路面の明るさ2.5倍

Wise 280

商品コード	JAN	カラー	価格
029221	4580366345961	ブラック	¥4,700
029222	4580366345978	アイアンシルバー	(税込¥5,170)

サイズ:L78mm X W45mm X H34mm
 重量:100g
 充電方式:マイクロUSB 5V対応入力500mah~1Ah
 充電時間:5時間*500mAh入力
 (500mAh以上の入力時も内部で500mAhに変換。)
 LED:CREE XLamp XP-E
 バッテリー:18350規格 850mahリチウムイオンバッテリー×2個
 レンズ:裏面照射型レンズ2.0
 電圧:3.7V

防水保護等級:IP44(防水:いかなる方向からの水の飛沫によっても有害な影響を受けない、保護:直径1.0mm以上のワイヤーや固形物体が内部に侵入しない。)
 モード:ハイ、ミディアム、フラッシュ、オート輝度
 (オート輝度モード:環境光に合わせて自動でLED出力を調節、日中のツーリングでデライトとして使いながら、トンネルに入った時には前方を強力に照らす前照灯として活用できます。)



新型裏面照射型レンズ 2.0 の配光
 裏面照射レンズと円形レンズを比較した配光イメージ

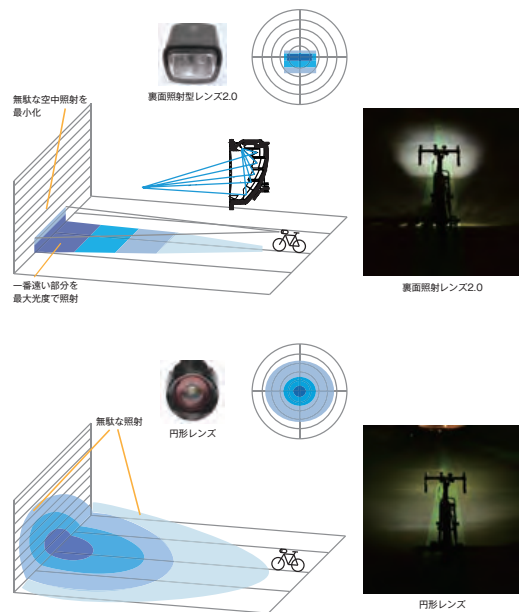

丸型レンズは照射面の中心が最も明るい配光に対して、WISEの裏面照射型レンズ2.0は自転車から最も遠い部分が最大輝度になるように設計。従来の円形レンズでは遠くを照射する角度にすると、光が拡散しすぎて路面を十分に照らすことができませんでした。裏面照射型レンズ2.0は距離の逆二乗で減衰していく光の性質を踏まえて、最も遠くの角度が最大輝度になるように光学設計。実際の走行シーンを考慮した理想的配光を実現。

モード	ルーメン	最大点灯時間
強	280	3時間
通常	120	7時間
点滅	100	10時間

超高輝度1.8ワット+USB充電 路面が見やすい配光のレンズ

HighLux 30

商品コード	JAN	カラー	価格
029236	4580366372080	マットホワイト	¥4,250 (税込¥4,675)
029238	4580366372103	マットミントグリーン	
029237	4580366372097	マットレッド	

光源:150ルーメン(強モード)・3000カンデラ
 重量:58g
 サイズ:72mm×42mm×31mm(L×W×T)
 ●1.8WハイパワーLED USBライト。●明るさとコンパクトさを両立させた通勤に最適な乾電池不要のUSB充電式ライト。●裏面照射型レンズで高輝度LEDの明るさを効率的に路面に照射。●高輝度デジタルコントロール3W LEDバルブ。●お知らせランプ機能(スイッチ上部)。●点灯中(ブルーLED点灯)。●電池残量が残り30分以下(オレンジLED点灯)。●USB充電中(レッドLED点灯)。●1050mAhリチウムイオンバッテリー(繰り返し充電回数1000回以上)。●日本語パッケージ



モード	ルーメン	最大点灯時間
強	150	4時間
通常	50	10時間
点滅	50	16時間



価格に取付工賃は含まれません。品質保証はお買い上げの販売店を通して行っております。次の場合は適用されません。①海外個人輸入②オークションでの購入③他人からの譲渡④購入証明がない

夜の河川敷を走れる150ルーメンの高輝度ライト

HighLux 18

商品コード	JAN	カラー	価格
028532	4712780412015	ブラック	¥3,500 (税込¥3,850)

サイズ:L66mm×W50mm×H22mm
 参考重量:64g
 ●1WのハイパワーLEDを使用。●確実に固定できるシリコンバンドー体型。●裏面照射型レンズで効率的に路面を照射。●お知らせランプ機能(スイッチ上部)。●電池残量が残り30分以下(オレンジLED点灯)。●USB充電中(オレンジLED点灯)。●590mAhリチウムイオンバッテリー。●充電時間目安2時間。●点灯時間:強モード4時間/通常モード8時間/点滅モード8時間。



モード	ルーメン	最大点灯時間
強	150	4時間
通常	50	8時間
点滅	50	8時間

500円玉3枚分(21g)の軽さ。LED超軽量フロントライト

Beast 100

商品コード	JAN	カラー	価格
029212	4580366343837	ホワイト	¥2,900 (税込¥3,190)
029213	4580366343844	ブラック	
029227	4580366346623	レッド	
029228	4580366346630	グリーン	
029229	4580366346647	オレンジ	
029230	4580366346654	ブルー	

サイズ:L62mm X W29mm X H10mm
 明るさ:100ルーメン(強モード)、40ルーメン(通常モード)
 最長連続点灯時間:2.5時間(強モード)、7.5時間(通常モード)、10時間(点滅モード)
 (点滅は補助灯としてのみご利用ください)
 バッテリー:充電時間約1.5時間(5V 350mAh充電時)、高性能リチウムバッテリー470mAh、繰り返し充電回数300回以上・スイッチランプ:充電中 赤点灯、充電完了 消灯、電池わずか オレンジ点灯
 付属品:充電用USB A-microBケーブル、取り付けブラケット、取扱説明書
 ●USB急速充電対応 ●オン・オフ・モード切替が簡単な1ボタン式。●バッテリー残量・充電状態が見えるインジケーター。●ハンドル・ポストに取付可能なブラケット付属。



モード	ルーメン	最大点灯時間
強	100	2時間30分
通常	40	7時間30分
点滅	40	10時間

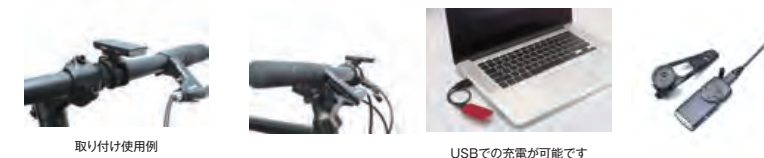

550円玉3枚分(11g)の軽さ LED超軽量フロントライト

Beast 30

商品コード	JAN	カラー	価格
029215	4580366343868	ブラック	¥2,500 (税込¥2,750)

サイズ:L41mm X W29mm X H10mm・明るさ:30ルーメン(強モード)、10ルーメン(通常モード)
 最長連続点灯時間:2.5時間(強モード)、7.5時間(通常モード)、10時間(点滅モード)
 (点滅は補助灯としてのみご利用ください)
 バッテリー:充電時間約1.5時間(5V 350mAh充電時)、高性能リチウムバッテリー135mAh、繰り返し充電回数300回以上
 スイッチランプ:バッテリー残量・充電状態が見えるインジケーター付き。
 充電中 赤点灯、充電完了 消灯、電池わずか オレンジ点灯。
 付属品:充電用USB A-microBケーブル、取り付けブラケット、取扱説明書
 ●USB急速充電対応 ●オン・オフ・モード切替が簡単な1ボタン式。●日本語パッケージ



モード	ルーメン	最大点灯時間
強	30	2時間30分
通常	10	7時間30分
点滅	10	10時間

価格に取付工賃は含まれません。品質保証はお買い上げの販売店を通して行っております。次の場合は適用されません。①海外個人輸入②オークションでの購入③他人からの譲渡④購入証明がない

550円玉3枚分(11g)の軽さ LED超軽量テールライト

Beast 30R
ビースト 30R

商品コード	JAN	カラー	価格	
029217	4580366343882	ブラック	¥2,500 (税込¥2,750)	4 5
029232	4580366346678	グリーン		
029234	4580366346692	ブルー		

サイズ:L41mm X W29mm X H10mm
明るさ:15ルーメン(強モード)、5ルーメン(通常モード)
最長連続点灯時間:2.5時間(強モード)、7.5時間(通常モード)、10時間(点滅モード)
(点滅は補助灯としてのご利用ください)
バッテリー:充電時間約1.5時間(5V 350mAh充電時)、高性能リチウムバッテリー
135mAh、繰り返し充電回数300回以上
スイッチランプ:バッテリー残量・充電状態が見えるインジケータ付き。
充電中 赤点灯、充電完了 消灯、電池わずか オレンジ点灯。
付属品:充電用USB A-microBケーブル、取り付けブラケット、取扱説明書
●USB急速充電対応●オン・オフ・モード切替が簡単な1ボタン・式。●日本語パッケージ



取り付け使用例



USBでの充電が可能です

モード	ルーメン	最大点灯時間
強	15	2時間30分
通常	5	7時間30分
点滅	5	10時間

ブラケット

商品コード	JAN	仕様	価格
028429	4580366222217	ブラケット 903	¥400 (税込¥440)

ヘッドライト5LEDフロント、5LEDテイル、ハイブリッド3W、ハイラックス30、ヘッドライト3LED、テイルライト3LED用。タイラップ2本付属。



シリコンバンドブラケット 905

商品コード	JAN	サイズ	価格
028433	4712780411186	22-32mm	¥500 (税込¥550)

ヘッドライト5LEDフロント、5LEDテイル、ハイブリッド3W、ハイラックス30、ヘッドライト3LED、テイルライト3LED、ハイブリッドラックス3、WISE280用。



ブラケット 906

商品コード	JAN	価格
028491	4712780410547	¥700 (税込¥770)

フロント用



ブラケット 907

商品コード	JAN	価格
028492	4712780411018	¥500 (税込¥550)

リア用



920 ライトブラケット

商品コード	JAN	価格
028547	4580366319863	¥500 (税込¥550)

ワンタッチブラケット フロント用
対応機種:
920フロント/Beast100、Beast30、HighLux6



921 ライトブラケット

商品コード	JAN	価格
028548	4580366319870	¥500 (税込¥550)

対応機種:リア/Beast30 Rear、HighLux6 Rear



ブラケット 923

商品コード	JAN	価格
028556	4580366364078	¥500 (税込¥550)

WISE280用



充電ケーブル

商品コード	JAN	サイズ	仕様	価格
028495	4712780411049	914	MINI USBタイプ	¥700 (税込¥770)
028499	4580366310754	916	マイクロ USBタイプ	
028435	4580366245629		丸型	

MINI USB-Bタイプ



価格に取付工賃は含まれません。品質保証はお買い上げの販売店を通して行っております。次の場合は適用されません。①海外個人輸入②オークションでの購入③他人からの譲渡④購入証明がない

USBプラグカバー

商品コード	JAN	仕様	価格
028497	4580366222231	3W用	¥100 (税込¥110)
028498	4580366222248	5LED用	

楕円光束パターンが特徴の1600Lmハイパワーヘッドライト
BBB STRIKEDUO 1600 | BLS-172

ストライクデュオ 1600

商品コード	JAN	価格
028646	4580366383338	¥18,000 (税込¥19,800)

サイズ:L106mm×W42mm×H29mm
重量:214g

充電時間の目安:4時間(2A)、5時間15分(1A)
●デュアルLEDとUSB-Cを備えた1600ルーメンヘッドライト。●オフロードであっても最適な視界を実現するオーバル(楕円)光束。●安定した性能と耐久性を誇るアルミケーシングボディ。●高性能、大容量(5200mAh)バッテリーによる長い駆動時間。●BLS-194ストラップブラケット採用。φ22-52mmハンドル、またはエアロバーにも対応。●IPX4



モード	ルーメン	最大点灯時間
ブースト	1600	2時間
ハイ	1000	2時間30分
スタンダード	500	6時間30分
ロー	250	14時間
シティ	50	65時間
フラッシュ	200	100時間
ディフラッシュ	40	160時間

楕円光束パターンが特徴の1200Lmハイパワーヘッドライト
BBB STRIKEDUO 1200 | BLS-171

ストライクデュオ 1200

商品コード	JAN	価格
028645	4580366383321	¥13,200 (税込¥14,520)

サイズ:L83mm×W39mm×H32mm
参考重量:95g

充電時間の目安:2時間30分(1.5A)
●デュアルLEDとUSB-Cを備えた1200ルーメンヘッドライト。●オフロードであっても最適な視界を実現するオーバル(楕円)光束。●安定した性能と耐久性を誇るアルミケーシングボディ。●高性能、大容量(3200mAh)バッテリーによる長い駆動時間。●BLS-194ストラップブラケット採用。φ22-52mmハンドル、またはエアロバーにも対応。●バッテリーインジケータ付。●IPX4



モード	ルーメン	最大点灯時間
ブースト	1200	1時間45分
ハイ	800	2時間20分
スタンダード	500	4時間
ロー	250	8時間30分
シティ	50	40時間
フラッシュ	200	60時間
ディフラッシュ	400	100時間

コンパクトサイズながら強力な600ルーメン
BBB NANOSTRIKE 600 | BLS-161

ナノストライク 600

商品コード	JAN	価格
028638	8716683126723	¥9,500 (税込¥10,450)

サイズ:L83mm×W39mm×H32mm
参考重量:123g

●日中の視認性を上げるディフラッシュモード(400ルーメン)。●15ルーメンのシティモードで80時間連続点灯可能。●ストラップBLS-192同梱。22-52mm、エアロバー対応。●ヘッド部にアルミ素材を採用したクーリングシステムで安定した性能を發揮。●IPX4●バッテリーインジケータ付。



モード	ルーメン	最大点灯時間
ブースト	600	1時間30分
ハイ	350	3時間30分
スタンダード	150	10時間
ロー	15	80時間
シティ	100	70時間
フラッシュ	400	75時間

価格に取付工賃は含まれません。品質保証はお買い上げの販売店を通して行っております。次の場合は適用されません。①海外個人輸入②オークションでの購入③他人からの譲渡④購入証明がない

ヘルメット専用600ルーメンヘッドライト BBB アドベンチャーストライク600 BLS-162

商品コード	JAN	価格
028647	4580366388746	¥9,800 (税込¥10,780)

サイズ:L83mm×W39mm×H32mm 参考重量:123g
 ●BLS-161 NanoStrike600 のヘルメットブラケットセット。●ブラケットはGoProマウントオプションにも対応。●USB充電式。●バッテリーインジケータ付。●日中の視認性を上げるデイフラッシュモード(400ルーメン)。●15ルーメンのシティモードで80時間連続点灯可能。●ストラップBLS-192同梱。22-52mm、エアロパー対応。●ヘッド部にアルミ素材を採用したクーリングシステムで安定した性能を発揮。●IPX4

モード	ルーメン	最大点灯時間
ブースト	600	1.5時間
ハイ	350	3.5時間
スタンダード	50	25時間



コンパクト且つパワフルなLEDライト BBB NANOSTRIKE 400 | BLS-130

商品コード	JAN	価格
028639	4580366383260	¥7,200 (税込¥7,920)

サイズ:L66mm×W39mm×H32mm
 参考重量:95g
 充電時間の目安:3時間30分

●日中でも周りに認知されやすい400Lmのデイフラッシュモード。●ライダーが家に帰るまで長時間持続可能な15Lmシティモード。●BLS-192ブラケット同梱、高い取付自由度。●アルミニウムを使用したクーリングシステムで安定した性能を発揮。●前回使用モードで点灯するメモリーモード搭載。●IPX4●バッテリーインジケータ付。



モード	ルーメン	最大点灯時間
ブースト	400	2時間
ハイ	250	4時間
スタンダード	130	8時間
シティ	15	48時間
フラッシュ	100	37時間
デイフラッシュ	400	42時間

暗闇で際立つスパークLEDフロントライト BBB SPARK 2.0 | BLS-151

商品コード	JAN	価格
028640	4580366383277	¥4,000 (税込¥4,400)

サイズ:L46mm×W28mm×H14mm
 重量:26g
 充電時間の目安:1時間45分

●ランタイム・セーフティモード:フラッシュモード2時間分をリザーブ。●100Lmのデイフラッシュモード。●φ5-42mmに対応するストラップマウントと防水性の高いUSBポート。●前回使用モードで点灯するメモリーモード搭載。●IPX4●バッテリーインジケータ付。



モード	ルーメン	最大点灯時間
ハイ	45	3時間(+4時間点滅)
ロー	14	10時間(+3時間点滅)
フラッシュ	12	27時間
デイフラッシュ	100	25時間(+2時間点滅)

コンパクト且つ強力なNanoStrike600と シグナルライトの高性能コンボキット BBB NANOSTRIKE 600 COMBO | BLS-165

商品コード	JAN	価格
028644	4580366383314	¥14,500 (税込¥15,950)

フロントライトNANOSTRIKE 600 BLS-161 (発注番号#028638)と、リアライトSIGNAL REAR BLS-137 (発注番号#028634)の前後セット。

フロントライトサイズ:L83mm×W39mm×H32mm 参考重量:123g
 ●日中の視認性を上げるデイフラッシュモード(400ルーメン)。●15ルーメンシティモードで80時間連続点灯可能。●ストラップBLS-192同梱。22-52、エアロパー対応。●ヘッド部にアルミ素材を採用したクーリングシステムで安定した性能を発揮。●IPX4
 リアライトサイズ:L70mm×W21mm×H20mm 参考重量:28g
 ●COB(チップオンボード)LEDにより非常にクリアで明るい。
 ●φ5-42mmに装着可能なストラップ。●デイフラッシュモードで31時間(+4時間フラッシュモード)の長時間連続使用可能。●ルーメンレンジ2-50lm●ハイモードでの最大点灯時間2時間30分(点滅時は+4時間)。●最後に使ったモードを記憶するメモリー機能搭載。●水が浸入しづらい構造のUSBポート。●micro USB Type-B。●IPX7



NanoStrike400とスパークライトを組み合わせた小型ながら高性能なコンボキット BBB NANOSTRIKE 400 COMBO | BLS-164

商品コード	JAN	カラー	価格
028643	4580366383307	ブラック	¥10,500 (税込¥11,550)

●フロントライトNANOSTRIKE 400 BLS-130 (発注番号#028639)と、リアライトSPARK 2.0 BLS-152 (発注番号#028641)の前後セット。

フロントライトサイズ:L66mm×W39mm×H32mm 参考重量:95g 充電時間の目安:3時間30分
 ●日中でも周りに認知されやすい400Lmのデイフラッシュモード。●ライダーが家に帰るまで長時間持続可能な15Lmシティモード。●BLS-192ブラケット同梱、高い取付自由度。●アルミニウムを使用したクーリングシステムで安定した性能を発揮。
 ●前回使用モードで点灯するメモリーモード搭載。●IPX4●バッテリーインジケータ付。
 リアライトサイズ:L43mm×W27mm×H23mm 参考重量:23g 充電時間の目安:1時間45分
 ●ランタイム・セーフティモード:フラッシュモード2時間分をリザーブ。●20Lmのデイフラッシュモード。●φ5-42mmに対応するストラップマウントと防水性の高いUSBポート。●前回使用モードで点灯するメモリーモード搭載。



暗闇で際立つスパークLEDライトのフロント/リアコンボキット BBB SPARK 2.0 COMBO | BLS-153

商品コード	JAN	仕様	価格
028642	4580366383291	前後セット	¥7,200 (税込¥7,920)

●フロントライトSPARK 2.0 BLS-151 (発注番号#028640)と、リアライトSPARK 2.0 BLS-152 (発注番号#028641)の前後セット。

フロントライトサイズ:L46mm×W28mm×H14mm 参考重量:26g 充電時間の目安:1時間45分
 ●100Lmのデイフラッシュモード。●IPX4
 リアライトサイズ:L43mm×W27mm×H23mm 参考重量:23g 充電時間の目安:1時間45分
 ●20Lmのデイフラッシュモード。●IPX7

フロント、リア共通
 ●ランタイム・セーフティモード:電池残量が残り僅かでもフラッシュモード最低2時間分のバッテリーを確保。●φ5-42mmに対応するストラップマウントと防水性の高いUSBポート。●前回使用モードで点灯するメモリーモード搭載。



BBB シグナルプロ | BLS-168

商品コード	JAN	カラー	価格
028652	8716683137538	ブラック	¥10,000 (税込¥11,000)

●充電時間の目安:2時間10分●最大点灯時間:21時間●最大ルーメン(常時点灯モード):80ルーメン●大きく、明るく、優れたバージョンのBBBCyclingフラッグシップリアライト●250ルーメンのデイフラッシュモードにより、昼間でも抜群の視認性を表現します●両側の8つのLEDでバッテリーのリアルタイムの状態を表示●2つのCOBエリアの効率的な発光による270度視認性とダイナミックフラッシュパターン●冬用の手袋でも簡単に操作可能●ストラップマウントは直径5mmから45mmまで対応●最適な防水性のための密閉性の高いUSBポート●USB-C●IPX7●参考重量:34g

*COB LED…チップオンボードLED。従来のLEDと比べて少ない部品で構成されており、放熱性に優れたLED。



NEW

BBB シグナルブレーキ | BLS-167

商品コード	JAN	カラー	価格
028651	8716683130638	ブラック	¥9,000 (税込¥9,900)

●充電時間の目安:1時間45分●最大点灯時間:42時間●最大ルーメン(常時点灯モード):20ルーメン
 ●加速度センサーが反応して光る高出力リアライト●ブレーキ時に50ルーメンで点灯●自転車停止すると3分間で自動的に待機モードに切り替わり●ランタイムセーフティモード:ランタイム拡張、最低4時間の点滅が可能●メモリーモード:最後に使用したモードで点灯スタート●ストラップマウントは直径5mmから42mmのシートポストに取り付け可能●密閉性の高いUSBポートで優れた防水性を実現●Micro USB●IPX7●参考重量:34g

*COB LED…チップオンボードLED。従来のLEDと比べて少ない部品で構成されており、放熱性に優れたLED。



NEW

側面からも非常に高い視認性を与える大型COB(チップオンボード)LED採用

BBB SIGNAL FRONT | BLS-136

商品コード	JAN	価格
028635	8716683121636	¥6,000 (税込¥6,600)

サイズ:L70mm×W21mm×H20mm
参考重量:28g
●φ5-42mm対応するストラップマウントと水の浸入しづらい構造のUSBポート。●セーフティ・モード付 電池残量が少なくなると最低4時間のフラッシュモードへ移行。●デイフラッシュモードで31時間(+4時間フラッシュモード)の長時間連続使用可能。●メモリーモード付。●バッテリーインジケータ付。



モード	ルーメン	最大点灯時間
ハイ	57	3時間(+点滅4時間)
スタンダード	15	11時間15分(+点滅4時間)
ロー	6	23時間30分(+点滅4時間)
フラッシュ	8	36時間
デイフラッシュ	100	35時間(+点滅4時間)

どんな状況でも被視認可能なパワフルテールライト

BBB SIGNAL REAR | BLS-137

商品コード	JAN	価格
028634	8716683121643	¥6,000 (税込¥6,600)

サイズ:L70mm×W21mm×H20mm
参考重量:28g
●COB(チップオンボード)LEDにより非常にクリアで明るい。●φ5-42mmに装着可能なストラップ。●デイフラッシュモードで31時間(+4時間フラッシュモード)の長時間連続使用可能。●メモリーモード機能付き。●ルーメンレンジ2-50lm●ハイモードでの最大点灯時間2時間30分(点滅時は+4時間)。●最後に使ったモードを記憶するメモリー機能搭載。●水が浸入しづらい構造のUSBポート。●micro USB Type-B。●IPX7の防水仕様。●バッテリーインジケータ付。
*COB LED…チップオンボードLED。従来のLEDと比べて少ない部品で構成されており、放熱性に優れたLED。



モード	ルーメン	最大点灯時間
ハイ	20	2時間30分
スタンダード	6	9時間45分
ロー	2	21時間
フラッシュ	3	32時間
デイフラッシュ	50	31時間

社員ブログ
ロードバイクの美しさを損なわない日中対応テールライト



エアロシートポストや細いシートステーへも取付可能

スイッチライトは裏面にあります

明るくてサイドも光るCOB LED

ライダーの視認性を上げるシグナルライトのフロントとリアライトのコンボキット

BBB SIGNAL COMBO | BLS-138

商品コード	JAN	価格
028636	8716683121650	¥10,000 (税込¥11,000)

●COB(チップオンボード、放熱性に優れた)LEDにより非常にクリアで明るい。●φ5-42mm対応するストラップマウントと水の浸入しづらい構造のUSBポート。●メモリーモード機能付き。●バッテリーインジケータ付。●IPX7の防水仕様。●micro USB Type-B。
サイズ:L70mm×W21mm×H20mm 参考重量:28g

フロントライトSIGNAL BLS-136(#発注番号028635)
●セーフティ・モード付 電池残量が少なくなると最低4時間のフラッシュモードへ移行。●デイフラッシュモードで31時間(+4時間フラッシュモード)の長時間連続使用可能。
リアライトSIGNAL REAR BLS-137(#発注番号028634)
●デイフラッシュモードで31時間(+4時間フラッシュモード)の長時間連続使用可能。●ルーメンレンジ2-50lm●ハイモードでの最大点灯時間2時間30分(点滅時は+4時間)。●最後に使ったモードを記憶するメモリー機能搭載。



BBB スピリット フロント BLS-225

商品コード	JAN	価格
028648	4580366388753	¥6,000 (税込¥6,600)

サイズ:L33mm×W33mm×H20mm
重量:30g
最大30ルーメン
●円形に並んだ8つのLEDとコンパクトなセスキア形状が特徴のセーフティライト。●メインループ/パーティーループから成る9つの点灯モードを選択可能。●デイフラッシュモードで最大40時間の連続使用が可能。●前回使用モードで点灯するメモリーモード搭載。●バッテリー残量を確認できるインジケータ機能。(ライトON/OFFの都度表示) ●確実にシートポストへ固定できるシリコンストラップ。●水の浸入しづらい構造を採用したMicroUSBポート。



BBB スピリット リア BLS-226

商品コード	JAN	価格
028649	4580366388760	¥6,000 (税込¥6,600)

サイズ:L33mm×W33mm×H20mm
参考重量:30g
最大12ルーメン
●円形に並んだ8つのLEDとコンパクトなセスキア形状が特徴のセーフティライト。●メインループ/パーティーループから成る9つの点灯モードを選択可能。●デイフラッシュモードで最大40時間の連続使用が可能。●前回使用モードで点灯するメモリーモード搭載。●バッテリー残量を確認できるインジケータ機能。(ライトON/OFFの都度表示) ●確実にシートポストへ固定できるシリコンストラップ。●水の浸入しづらい構造を採用したMicroUSBポート。●サドルレールマウント付き。



BBB スピリット セット BLS-227

商品コード	JAN	価格
028650	4580366388777	¥11,000 (税込¥12,100)

サイズ:L33mm×W33mm×H20mm(フロント・リア共通)
重量:30g(フロント・リア共通)
●フロントライトスピリットBLS-225(商品コード#028648)と、リアライトBLS-226(商品コード#028649)の前後セット。
●円形に並んだ8つのLEDとコンパクトなセスキア形状が特徴のセーフティライト。●メインループ/パーティーループから成る9つの点灯モードを選択可能。●デイフラッシュモードで最大40時間の連続使用が可能。●前回使用モードで点灯するメモリーモード搭載。●バッテリー残量を確認できるインジケータ機能。(ライトON/OFFの都度表示) ●確実にシートポストへ固定できるシリコンストラップ。●水の浸入しづらい構造を採用したMicroUSBポート。●サドルレールマウント付き。



暗闇で際立つスパークLEDリアライト

BBB SPARK 2.0 | BLS-152

商品コード	JAN	価格
028641	45803663883284	¥4,000 (税込¥4,400)

サイズ:L43mm×W27mm×H23mm
参考重量:23g
充電時間の目安:1時間45分
●ランタイム・セーフティモード:電池残量が残り僅かでもフラッシュモード最低2時間分のバッテリーを確保。●20Lmのデイフラッシュモード。●φ5-42mmに対応するストラップマウントと防水性の高いUSBポート。●前回使用モードで点灯するメモリーモード搭載。●バッテリーインジケータ付。



モード	ルーメン	最大点灯時間
ハイ	10	3時間(+5時間点滅)
ロー	3	10時間(+4時間点滅)
フラッシュ	3	28時間
デイフラッシュ	20	20時間(+2時間点滅)

BBB スライド | BLS-235(フロント),BLS-236(リア)

商品コード	JAN	カラー	仕様	価格
028653	8716683138047	ブラック	フロント	¥3,600
028654	8716683138054		リア	(税込¥3,960)

●クリップとストラップを備えたコンパクトで多機能なセーフティライト●USBポートをカバーするユニークな防水スライディングシステム●ランタイムセーフティモード:フラッシュモードで最低3時間のランタイム●革新的な4つのLEDバッテリーインジケータは、ライトのオンまたはオフ時に常にバッテリーステータスを表示●前回使用モードで点灯するメモリーモード搭載。●Micro USB●IPX4

フロント:最大点灯時間:48時間。●最大ルーメン(常時点灯モード):50ルーメン。

リア:●最大ルーメン(常時点灯モード):16ルーメン。



NEW

Ø 12-38mm対応ストラップマウントブラケット付属のUSBリアライト

BBB SPOT | BLS-147

商品コード	JAN	価格
028637	8716683121940	¥3,000 (税込¥3,300)

サイズ:L54mm×W28mm×H19mm 参考重量:19g
●クリップで服やカバンに装着、ストラップでシートポストに装着出来る2通りのブラケット仕様。●一部BBBヘルメットへの取り付けが可能。●3つのLEDと大きなレンズで180°からの視認が可能。●セーフティ・モード付電池残量が少なくなると最低2時間のフラッシュモードへ移行。●Micro USB充電式。●バッテリーインジケータ付。



サドルバッグへ取付可能なベルトクリップ付き

モード	ルーメン	最大点灯時間
ハイ	4	4時間(+点滅2時間)
ロー	2	8時間
フラッシュ	4	16時間

BBB LIGHT BRACKET

商品コード	JAN	商品名	用途	価格
028372	8716683048087	ブラケット	BLS-29/30/61/63用	¥400 (税込¥440)
028560	8716683008739	ブラケットフロントQR	BLS-03/31/51用	
028561	8716683008746	ブラケットリアQR		¥600 (税込¥660)
028563	8716683038682	バッテリーケース	BLS-26/27/28用	
028565	8716683062809	ブラケット	BLS-36用	¥800 (税込¥880)
028566	8716683062816	バッテリーケース	BLS-61用	
028567	8716683065978	ストラップブラケット	BLS-61/63/64用	

BBB サドルレール ブラケット
スピリット ユニ BLS-229

商品コード	JAN	価格
028581	8716683137408	¥1,300 (税込¥1,430)

参考重量:6g
●BLS-226をサドルレールに取り付けるためのブラケット



BBB CENTERMOUNT | BLS-98

商品コード	JAN	価格
028578	8716683100754	¥1,800 (税込¥1,980)

適合ライト:BLS-172/171/162/161/132/131/130
クランプ径:22~35mm
●ライトをハンドルバーのまん中に取付可能。



BBB GOMOUNT BRACKET | BLS-99

商品コード	JAN	カラー	価格
028579	8716683110333	ブラック	¥2,000 (税込¥2,200)

参考重量:14g
適合ライト:BLS-172/171/162/161/132/131/130
適合システム:BHS-09、BHS-37
適合コンピューターブラケット:BCP-96
●アクションカメラマウントに適合するライトブラケット。



取付イメージ図

BBB STRAPFIX | BLS-192

商品コード	JAN	価格
028580	8716683121902	¥2,000 (税込¥2,200)

クランプ径:22~45mm
適合ライト:
BLS-172/171/162/161/132/131/130
●シリコン製ハンドルバーブラケット。
●すべてのBBB製ヘッドライト取付可能。



BBB HELMETMOUNT | BLS-70

商品コード	JAN	価格
028577	8716683083538	¥2,000 (税込¥2,200)

適合ライト:BLS-172/171/162/161/132/131/130
●ヘルメット用ライトマウント。



価格に取付工賃は含まれません。品質保証はお買い上げの販売店を通して行っております。次の場合は適用されません。①海外個人輸入②オークションでの購入③他人からの譲渡④購入証明がない

安全なライドのために後方を見守るレーダー
GARMIN. VARIA RCT715 リアビューレーダー

商品コード	JAN	価格
004553	0753759301583	¥49,000 (税込¥53,900)

●後方レーダー:約140m後方からの車両の接近を検知。サイコン上のアラートとライト(LED)点滅パターンの変化で、ライダーとドライバー双方に注意を促します。
●カメラによる録画機能を搭載:接近する車両の検出時にカメラをオンにし、事故検出時にはその前後の映像を自動的に保存する内蔵カメラを搭載しています。カメラは、シャープでクリアな記録が可能な解像度1080p/30FPS、バッテリーを延長して長時間のライドを可能にする解像度720pの設定から選択できます。
●しっかり視認できる明るさ:最大65ルーメン、約1.6km後方からでも視認できる明るさを確保。点灯モード時は29ルーメン。また、グループライド時にライトの明るさを落とすことで、後方ライダーが眩し過ぎないように配慮できる「プロトンモード」も搭載しています。
●Variaモバイルアプリ:専用スマートフォンアプリとペアリングすれば、EdgeやGarminデバイスが無くともレーダー機能が使用可能。保存された映像も簡単にアクセスでき、ビデオの転送やデータオーバーレイなどのカメラ設定のカスタマイズができます。※対応するスマートフォンとBluetoothによるペアリングが必要
●十分な稼働時間を実現:レーダーとテールライトが点灯している場合は約6時間、レーダー、テールライト点灯と録画がある場合は約4時間、レーダーとデイフラッシュモードの場合は約10時間のバッテリー寿命で、1日のライドを概ねカバーする十分な稼働時間を実現。
サイズ:106.5×42×31.9mm
重量:147.0g
稼働時間:最大4時間(点灯モード+録画オン)
最大6時間(点灯モード)
最大5時間(プロトンモード+録画オン)



GARMIN. Varia UT800 スマートヘッドライト

商品コード	JAN	価格
004463	0753759197216	¥23,000 (税込¥25,300)

対応するGARMIN デバイスと連携させることで、スピードや周囲の光条件、バッテリー容量に応じて自動的に明るさを調整する高輝度スマートヘッドライト。
●最適な光量を自動調整:周囲の光条件※、速度、走行状況に応じて光量を自動調整。
※光センサーを搭載したEdgeデバイスとのペアリングが必要
●高輝度・高い可視性能:800ルーメンでの安定した光を最大1.5時間照射可能。日中でも約1.6km離れた場所でも視認できる可視性能。
●5種類の光モード:ハイ(800lm)、ミディアム(400lm)、ロー(200lm)、ナイトフラッシュ(100~300lm)、デイフラッシュ(700lm以上)
●単独動作可能:Edgeと連携しなくてもボタンでの操作も可能
本体サイズ:96.6×33.5×29.7mm
(フランジ部含まず)
重量:130g
稼働時間:ハイ:最大1.5時間
ミディアム:最大3時間
ロー:最大6時間
デイフラッシュ:最大25時間
ナイトフラッシュ:最大6時間
明るさ:100~800ルーメン
可視距離:約1.6km
防水性能:IPX7
付属品:チャージングケーブル
ユニバーサルアウトフロントマウント
フリクションマウント
クイックスタートマニュアル



モード	ルーメン	最大点灯時間
ハイ	800	1時間30分
ミディアム	400	3時間
ロー	200	6時間
ナイトフラッシュ	100-300	6時間
デイフラッシュ	700~	25時間

製品仕様	
本体サイズ	96.6×33.5×29.7mm (フランジ部含まず)
重量	130g
可視距離	約1.6km
防水性能	IPX7
対応機種	Edge1030Plus/1030/1000J/830/820J/530/520J/130Plus/130 fenix5シリーズ FA935/735XTJ/FA735 vivoactiveHR

■標準付属品
□チャージングケーブル□ユニバーサルアウトフロントマウント□フリクションマウント
□クイックスタートマニュアル

GARMIN. VIRB/VARIA RCT715
シートポストマウントキット

商品コード	JAN	価格
029082	0753759303433	¥4,800 (税込¥5,280)

●RCT715をD型、丸型、エアロシートポストに対応するためのマウント。●丸型シートポストは直径25.4mmから35.0mmまで対応。



価格に取付工賃は含まれません。品質保証はお買い上げの販売店を通して行っております。次の場合は適用されません。①海外個人輸入②オークションでの購入③他人からの譲渡④購入証明がない

スルーアクスル対応のハブライトアダプター

KCNC THROUGH AXLE LIGHT ADAPTER

スルーアクスル ライトアダプター

商品コード	JAN	カラー	価格
029061	4580366358091	ブラック	¥2,000 (税込¥2,200)
029062	4580366358107	ブルー	
029063	4580366358114	ゴールド	
029064	4580366358121	グリーン	¥2,200 (税込¥2,420)
029065	4580366358138	レッド	¥2,000 (税込¥2,200)
029066	4580366358145	シルバー	¥2,200 (税込¥2,420)
029067	4580366358152	イエローグリーン	

●6mmの六角穴を持つスルーアクスルに装着することで、ライトなどを装着することができます。●6061アルミ合金をCNC加工で製作して、非常に軽量。●先端の取付部を外せばクイックリリースにも対応可能。
対応:6mmの六角穴を持つスルーアクスル、クイックリリースアクスル
材質:6061アルミニウム合金
全長:70mm(取り付け部の突起を除く)
直径:25.4mm
参考重量:26g



本体を回転させ、うす状の取付部が広がることで固定されます



ライト(別売)装着状態

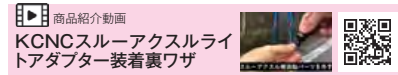

商品紹介動画 KCNCスルーアクスルライトアダプター装着裏ワザ

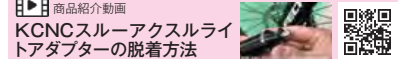

商品紹介動画 KCNCスルーアクスルライトアダプターの脱着方法

クイックリリース専用

KCNC LIGHT ADAPTER

ライトアダプター

商品コード	JAN	カラー	価格
524771	4710627573554	ブラック	¥1,600 (税込¥1,760)
524772	4710627573561	レッド	
524774	4710627573585	ブルー	
524775	4710627573615	シルバー	
524779	4710627573578	ゴールド	

材質:6061アルミニウム合金
全長:60mm
台座部分の長さ:43.2mm
台座部分の直径:25.4mm
参考重量:10g
●クイックリリースのナットを外してアダプターを装着することでライトなどを装着することができます。



ライトを低い位置に装着し、路面を明るく照らす
CNC切削で軽合金より圧倒的に軽量
ライトがすれにくいローレット加工



スマートフォンをステムに固定できるシリコンブラケット

RITWAY スマートフォンホルダー

商品コード	JAN	カラー	価格
013399	4580366340751	ブラック	¥1,280 (税込¥1,408)
013400	4580366332145	クリア	

スマートフォン対応サイズ:4インチ~6インチ
●ステム全体でスマホを支えるのでハンドルブラケットタイプよりも高い安定性。●スマホ側に専用のカバーやブラケットは不要で、付け外しも圧倒的に簡単。●スマホカバーやバンカーリングを装着したまま使用可能。●対応ステム径は22mm~56mm。ほとんどのステムやフレームのトップチューブに取り付けできます。

【使用上の注意】
●走行中はスマートフォンの操作や画面を注視することは道路交通法で禁止されています。転倒や事故につながりますので、停車した状態で操作および確認を行ってください。
●本製品は道路の段差などの衝撃が加わった場合、スマートフォンが外れる可能性があります。100%の固定を保障する物ではありません。スマートフォンが落下して破損した場合でも弊社はその賠償責任を負いません。
●走行前に取り付けが確実に行われているか確認してください。
●本製品に使用されているシリコンは耐候性に優れた素材ですが、使用環境によっては劣化、破損の可能性があります。使用前に本製品にひび割れが無いが確認の上、ご使用ください。
●ステム等に携帯のボディやカメラレンズが直接当たらないようにご使用ください。破損の恐れがございます。カバーの装着を推奨します。



カバーやバンカーリングを装着したまま使用できる貴重なスマホマウント
ブラケットの脱着も簡単

幅広いハンドルバー径へ簡単に取付け可能な回転機能付スマートフォンホルダー

SEERFAS PH-1/PH-1 PRO フォンホルダー

商品コード	JAN	サイズ	商品名	価格
002304	4580366351276	4.7~5.5インチ	PH-1	¥1,800 (税込¥1,980)
002306	4580366390480	5.7~6.9インチ	PH-1 PRO	¥1,900 (税込¥2,090)

本体サイズ
・PH-1:136×46×19.5mm
・PH-1 PRO:142×68×68mm
参考重量
・PH-1:51.8g
・PH-1 PRO:86g
材質:シリコン(ホルダー部)/ナイロン(マウント部)
●伸縮性のあるシリコンホルダーがスマートフォンへのキズ付きを防止します。シリコンが振動を吸収するので、スマートフォンに優しい設計です。
●ナイロン素材のアジャストストラップはさまざまなハンドルバー径に対し幅広く対応。
●360°回転可能なマウントは10°ごとにロックする為、縦横にスクリーンを固定可能。
●ステム等に携帯のボディやカメラレンズが直接当たらないようにご使用ください。破損の恐れがございます。カバーの装着を推奨します。
※スマホケースとの併用をお勧めします。
※運転中に画面を見る・操作することは大変危険です。必ず安全な場所で停車してから操作してください。
※本製品の不具合によるスマートフォン・自転車の故障につきましては責任を負いかねます。

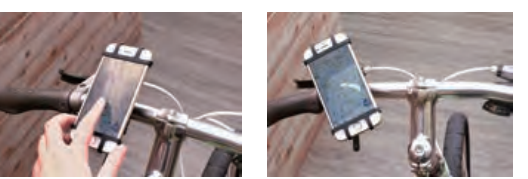

360度回転可能

縦横どちらの向きにも対応

THULE SmartPhone Mount

商品コード	JAN	価格
002530	0091021400146	¥5,800 (税込¥6,380)

高さ×幅×奥行:11×8.9×17cm
●脱着が容易なハンドルバーマウント。●ケースをつけたままでも取り付け可能。●横向き・縦向き、どちらにも取り付け可能。



ライトとGARMIN、アクションカメラとライトなど自由自在に組み合わせ可能

SERAFAS PH-3 3-IN-1 アクセサリーホルダー

商品コード	JAN	仕様	価格
002305	4580366362982	ライト/サイコン/カメラ用	¥4,900 (税込¥5,390)

サイズ:105×68×57mm
 ハンドルクランプ間の幅:55mm
 クランプバンド幅:7mm
 材質:バンド部分、本体共にアルミ。ライト、サイクルコンピューター取付箇所のみ樹脂。
 参考重量:89g
 ●31.8-32.0mmクランプ対応。
 ●サーフスライトUSL/SLシリーズ対応。
 ●ライト、サイコン、アクションカメラの取付け位置は上下どちらにも可能。
 ●最大取付可能重量合計400g。



※ハンドルクランプの幅55mm

※クランプバンド幅:7mm

31.8-32.0mmクランプ対応



ライト取り付け面

横から見た図



GPSコンピューターとアクションカメラをスマートに取付

KCNC CNC GPS + ACTION CAM MOUNT CNC GPS プラス アクションカムマウント

商品コード	JAN	カラー	価格
003496	4580366391814	ブラック	¥5,400 (税込¥5,940)
003497	4580366391821	レッド	
003498	4580366391838	ゴールド	

●上部にGarminマウント、下部にGoProマウントを備えたアウトフロントマウント。●押し出しとCNCにより成型。●落ち着いたサンドブラストアナダイズフィニッシュ。●カメラマウントを取り外しても使用可能。
 ハンドルクランプ部からコンピューターマウント部のオフセット距離(すべてセンター部で計測):100mm(進行方向)、34mm(左右)
 材質:6061アルミニウム合金
 クランプ径:35.0、31.8、26.0、25.4mm
 クランプ幅:9mm
 参考重量:52g
 耐荷重:1kg



リーチ&アングル調整可能なCNCガーミンマウント

KCNC CYCLE COMPUTER HOLDER

商品コード	JAN	カラー	価格
003492	4580366304418	アルミレッド	¥10,000 (税込¥11,000)
003493	4580366304425	アルミブルー	

ハンドルバーサイズ:31.8mm
 参考重量:20g
 材質:6061アルミニウム合金



31.8mmと26mmのパイプが付属し両方のハンドルサイズに対応

KCNC SMART MOUNT

商品コード	JAN	エクステンション	カラー	価格
003460	4713968982344	60mm	シルバー	¥7,000 (税込¥7,700)
003461	4713968982290		ブラック	
003462	4713968982337		レッド	
003464	4713968982306		ブルー	
003469	4713968982313	90mm	ブラック	¥8,000 (税込¥8,800)
029001	4713968982351		レッド	
029002	4713968982399			

内容:31.8mm用チューブ、25.4/26mm用チューブ、エクステンション
 クランプ部:幅6mm
 積載重量の目安:300g以内
 参考重量:44g
 ●既存の25.4/26/31.8mm径のハンドルバーにライトやGPSナビゲーションを取り付けるための延長用チューブ。●超軽量CNCマウント。●25.4/26/31.8mm径のハンドルバーに対応。



ハンドルバーは含まれておりません。画像はイメージです。

エクステンション部の長さを60mmと90mmから選べます。

800gまで対応。25.4mm径で使いやすいエクステンションバー

KCNC BREVET MOUNT

商品コード	JAN	価格
473615	4580366345701	¥4,000 (税込¥4,400)

対応ハンドル径:31.8/25.4mm
 本体バー径:25.4mm
 最大積載量:800g
 ※荒れた路面やオフロードを走る時は最大500g
 ●ハンドルバーのスペースを拡張できるアクセサリマウント。●高精度CNC仕上げ。●幅190mmのワイドバー。●クランプ部幅6.5mm



スマートフォン、サイクルコンピューター、ライト、バッテリーなど、様々な用品をハンドルに取り付けることができます。*写真は7インチスマホ1台、大型ライト1台、小型ライト2台を装着。



高精度なCNC削り出しアーム2本で支えることで、最大800gまで積載可能。*荒れた路面やオフロードを走る時は最大500g。例えば、7インチスマホ1台、200ルーメンライト2個、大型サイクルコンピューター1個を積載しても800gです。



90mmのロングアームなので、フロントバッグの上部からライトを照射したり、ブレーキケーブルを避けてライトを配置できます。



オフセットさせてブラケットに近い位置にサイクルコンピューターを持って来ることもできます。オフセットさせて使用する場合は最大積載量は500gとなります。



31.8mmと25.4mmの両方に対応。拡張バー側のパイプ径はハンドルバーで一般的25.4mmなので、ライトやサイクルコンピューター等の取り付けがスムーズ。



パイプカッターを使用して中心で2つにカットすることで、分割使用もできます。ハンドル上部にサイクルコンピューター、下部にライトを配置したい場合に最適。*カット後の1個当たりの積載量は300g。



追加アクセサリのためのハンドルバーマウント

BBB HANDLEBAR BRACKET BAR MOUNT | BHB-91

ハンドルバーブラケットバーマウント

商品コード	JAN	サイズ	価格
003453	4580366382669	31.8mm/70mm	¥3,600 (税込¥3,960)

●70mm幅のハンドルバーブラケット。●コクピットに追加でアクセサリを設けたい時に使用。●31.8mm径に対応。●クランプバンド幅10mm



コンパクトなマウントでハンドル周りをすっきりと演出

BBB STEMFIX FOR GARMIN | BHS-91

商品コード	JAN	カラー	参考重量	価格
688203	8716683110500	ブラック	18g	¥2,000 (税込¥2,200)

GARMIN Go-Pro対応
適合: BHS-08/09/25/29/35/36/37
ステム専用のガーミンマウント。
●DI2ジャンクションボックス取付可。
●BHS-92アクションカメラマウントとガーミンマウントのセット。



軽量で取付け簡単

BBB GOFIX FOR GARMIN | BHS-92

商品コード	JAN	参考重量	仕様	価格
688204	8716683114898	11g	GARMIN Go-Pro対応	¥1,300 (税込¥1,430)

●適合: BHS-08/09/25/29/35/36/37
ステム専用のアクションカメラマウント。

GARMIN
ガーミンGPS ツールで世界トップの技術力を持つ
アメリカのナビゲーションブランド

先進のパフォーマンス機能を搭載したサイクルコンピューター

GARMIN.EDGE 1040

エッジ 1040

商品コード	JAN	仕様	価格
004501	0753759981013	セット(ソーラー充電非対応)	¥90,728 (税込¥99,800)
004502	0753759306380	本体のみ(ソーラー充電対応)	¥99,819 (税込¥109,800)

●GNSSマルチバンド: GNSSマルチバンドテクノロジーにより、2周波数帯を受信可能、高精度な位置情報を提供します。
●長時間バッテリー: 本体稼働時間は35時間、バッテリー節約モードでは約70時間稼働します。さらにソーラーモデルは+10時間のバッテリー延長を実現。
●ナビゲーションの向上: 道路やトレイルなど重要な情報が見やすく、周辺検索機能も改善。ランダム入力ではなくポップアップインターフェイスにより、素早く検索可能です。
●トレーニングメニュー: ライドコースを分析し、パワーターゲットを割り振るガイダンスを表示する「パワーガイド」、走行時のライダーのエネルギー使用量を分析し見える化する「リアルタイムスタミナ」、能力と相対的な強さを指標化することで、能力理解に役立つ「サイクリング能力」など上級トレーニングをサポートする機能を搭載しています。また、クライム中の勾配変化や残り平均斜度をグラフと数字で表示し、ヒルクライムのペース配分をアシストする機能「ClimbPro」、ライダーがより複雑なセッションでのワークアウトステップの優先順位および次の目標設定を可能にする「おすすめワークアウト」の機能が向上しました。

サイズ(mm):W59.3 x H117.6 x D20.0

重量:1040 Solar: 133g / 1040: 126g

画面:3.5インチカラータッチ

稼働時間:1040 Solar:約35時間+ソーラー充電約10時間、

1040:約35時間

稼働時間(バッテリーセーブモード):1040 Solar: 約100時間、1040: 約70時間

防水:IPX7

無線インターフェイス:Wi-Fi、Bluetooth®、ANT+

GPS/GLONASS/Galileo/みちびき(補完信号):●

GNSSマルチバンド:●

人気
No.3

004501:ソーラー充電非対応



004502:ソーラー充電対応

■標準付属品
【1040セット】
スピードセンサー Dual、ケイデンスセンサー Dual、HRM-Dual
【1040 Solar本体のみ】
マウンテンバイクマウント、シリコンケース Black
【共通の付属品】
ハンドルステムマウント、フラッシュアウトフロントマウント、
USBケーブル Type-A to Type-C、ストラップ、クイックスタートマニュアル

先進のパフォーマンス機能を搭載したサイクルコンピューター

GARMIN.EDGE EDGE 840

商品コード	JAN	仕様	価格
004508	0753759322335	セット	¥68,000
004509	0753759322380	ソーラー	(税込¥74,800)

Edge 840は地図と先進のトレーニング機能を備えたサイクルコンピューターです。タッチ操作にも対応しています。レースやトレーニングの目標を達成するために最適なギアです。

●タッチ操作とボタン操作の両方に対応しています。●一度の充電で約26時間稼働。バッテリー節約モードでは約42時間稼働します。●GNSSマルチバンドに対応し、森の中でもビル街でも、正確に位置をトラッキングします。●ライドタイプに合わせた地図とナビゲーションを利用できます。

サイズ(mm):W57.8×H85.1×D19.6

重量:840 Solar :88.9g/840:84.8g

画面:2.6インチカラータッチ

稼働時間:840 Solar 約26時間+ソーラー充電約6時間、840 約26時間

稼働時間(バッテリーセーブモード):840 Solar 約60時間、840 約42時間

防水:IPX7

無線インターフェイス:Wi-Fi、Bluetooth®、ANT+

GPS/GLONASS/Galileo/みちびき(補完信号):●

GNSSマルチバンド:●

ソーラー充電:●

周囲光センサー:●

気圧高度計:●

FTP自動計測※3:●

内蔵地図:日本詳細道路地図(City Navigator Plus)自転車道入り

充電ケーブル:USBケーブル Type-A to Type-C

NEW
人気
No.1

004508:ソーラー充電非対応、セット



004509:ソーラー充電対応

■標準付属品
Edge 840、ハンドルステムマウント、フラッシュアウトフロントマウント、スピードセンサー Dual、ケイデンスセンサー Dual、HRM-Dual、ストラップ、USBケーブル(Type C to Type C)※一部のロットには(Type A to Type C)が同梱されています。クイックスタートマニュアル

GARMIN.EDGE 540

商品コード	JAN	仕様	価格
004505	0753759322182	本体のみ	¥49,819 (税込¥54,801)
004506	0753759322229	セット	¥63,455 (税込¥69,801)
004507	0753759322274	ソーラー	

Edge 540は地図と先進のトレーニング機能を備えたサイクルコンピューターです。レースやトレーニングの目標を達成するために最適なギアです。SOLARモデルはソーラー充電にも対応します。

●GNSSマルチバンドに対応し、森の中でもビル街でも、正確に位置をトラッキングします。●リアルタイムスタミナ機能により、あなたのスタミナ残量がわかります。●おすすめワークアウト機能でパフォーマンスを向上させることができます。●ライドタイプに合わせた地図とナビゲーションを利用できます。(ルート入力が必要)●既存のデータを転送して、新しいデバイスをすばやくセットアップできます。

サイズ(mm):W57.8×H85.1×D19.6

重量:540 Solar :84.9g/540:80.3g

画面:2.6インチカラー

稼働時間:540 Solar:約26時間+ソーラー充電約6時間、540:約26時間

稼働時間(バッテリーセーブモード):540 Solar: 約60時間、

540: 約42時間

防水:IPX7

無線インターフェイス:Wi-Fi、Bluetooth®、ANT+

GPS/GLONASS/Galileo/みちびき(補完信号):○

GNSSマルチバンド:○



004505/4506:ソーラー充電非対応



004507:ソーラー充電対応

■標準付属品
■標準付属品
ハンドルステムマウント、フラッシュアウトフロントマウント、ストラップ、USBケーブル(Type C to Type C) ※一部のロットには(Type A to Type C)が同梱されています。クイックスタートマニュアル



「初めての道を走ろう。」高い信頼性と使いやすさが特徴の、GPSサイクリングナビゲーター

GARMIN.EDGE EXPLORE 2

エッジ エクスプローラー2

商品コード	JAN	仕様	価格
004504	0753759310660	POWERセット	¥48,000 (税込¥52,800)

●サイクリング特化のGPS地図機能&ナビゲーションにより、精密な位置情報を受信しながら自転車専用道、サイクリングロードにも対応。●約16時間稼働のロングバッテリー搭載。●直射日光の下でも過熱故障が起りにくいバッテリーと日差しの中でも見やすい3.0インチフルカラーディスプレイ ●ClimbPro、LiveTrack 等、Garminお馴染みの機能を搭載。(発注番号#004504 POWERセットのみ対応)

サイズ(mm):W55.7×H106.1×D20.6

重量:104g

画面:3.0インチカラータッチ

稼働時間:約16時間

稼働時間(バッテリーセーブモード):約24時間

防水:IPX7

無線インターフェイス:Bluetooth®、ANT+

GPS/GLONASS/Galileo/みちびき(補完信号):●

GNSSマルチバンド:-



#004504
パワーマウント対応

不要なものをそぎ落とした軽量かつシンプルなデザイン

GARMIN.Edge® 130 Plus

商品コード	JAN	仕様	価格
004499	0753759265137	本体のみ	¥26,182 (税込¥28,800)
004500	0753759265144	セット	¥32,546 (税込¥35,800)

上位モデルで好評のクライムプロやワークアウト、事故検出機能を新たに搭載し、さらにコストパフォーマンスが向上。GPSサイコン入門機としてだけでなく、シリーズ最軽量機として、レース志向のライダーにも活用いただけるモデルです。

サイズ(mm):W41×H63×D16

重量:33g

画面:1.8インチモノクロMIP

稼働時間:約13時間

稼働時間(バッテリーセーブモード):-

防水:IPX7

無線インターフェイス:Bluetooth®、ANT+

GPS/GLONASS/Galileo/みちびき(補完信号):●

GNSSマルチバンド:-



■標準付属品
Edge130 Plus本体、ハンドルステムマウント、microUSBケーブル、ストラップ、クイックスタートマニュアル(セット)標準付属品+スピードセンサー-Dual※、ケイデンスセンサー-Dual※※セットのみ付属

社員ブログ
アナログ人間にもおススメ!

価格に取付工賃は含まれません。品質保証はお買い上げの販売店を通して行っております。次の場合は適用されません。①海外個人輸入②オークションでの購入③他人からの譲渡④購入証明がない

GARMIN.エッジ パワーマウント

商品コード	JAN	価格
004723	0753759308087	¥14,000 (税込¥15,400)



●対応するEDGEへパワーマウントを介して給電することが可能。(Edge Explore 2、Edge 1040/840/540 & SOLAR、Edge 1030/830/530対応)
●別売りのケーブルを用いてShimanoやBoschのEバイクシステムに接続可能。

GARMIN.エッジ フラッシュアウト フロントマウント

商品コード	JAN	価格
004724	0753759308094	¥5,600 (税込¥6,160)



●EDGE用アウトフロントマウント
(Edge25/130/520/530/540/820/830/840/1000/1030/1040対応)
●25.4mm、26.0mm、31.8mm、35.0mmのハンドルバー径に対応。

GARMIN.アウトフロントマウント 26-31.8mm

商品コード	JAN	価格
004288	0753759996062	¥5,000 (税込¥5,500)



クランプ:26~31.8mm

●Edge510/520/810/820用

GARMIN.ハンドルバー/ ステムマウント

商品コード	JAN	価格
004263	0753759100322	¥1,800 (税込¥1,980)

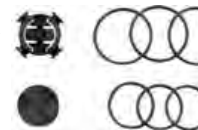

Edge用(Edge705を除く)

GARMIN.エラスティックバンドセット

商品コード	JAN	仕様	価格
004265	0753759100315	エッジ500/800用	¥1,000 (税込¥1,100)

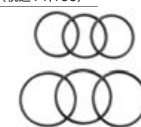

GARMIN.Edge 1040用 シリコンケース

商品コード	JAN	カラー	価格
004679	4580366390770	ブラック	¥2,500 (税込¥2,750)
004680	4580366390787	レッド	
004681	4580366390794	ブルー	
004682	4580366390800	グリーン	
004683	4580366390817	イエロー	
004684	4580366390824	ホワイト	
004685	4580366390831	オレンジ	



GARMIN.EDGE 540/840 シリコンケース

商品コード	JAN	カラー	価格
004725	0753759315313	ブラック	¥2,500 (税込¥2,750)
004726	0753759315320	レッド	
004727	0753759315337	ブルー	
004728	0753759315344	モス	
004729	0753759315351	サンドストーン	
004730	0753759315368	ホワイト	
004731	0753759315375	オレンジ	
004732	0753759317232	ペブルグレー	



価格に取付工賃は含まれません。品質保証はお買い上げの販売店を通して行っております。次の場合は適用されません。①海外個人輸入②オークションでの購入③他人からの譲渡④購入証明がない

GARMIN Edge® 830用

商品コード	JAN	カラー	価格
004649	4580366362593	レッド	¥2,500 (税込¥2,750)
004650	4580366362609	ブルー	
004651	4580366362616	グリーン	
004652	4580366362623	イエロー	
004653	4580366362630	ホワイト	
004654	4580366362647	オレンジ	



GARMIN Edge® 530用

商品コード	JAN	カラー	価格
004656	4580366362661	レッド	¥2,500 (税込¥2,750)
004657	4580366362678	ブルー	
004658	4580366362685	グリーン	
004659	4580366362692	イエロー	
004660	4580366362708	ホワイト	
004661	4580366362715	オレンジ	

GARMIN シリコンケース
エクスプローラー2用

商品コード	JAN	カラー	価格
004716	0753759310691	ブラック	¥2,500 (税込¥2,750)
004717	0753759310707	ホワイト	
004718	0753759310714	イエロー	
004719	0753759310721	グリーン	
004720	0753759310738	ブルー	
004721	0753759310745	レッド	
004722	0753759310752	オレンジ	



GARMIN Edge® 130用

商品コード	JAN	カラー	価格
004467	0753759216573	ブラック	¥2,500 (税込¥2,750)
004468	0753759216580	レッド	
004469	0753759216597	グリーン	
004470	0753759216603	イエロー	
004471	0753759216610	ホワイト	
004472	0753759216627	ブルー	



耐久性・安定性・対応性を備えたペダル型パワーメーター

GARMIN RALLY RS

商品コード	JAN	仕様	価格
577422	0753759266745	RS 200 SPD-SL対応	¥160,000 (税込¥176,000)
577423	0753759266752	RS 100 SPD-SL対応	¥95,455 (税込¥105,000)
577426	0753759274955	RS 100対応アップグレード ペダルSPD-SL対応	¥83,000 (税込¥91,300)

●ペダルボットがスピンドルに内蔵。デザイン性が向上し、落車時等の破損リスクも軽減。●Bluetooth対応。Garmin Connect Mobileからソフトウェアアップデートが可能。Strava、TrainingPeaks や Zwiftなどと同期すればポストライド分析や、データ共有などを行うことが可能。●取り付けはペダルレンチで、規定トルクを締め付けるだけ。バイク間の付け替えも手軽に可能。

バッテリー:LR44/SR44 or CR1/3N

稼働時間:最大120時間

耐荷重量:1.05kg

測定精度:±1.0%

校正機能

リリーステンション調整機能

測定位置:スピンドル

通信: ANT+ と Bluetooth®

重量(左右合計):RS200 320g、RS100 326g

対応クリート:SHIMANO SPD-SL

Qファクター:53mm(2mmワッシャー付きで55mm)

スタック高さ:12.2mm

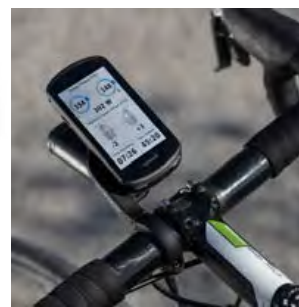

価格に取付工賃は含まれません。品質保証はお買い上げの販売店を通して行っております。次の場合は適用されません。①海外個人輸入②オークションでの購入③他人からの譲渡④購入証明がない

GARMIN RALLY RK

商品コード	JAN	仕様	価格
577425	0753759266738	RK 100 LOOK KEO対応	¥95,455 (税込¥105,000)
577427	0753759274948	RK 100対応アップグレードペダルLOOK KEO対応	¥83,000 (税込¥91,300)

バッテリー:LR44/SR44(×2) or CR1/3N(×1)

稼働時間:最大120時間

耐荷重量:1.05 kg

測定精度:±1.0%

校正機能:●

リリーステンション調整機能:●

測定位置:スピンドル

通信: ANT+ と Bluetooth®

重量:334 g

対応クリート: KEO

Qファクター:53mm(2mmワッシャー付きで55mm)

スタック高さ:12.2mm



GARMIN RALLY コンバージョンキット

商品コード	JAN	仕様	価格
577428	0753759277772	RK コンバージョンキットLOOK KEO対応	¥35,273 (税込¥38,800)
577429	0753759277789	RS コンバージョンキットSPD-SL対応	

互換性のあるGarminペダルベースのパワーメーター(Rally RK/RK、Rally XC、またはVector 3)を既にお持ちの場合は、この変換キットを使用して、パワーセンサーを新しいペダル本体に簡単に交換して別のバイクで使用できます。このキットには、切り替えに必要なすべてのコンポーネントが含まれています。

GARMIN RALLY交換用ペダルボディ

商品コード	JAN	サイズ	仕様	価格
577432	0753759282509	ライト	RS 100 SPD-SL対応	¥17,091 (税込¥18,800)
577431	0753759282493	レフト	RS SPD-SL対応	¥19,091 (税込¥21,000)
577430	0753759282486	ライト		

GARMIN RALLY クリート

商品コード	JAN	サイズ	価格
577437	0753759282554	RK用 フローティング0°	¥3,546 (税込¥3,900)
577438	0753759282561	RK用 フローティング6°	
577436	0753759282547	RS用 フローティング4.5°	

価格に取付工賃は含まれません。品質保証はお買い上げの販売店を通して行っております。次の場合は適用されません。①海外個人輸入②オークションでの購入③他人からの譲渡④購入証明がない

SHIMANO SPDのクリートに対応するオフロードライダー専用設計された製品
GARMIN RALLY™XC200/100パワーメーター

商品コード	JAN		価格
577439	0753759299156	XC200 シマノSPD対応両側計測	¥180,000 (税込¥198,000)
577440	0753759299163	XC100 シマノSPD対応片側計測	¥106,364 (税込¥117,000)
577442	0753759299217	XC アップグレードペダル	¥86,364 (税込¥95,000)
577441	0753759299170	XC コンバージョンキット	¥56,182 (税込¥61,800)
577446	0753759299224	ラリークリートSHIMANO SPD対応クリート	¥3,546 (税込¥3,900)
577443	0753759299187	リプレースメントペダル リビルドキットXC センシング ライト	¥28,000 (税込¥30,800)
577444	0753759299194	リプレースメントペダル リビルドキットXC センシング レフト	
577445	0753759299200	リプレースメントペダル リビルドキットXC ノンセンシング ライト	

機能性を継承しながら、耐久性と安定性を兼ね備えたペダル型パワーメーター「Rally」ペダルボットの測定値を安定してGarminデバイスに表示させることで、より正確なペダルバランスとパワーを知ることができます。

●バッテリーカバー受けがステンレス化、より高い耐久性と測定値の安定性を実現。●唯一無二のSPDクリート対応パワーメーター。●XC200：シマノSPD 対応両側計測モデル。●XC100：シマノSPD 対応片側計測モデル

バッテリー：LR44/SR44 or CR1/3N

稼働時間：最大120時間

耐荷重量：105 kg

測定精度：+/- 1.0%

校正機能：●

リリーステンション調整機能：●

測定位置：スピンドル

通信：ANT+ と Bluetooth®

重量：XC200:444 g / XC100:451g

対応クリート：シマノSPD

Qファクター：53mm(2mmワッシャー付きで55mm)

スタックハイト：13.5mm

防水等級：IPX7



商品の詳細はWEB
ページをご参照下さい

GARMIN Varia™ RVR315
Rearview Rader

商品コード	JAN	価格
004552	0753759261757	¥20,000 (税込¥22,000)

レーダーの検知スペックはRTL515と同等のまま、テールライトを省いたことでお求めやすくなったモデルです。

サイズ:40 x 72 x 20 mm

重量:51.0 g

稼働時間:7 時間

防水※2:IPX7

無線インターフェイス:ANT+, Bluetooth®

ライト視野角:—

カメラレンズ画角:—

レーダービーム幅:40°

カメラ:—



GARMIN ユニバーサル シートポストマウント

商品コード	JAN	価格
004409	0753759157562	¥3,800 (税込¥4,180)

リアビューレーダー用エアロシートポスト対応



GARMIN Varia™ RTL515 Rearview Rader

商品コード	JAN	価格
004551	0753759263904	¥27,000 (税込¥29,700)

Varia RTL515 リアビューレーダーは、自転車用後方レーダーを搭載したテールライトです。世界初のミリ波レーダー技術を採用したリアビューレーダーは、第三世代に進化。サイクルコンピューターEdgeシリーズだけでなく、無料スマホアプリ「Variaアプリ」でもBluetoothで連携することで高精度なレーダー機能を手軽に使えるようになりました。

サイズ:98.6 x 19.7 x 39.6 mm

重量:71.0g

稼働時間:6 時間(点灯モード)

8 時間(プロトモード)

6 時間(ナイトフラッシュモード)

16 時間(デイフラッシュモード)

防水※2:IPX7

無線インターフェイス:ANT+, Bluetooth®

ライト視野角:220°

カメラレンズ画角:—

レーダービーム幅:40°

カメラ:—



社員ブログ
ツーリングで活用する
リアビューレーダー

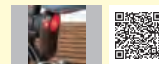

AMOLEDディスプレイ搭載のフラッグシップランニングウォッチ

GARMIN GARMIN FA フォアランナー 965

商品コード	JAN	カラー	価格
004762	0753759318369	ブラック	¥77,091 (税込¥84,800)
004763	0753759318376	ホワイト	
004764	0753759318383	アンブイエロー	

●1.4インチの鮮やかなAMOLEDディスプレイ●GPSモードで約31時間稼働●高度なトレーニング機能●地図内蔵・GNSSマルチバンド対応●丈夫で軽量のチタンベゼル●タッチ操作とボタン操作に対応



NEW

商品の詳細はWEBページをご参照下さい



一分一秒の世界に挑むランナーへ
GARMIN Forerunner 955 Dual Power

商品コード	JAN	カラー	価格
004758	0753759306748	ブラック	¥77,091 (税込¥84,800)
004759	0753759306755	ホワイト	

●一度の充電でスマートウォッチモードで約20日稼働します。●ソーラー充電に対応。一度の充電でGPSモードで約49時間稼働します。GPSでルートやペースを記録しながらより長く走れます。●タッチ操作に対応し、情報の確認や地図の閲覧がスムーズです。●フルカラーの内蔵地図と高精度のマルチバンドGNSSを使用して、どのルートでも自信を持って走ることができます。●トレーニングレディネス機能で、トレーニングを行う準備ができています。●レースのコースや天気を事前に確認し、本番に備えましょう。●トレーニングステータス機能を使用して、トレーニングしすぎているか、不足していないか確認できます。



商品の詳細はWEBページをご参照下さい



一分一秒の世界に挑むランナーへ
GARMIN Forerunner 955

商品コード	JAN	カラー	価格
004761	0753759306779	ホワイト	¥68,000 (税込¥74,800)

●一度の充電でスマートウォッチモードで約15日間、GPSモードで約42時間稼働します。●タッチ操作に対応し、情報の確認や地図の閲覧がスムーズです。●フルカラーの内蔵地図と高精度のマルチバンドGNSSを使用して、どのルートでも自信を持って走ることができます。●トレーニングレディネス機能で、トレーニングを行う準備ができています。●レースのコースや天気を事前に確認し、本番に備えましょう。●トレーニングステータス機能を使用して、トレーニングしすぎているか、不足していないか確認できます。



商品の詳細はWEBページをご参照下さい



色鮮やかなAMOLEDディスプレイ搭載
GARMIN GARMIN FA フォアランナー265 ミュージック

商品コード	JAN	カラー	価格
004765	0753759318574	ブラック	¥57,091 (税込¥62,800)
004766	0753759318581	ホワイト	
004767	0753759318598	アクア	

●色鮮やかなAMOLEDタッチディスプレイ●スマートウォッチモードで約13日間稼働●GPSモードで約20時間稼働●高度なトレーニング機能●GNSSマルチバンド対応●タッチ操作とボタン操作に対応●ウォッチに音楽を保存



NEW

商品の詳細はWEBページをご参照下さい



価格に取付工賃は含まれません。品質保証はお買い上げの販売店を通して行っております。次の場合は適用されません。①海外個人輸入②オークションでの購入③他人からの譲渡④購入証明がない

色鮮やかなAMOLEDディスプレイ搭載
GARMIN GARMIN FA フォアランナー 265S ミュージック

商品コード	JAN	カラー	価格
004768	0753759318604	ブラック	¥55,273 (税込¥60,800)
004769	0753759318611	ホワイト	
004770	0753759318628	ピンク	

●色鮮やかなAMOLEDタッチディスプレイ●スマートウォッチモードで約15日間稼働●GPSモードで約24時間稼働●高度なトレーニング機能●GNSSマルチバンド対応●タッチ操作とボタン操作に対応●ウォッチに音楽を保存



NEW

商品の詳細はWEBページをご参照下さい



あなたの“走り”をさらにレベルアップ
GARMIN Forerunner 255 Music

商品コード	JAN	カラー	価格
004752	0753759307301	ブラック	¥48,000 (税込¥52,800)

●モーニングレポート機能で睡眠、HRVステータス、今日のトレーニングを把握できます。●一度の充電でスマートウォッチモードで約14日間、GPSモードで約30時間稼働します。●トライアスロンなど30以上のアクティビティを内蔵。様々なスポーツに挑戦できます。●レースのコースや天気を事前に確認し、本番に備えましょう。●目標を達成するために、高度な指標とトレーニングツールを利用できます。●Garmin Pay/Suicaに対応。運動後のドリンクをウォッチで購入できます。●最大500曲の保存、Bluetooth再生が可能。●ノーマルサイズ(手首まわり 130-205 mm、22mmバンド)



ブラック

商品の詳細はWEBページをご参照下さい



あなたの“走り”をさらにレベルアップ
GARMIN Forerunner 255 S Music

商品コード	JAN	カラー	価格
004756	0753759307509	ブラック	¥46,182 (税込¥50,800)
004757	0753759307608	ホワイト	

●モーニングレポート機能で睡眠、HRVステータス、今日のトレーニングを把握できます。●一度の充電でスマートウォッチモードで約14日間、GPSモードで約30時間稼働します。●トライアスロンなど30以上のアクティビティを内蔵。様々なスポーツに挑戦できます。●レースのコースや天気を事前に確認し、本番に備えましょう。●目標を達成するために、高度な指標とトレーニングツールを利用できます。●Garmin Pay/Suicaに対応。運動後のドリンクをウォッチで購入できます。●最大500曲の保存、Bluetooth再生が可能。●スモールサイズ(手首まわり 110-175 mm、18mmバンド)



ブラック



ホワイト

商品の詳細はWEBページをご参照下さい



あなたの“走り”をさらにレベルアップ
GARMIN Forerunner 255

商品コード	JAN	カラー	価格
004750	0753759307257	スレートグレー	¥45,273 (税込¥49,800)

●モーニングレポート機能で睡眠、HRVステータス、今日のトレーニングを把握できます。●一度の充電でスマートウォッチモードで約14日間、GPSモードで約30時間稼働します。●トライアスロンなど30以上のアクティビティを内蔵。様々なスポーツに挑戦できます。●レースのコースや天気を事前に確認し、本番に備えましょう。●目標を達成するために、高度な指標とトレーニングツールを利用できます。●Garmin Pay/Suicaに対応。運動後のドリンクをウォッチで購入できます。●ノーマルサイズ(手首まわり 130-205 mm、22mmバンド)



スレートグレー

商品の詳細はWEBページをご参照下さい



※Forerunnerのお取り扱いには別途ご登録が必要です。予めご了承ください。

価格に取付工賃は含まれません。品質保証はお買い上げの販売店を通して行っております。次の場合は適用されません。①海外個人輸入②オークションでの購入③他人からの譲渡④購入証明がない

あなたの“走り”をさらにレベルアップ
GARMIN. Forerunner 255 S
フォアランナー 255 S

商品コード	JAN	カラー	価格
004754	0753759307455	パウダーグレー	¥43,455 (税込¥47,800)

●モニングレポート機能で睡眠、HRVステータス、今日のトレーニングを把握できます。
●一度の充電でスマートウォッチモードで約14日間、GPSモードで約30時間稼働します。
●トライアスロンなど30以上のアクティビティを内蔵。様々なスポーツに挑戦できます。
●レースのコースや天気を事前に確認し、本番に備えましょう。●目標を達成するために、高度な指標とトレーニングツールを利用できます。●Garmin Pay/Suicaに対応。運動後のドリンクをウォッチで購入できます。●スモールサイズ(手首まわり 110-175 mm、18mmバンド)

※Forerunnerのお取り扱いには別途登録が必要です。予めご了承ください。



パウダーグレー

商品の詳細はWEB
ページをご参照下さい



トライアスロン機能と光学式心拍計を搭載したマルチスポーツウォッチ
GARMIN. ForeAthlete 945 セット

商品コード	JAN	カラー	仕様	価格
004481	0753759241285	ブルー	セット	¥74,800 (税込¥82,280)

音楽配信サービスからプレイリストを同期したり(1)、ウォッチに最大1000曲を保存したり、Bluetooth接続に対応したヘッドフォン(別売)をつなげれば、スマートフォンなしで音楽を楽しめます。パフォーマンスモニタリング機能には、VO2Maxの最大値や、暑熱、高度適応状態が表示可能なトレーニングステータス、トレーニング負荷 バランス、リカバリータイム、有酸素および無酸素トレーニング効果が含まれます。

(1)互換性のあるスマートフォンとペアリングした場合、サードパーティ音楽プロバイダとのプレミアムサブスクリプションが必要となる場合があります。

- 標準付属品
- チャージングケーブル
- クイックスタートマニュアル



商品の詳細はWEB
ページをご参照下さい



トライアスロン機能と光学式心拍計を搭載したマルチスポーツウォッチ
GARMIN. ForeAthlete 945

商品コード	JAN	カラー	仕様	価格
004478	0753759239107	ブラック	本体のみ	¥69,800 (税込¥76,780)
004479	0753759239114	ブルー	本体のみ	¥69,800 (税込¥76,780)

音楽配信サービスからプレイリストを同期したり(1)、ウォッチに最大1000曲を保存したり、Bluetooth接続に対応したヘッドフォン(別売)をつなげれば、スマートフォンなしで音楽を楽しめます。パフォーマンスモニタリング機能には、VO2Maxの最大値や、暑熱、高度適応状態が表示可能なトレーニングステータス、トレーニング負荷 バランス、リカバリータイム、有酸素および無酸素トレーニング効果が含まれます。

(1)互換性のあるスマートフォンとペアリングした場合、サードパーティ音楽プロバイダとのプレミアムサブスクリプションが必要となる場合があります。

- 標準付属品
- チャージングケーブル
- クイックスタートマニュアル



商品の詳細はWEB
ページをご参照下さい



ForeAthlete シリーズで初めてSuica決済機能を搭載したモデル
GARMIN. ForeAthlete 745
フォアアスリート 745

商品コード	JAN	カラー	価格
004522	4580366373407	ネオトロピック	¥44,800 (税込¥49,280)
004524	4580366373421	ホワイトストーン	¥44,800 (税込¥49,280)

洗練されたボディにミュージック機能やランニングサイエンスを盛り込んだ、ランナーやトライアスリートのためのハイエンドGPSランニングウォッチです。ForeAthleteシリーズでは、初めてSuica決済機能が加わりました。新機能として、トレーニングステータスに基づいて、日々のランニングとバイクのおすすめワークアウトを提案する機能を搭載。ランニング、トライアスロン、バイク、プールスイム、トラックでのランなどのアクティビティに対応。GPSモードで約16時間、GPS+音楽再生モードで約6時間、スマートウォッチモードで約7日間の長時間駆動。最大500曲をウォッチに保存することができ、Bluetooth接続に対応したヘッドフォン(別売)をつなげれば、スマートフォンなしで音楽を楽しめます。

※GARMIN ForeAthleteシリーズは取扱店様のみご注文が可能です。予めご了承ください。



ネオトロピック



ホワイトストーン

商品の詳細はWEB
ページをご参照下さい



- 標準付属品
- チャージングケーブル
- クイックスタートマニュアル

価格に取付工賃は含まれません。品質保証はお買い上げの販売店を通して行っております。次の場合は適用されません。①海外個人輸入②オークションでの購入③他人からの譲渡④購入証明がない

最大5日間稼働するバッテリーとヘルスマニタリング機能を内蔵したGPSスマートウォッチ。Suica対応機種
GARMIN. vivoactive® 4
ヴィヴォアクティブ 4

商品コード	JAN	カラー	価格
002836	0753759242671	シャドウグレー/シルバー	¥48,000 (税込¥52,800)



商品の詳細はWEB
ページをご参照下さい



GARMIN. vivoactive® 4S
ヴィヴォアクティブ 4S

商品コード	JAN	カラー	価格
002841	0753759242565	ダストローズ/ライトゴールド	¥48,000 (税込¥52,800)
002838	0753759242411	パウダーグレー/シルバー	
002839	0753759242466	ブラック/スレート	
002840	0753759242510	ホワイト/ローズゴールド	

最大5日間稼働するバッテリーを備え、音楽機能・電子決済機能を内蔵したGPSスマートウォッチ。心拍、呼吸追跡、Body Battery、睡眠などの様々なライフログデータを24時間モニタリングが可能。20種類以上あるスポーツアプリがあなたのアクティビティをサポートします。



ダストローズ/ライトゴールド パウダーグレー/シルバー

ブラック/スレート ホワイト/ローズゴールド

- 標準付属品
- チャージングケーブル (TypeB)
- クイックスタートマニュアル

商品の詳細はWEB
ページをご参照下さい



心拍計測+活動量計+GPS
GARMIN. vivosport®
ヴィヴォスポーツ

商品コード	JAN	カラー	サイズ	価格
004615	0753759196394	スレート	S/M	¥24,364 (税込¥26,800)
004616	0753759196400	フューシャ		
004671	0753759210151	ライムライト		
004617	0753759196417	スレート	L	
004618	0753759196424	ライムライト		

GPSに対応したアクティビティラッカーがより薄く、軽く、スマートなデザインに進化。従来モデルから大幅な軽量化、薄型化を実現。着けていることを忘れるくらいコンパクトなボディでありながら、ライフログの計測やGPSを用いたアクティビティの記録が可能。さらにストレスレベルやVO2Maxの計測機能も新たに追加されました。



スレート

フューシャ

ライムライト

- 標準付属品
- チャージングケーブル
- 操作マニュアル

商品の詳細はWEB
ページをご参照下さい



軽量で快適な先進のアクティビティラッカー
GARMIN. vivosmart 5
ヴィヴォスマート 5

商品コード	JAN	カラー	サイズ	価格
004690	0753759301590	ブラック	S/M	¥19,819 (税込¥21,800)
004691	0753759301637		L	
004692	0753759301606	ホワイト	S/M	
004693	0753759301613			

●歩数、心拍数2、Body Batteryなどの健康情報をトラッキングすることができます。●ディスプレイは見やすく、一度の充電で約7日間稼働します。●ウォーキング、ランニング、ヨガ、サイクリングなどのスポーツアプリで汗を流しましょう。●睡眠の質に基づいたスコアを記録できます。●ペアリングしたスマートフォンからのテキストメッセージ、通話、通知を確認することができます。●互換性のあるスマートフォンの GPS に接続することで、屋外でのウォーキングやランニング、サイクリングを簡単にトラッキングすることができます。



商品の詳細はWEB
ページをご参照下さい



価格に取付工賃は含まれません。品質保証はお買い上げの販売店を通して行っております。次の場合は適用されません。①海外個人輸入②オークションでの購入③他人からの譲渡④購入証明がない

毎日を記録する様々な機能が搭載された、スリムでスマートなvivosmart4
GARMIN. vivosmart® 4
ヴィヴオスマート4

商品コード	JAN	カラー	サイズ	価格
002828	0753759218089	グレーローズゴールド	レギュラー	¥18,000 (税込¥19,800)
002830	0753759218096	ブラックスレート	Lサイズ	

デバイスに搭載されている光学式心拍計は心拍数計測のほかストレスやBody Batteryエネルギーモニタリング、VO2maxなど身体の情報も計測可能です。
 最大7日間の長時間バッテリーで24時間いつでも装着する事が出来ます。



- 標準付属品
- USBケーブル
- 操作マニュアル

商品の詳細はWEBページをご参照下さい



GARMIN. リプレースメントバンド フォアランナー 955用

商品コード	JAN	カラー	価格
004788	0753759307004	パンベテッドブラック	¥4,500 (税込¥4,950)
004789	0753759307011	パンベテッドホワイト	
004790	0753759306984	ブラック	
004791	0753759306991	ホワイト	



●FR955用リプレースメントバンド

GARMIN. リプレースメントバンド 22mm フォアランナー 255用

商品コード	JAN	カラー	価格
004780	0753759307707	グレー	¥4,500 (税込¥4,950)
004782	0753759307684	ブラック	
004783	0753759307691	ホワイトストーン	
004787	0753759307714	タイダルブルー	



●FR255用リプレースメントバンド22mm幅

GARMIN. ベルト交換キット FA745用

商品コード	JAN	カラー	価格
004525	4580366373438	ブラック	¥4,500 (税込¥4,950)
004526	4580366373445	ネオトロピック	
004527	4580366373452	マグマレッド	
004528	4580366373469	ホワイトストーン	

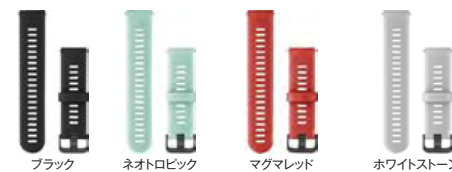

GARMIN. リプレースメントバンド 18mm フォアランナー 255S用

商品コード	JAN	カラー	価格
004781	0753759307745	パウダーグレー	¥4,500 (税込¥4,950)
004784	0753759307721	ブラック	
004785	0753759307752	バブルガム	
004786	0753759307738	ホワイトストーン	



●FR255S用リプレースメントバンド18mm幅

GARMIN. ベルト交換キット FA945用

商品コード	JAN	カラー	価格
004491	0753759239183	ブラックスレート	¥4,000 (税込¥4,400)
004492	0753759239190	ブルースレート	



GARMIN. クイックリリースバンド 20mm

商品コード	JAN	カラー	価格
004642	0753759221874	タンズエードスレートレザー	¥6,800 (税込¥7,480)
004643	0753759221904	グレースエードローズゴールドレザー	
NEW 004634	753759203290	ダークブラウン	
NEW 004635	753759203306	ライトブラウン	



20mm用のQuick Releaseバンドです。バーのスライドでバンドを取り外し、簡単に付け替えることが出来ます。

GARMIN. クイックリリースバンド 20mm シリコン

商品コード	JAN	カラー	価格
004646	0753759221096	グラナイトブルーローズゴールドシリコン	¥4,500 (税込¥4,950)
004645	0753759221911	サンドストーンスレートシリコン	
004644	0753759221898	シーフォームステンレスシリコン	



20mm用のQuick Releaseバンドです。バーのスライドでバンドを取り外し、簡単に付け替えることが出来ます。

GARMIN. クイックリリースバンド 22mm

商品コード	JAN	カラー	価格
004531	4580366390923	ダークブルー	¥4,500 (税込¥4,950)
004711	4580366389033	ブラックスレート	



●22mm用のQuick Releaseバンド。●バーをスライドさせ、簡単にバンドの付け替えができるQuick Release システム。

GARMIN. リプレースメントバンド ビボスマート 5用

商品コード	JAN	カラー	サイズ	価格
004712	0753759303082	ブラック	S/M	¥4,500 (税込¥4,950)
004713	0753759303129		L	
004714	0753759303099	ホワイト	S/M	
004715	0753759303105	ミント		



●Vivoスマート5用 リプレースメントバンド

GARMIN. チャージングケーブル

商品コード	JAN	価格
004641	0753759220136	¥3,800 (税込¥4,180)

ヴィヴオスマート4用



体重計を超えた機能

GARMIN. インデックス S2 スマートスケール

NEW

商品コード	JAN	カラー	価格
004377	0753759272005	ブラック	¥20,727 (税込¥22,800)
004378	0753759272012	ホワイト	

スマート体重計としての機能だけではなく、Garmin Connect アプリとの連携ですべての健康情報をまとめて管理することが可能です。
 ●BMIや体脂肪率、骨格筋量、体内水分量、骨量の確認が可能です。●Wi-Fi接続対応で、Garmin Connectに瞬間データ転送。●Garmin Connect アプリで気になる情報を全て一括管理することができます。●最大16人のユーザー管理。
 ●最大9カ月の長時間電池稼働。(単4形アルカリ乾電池)
 サイズ:320 x 310 x 28 mm
 最大重量:2.0 kg
 バッテリー寿命:最大 9か月; 単4形アルカリ乾電池 (4本)
 BLE(Bluetooth Low Energy)対応:あり
 ANT 互換性:あり
 WiFi:あり 2.4GHz
 計量範囲:5~180kg
 ●付属品
 Index S2本体,単4電池4本,ライザー4個,クイックスタートマニュアル



フルスペックを備えた、アスリートのためのハートレートセンサー

GARMIN. ハートレートセンサー HRM-PRO PLUS

商品コード	JAN	価格
004794	0753759312657	¥18,000 (税込¥19,800)

●互換性のあるデバイスにリアルタイムの心拍データを送信。
 ●Garminスマートウォッチと連携し、屋内ランニングのデータを取得可能。
 ●フォーム改善に役立つ、ランニングダイナミクスの計測が可能。(別途、対応ガーミンスマートウォッチが必要)
 ●単体でライフログの計測が可能。
 ●バッテリー交換に工具が要らない簡単設計。



GARMIN. HDM-Dual

商品コード	JAN	価格
004647	0753759231873	¥8,000 (税込¥8,800)



GARMIN. スピード/ケイデンスセンサー Dual セット

商品コード	JAN	仕様	価格
004665	4580366363026	DUAL セット	¥11,500 (税込¥12,650)

●ANT+の通信規格に加えて、Bluetooth テクノロジーを使用してリアルタイムの速度・距離・ケイデンスデータを送信します。
 ●全てのEdgeシリーズ対応
 スマートウォッチの適合はGARMIN HPをご確認ください。



GARMIN. スピードセンサーDual

商品コード	JAN	カラー	仕様	価格
004663	4580366363002	ブラック	DUAL	¥6,400 (税込¥7,040)

Gセンサー 感知タイプ
 ●後輪ハブに取り付け、スピードと距離を計測できます。
 ●ANT+/Bluetoothの両電波に対応。
 ●全てのEdgeシリーズ対応
 スマートウォッチの適合はGARMIN HPをご確認ください。



GARMIN. ケイデンスセンサーDual

商品コード	JAN	価格
004664	4580366363019	¥6,400 (税込¥7,040)

カラー:ブラック
 530, 520J, 130, 25J



GARMIN. スピードセンサー用ホルダー

商品コード	JAN	仕様	価格
004375	4580366313168	エッジ用	¥1,300 (税込¥1,430)

補修用ホルダーのみ
 旧型用

GARMIN. ケイデンスセンサー バンドセット

商品コード	JAN	価格
004266	0753759141493	¥1,000 (税込¥1,100)

ケイデンスセンサー用3サイズセット



GARMIN. ランニングダイナミクスポッド

商品コード	JAN	価格
004486	0753759175535	¥8,400 (税込¥9,240)



GARMIN. 拡張バッテリーパック

商品コード	JAN	価格
004613	0753759203689	¥24,364 (税込¥26,800)

【付属品】
 ・AC アダプター
 ・レバーアダプター
 ・各種コンセントプラグ(世界対応)



GARMIN. バッテリーパック USBアダプターケーブル

商品コード	JAN	価格
004627	0753759206772	¥2,400 (税込¥2,640)



GARMIN. パワーマウント ケーブル

商品コード	JAN	仕様	価格
004686	0753759308100	BOSCH 940mm	¥7,000 (税込¥7,700)
004687	0753759308117	SHIMANO 940mm	¥5,600 (税込¥6,160)
004688	0753759308124	USB-A 400mm	

●エッジ パワーマウントをEバイクと接続できるケーブル。
 ●発注番号#004686: Bosch eBike システム Generation 2対応
 ●発注番号#004687: SHIMANO STEPS電動自転車システム(ライト接続端子付き)対応
 ●発注番号#004688: エッジ パワーマウントを用いてUSB-Aポートから給電するためのケーブル。



GARMIN. GARMIN FA 液晶保護フィルム

NEW

商品コード	JAN	サイズ	価格
004807	0753759325596	717ランナー-965ヨク	¥1,200 (税込¥1,320)
004808	0753759325602	717ランナー-265ヨク	
004809	0753759325619	717ランナー-265Sヨク	
004810	0753759327354	717ランナー-255ヨク	
004811	0753759327460	717ランナー-255S/FA645/245/55/45(S)	
004812	0753759328962	717ランナー-955/717エッジ16X/6XPRO DUAL	
004810	0753759327354	717ランナー-255ヨク	

GARMIN. 液晶保護フィルム

商品コード	JAN	対応機種	価格
004669	4580366390848	エッジ1040用	¥1,000 (税込¥1,100)
004694	0753759325398	エッジ540/840用	
004670	0753759309763	エッジエクスプローラー2用	
004662	4580366362722	エッジ830/530用	
004473	4582246661765	エッジ130用	
004433	4582246661550	エッジ520/820シリーズ用	
004495	4582246661697	FA945/935/735用	
004529	4580366373476	FA745用	

GARMIN. VIVO 液晶保護フィルム

NEW

商品コード	JAN	価格
004813	0753759327385	¥1,200 (税込¥1,320)

ベニュー2S/VIVOACTIVE4S用

40 GARMIN その他

GARMIN.USB ANTスティック ミニ

商品コード	JAN	価格
004242	0753759106317	¥9,800 (税込¥10,780)



GARMIN.PC/microUSB ケーブル

商品コード	JAN	価格
004448	0753759101985	¥2,000 (税込¥2,200)

530、520J、130



GARMIN.チャージングケーブル(TypeB)

商品コード	JAN	価格
004490	0753759183820	¥2,900 (税込¥3,190)



GARMIN.PC/USB ケーブル

商品コード	JAN	価格
004250	4582246660263	¥2,400 (税込¥2,640)

VERB ULTRA30



GARMIN.ハンドルバーマウントブラケット

商品コード	JAN	価格
004488	4580366362975	¥2,400 (税込¥2,640)



GARMIN.クイックリリースキット

商品コード	JAN	価格
004489	0753759185893	¥3,800 (税込¥4,180)

FA945/935用



GARMIN.microSD版 日本登山地形図 (TOPO10MPlusV5)

商品コード	JAN	仕様	価格
004107	0753759139865	V5 MICRO SD	¥17,000 (税込¥18,700)



ポンプ 41

crankbrothers KLIC FLOOR W/GAUGE+CANISTER

クリックフロアゲージ キャニスター

商品コード	JAN	カラー	仕様	価格
046577	0641300161970	シルバー	デジタルゲージ	¥35,637 (税込¥39,200)
046578	0641300161987		アナログゲージ	¥31,273 (税込¥34,400)

最大空気圧:11BAR/160PSI

●マグネティックヘッド。●本体内部にホースを内蔵。●トリポッドベースで高い安定性。●チュープレスタイヤのビードを上げるためのバーストキャニスタータンク付属。●キャニスタータンクは取り外し可能。●米、仏バルブ対応。



デジタル
●デジタルエアゲージとチュープレスタイヤキャニスターを装備したフロアポンプ。



アナログ
●アナログエアゲージとチュープレスタイヤキャニスターを装備したフロアポンプ。

インフレーションを美しくするプレミアムポンプ

crankbrothers STERLING FLOOR

スターリングフロア

商品コード	JAN	最大気圧	カラー	価格
046581	0641300161680	11BAR/ 160PSI	シルバー	¥10,909 (税込¥12,000)

●高圧低圧切り替えが可能なフロアポンプ。●圧力切り替えスイッチは足元で簡単操作。●軽量のアルミボディ。●米、仏バルブ対応。●アナログゲージ付属。



鮮やかなカラーの軽量スタンダードモデル

crankbrothers GEM FLOOR

ジェムフロア

商品コード	JAN	最大気圧	カラー	価格
046582	0641300162182	11BAR/ 160PSI	ブラック	¥8,182 (税込¥9,000)
046583	0641300162052		レッド	
046584	0641300162069		グリーン	

●高圧低圧切り替えが可能なフロアポンプ。●圧力切り替えスイッチは足元で簡単操作。●ワイドなスチールベース。●米、仏バルブ対応。●アナログゲージ付属。



驚くほど軽いポンピングが支持されて愛用者はこのべ50万人以上。SERFASだけの独占販売

SERFAS FP-200 フロアポンプ

Table with 4 columns: 商品コード, JAN, カラー, 価格. Lists various color options and prices for the FP-200 floor pump.

最大空気圧:11気圧/160PSI 高さ:650mm 参考重量:1600g. Includes features like large meter and simple valve.



人気 No.1

圧倒的な人気を誇るFP-200が軽いレバー操作のバルブを備えてブラッシュアップ

SERFAS FP-200 AF-T2

Table with 4 columns: 商品コード, JAN, カラー, 価格. Lists color options and prices for the FP-200 AF-T2 floor pump.

最大空気圧:11気圧/160PSI 高さ:730mm 参考重量:1315g. Includes features like metal base plate and ergonomic handle.



人気 No.2

FP-200の基本機能をそのままに樹脂製ベースでお求めやすい価格を実現

SERFAS FP-200 AF-T1

Table with 4 columns: 商品コード, JAN, カラー, 価格. Lists color options and prices for the FP-200 AF-T1 floor pump.

最大空気圧:11気圧/160PSI 高さ:670mm 参考重量:998g. Includes features like simple valve and ergonomic handle.



ロングストローク、エルゴハンドル、エアリリース機能を装備したハイグレードモデル

SERFAS FP-200 AF-T3

Table with 4 columns: 商品コード, JAN, カラー, 価格. Lists color options and prices for the FP-200 AF-T3 floor pump.

最大空気圧:11気圧/160PSI 高さ:730mm 参考重量:1724g. Includes features like simple valve, release button, and ergonomic handle.



人気 No.1



グリップが握りやすく、ポンピングが容易に可能。

SERFAS TCPG フロアポンプ

Table with 4 columns: 商品コード, JAN, カラー, 価格. Lists color options and prices for the TCPG floor pump.

最大空気圧:160PSI 高さ:730mm 参考重量:1315g. Includes features like ergonomic handle and simple valve.



人気 No.3

大エアボリュームのロングバレルポンプ BBB AIRSTRIKE | BFP-25

商品コード	JAN	カラー	価格
047212	8716683112801	マットブラック	¥10,000 (税込¥11,000)

最大空気圧:11BAR/160PSI●英、米、仏バルブに対応。
●BAR及びPSIの2種類で圧力表示が可能。正確に表示される2.5インチサイズの圧力計。
●サムロックレバー式DualHead3.0ポンプヘッド採用。●握りやすいエルゴノミック“ブーメラン”タイプハンドル。●スチールバレルに安定した使用感と床のグリップ及び保護を考慮したスチールとラバーの複合フット採用。●120cmラバーホース。●ダンロップ(英式/EV)、ホール、ゴムポート、空気式プールなどに使用可能な3種類のアダプター付き。



大エアボリュームのロングバレルポンプ BBB AIRSTEEL | BFP-27

商品コード	JAN	カラー	価格
047213	8716683119527	ブラック	¥7,700 (税込¥8,470)
047214	8716683121599	イエロー	

最大空気圧:11BAR/160PSI
●BAR及びPSIの2種類で圧力表示可能な見やすい3インチサイズの圧力計。
●サムロックレバー式DualHead3.0ポンプヘッド採用。●握りやすいエルゴノミック“ブーメラン”タイプハンドル。●安定した使用感のスチールバレル+フット採用。●90cmラバーホース。●英、米、仏バルブに対応。



デザインと機能に優れたスリムなミニフロアポンプ crankbrothers KLIC MINI フロアポンプ

商品コード	JAN	カラー	価格
047083	0641300167620	シルバー	¥9,700 (税込¥10,670)

●60psiまでのタイヤに最適。MTBやグラベルバイク向けハイボリュームタイプ●ユニークなマグネット式フレキシブルイックコネクトホース●ツイストカラーが接続部をゴミや汚れから保護●レバー付きでしっかりロックするミニフロアポンプヘッド●折り畳み式「Klicスタンド」とゴム製ベースパッドで外でも安定したポンピングが可能
※フレームブラケットは付属しません
重量:171g
長さ:325mm
最大空気圧:110psi / 7.5 bar
対応バルブ:仏式、米式



ハイファンクション、ハイデザインのミニポンプ crankbrothers KLIC W/CO2 INFLATOR GAUGE

商品コード	JAN	カラー	参考重量	最大気圧	価格
046562	4580366330066	シルバー	186g	7.6気圧	¥8,273 (税込¥9,100)
047026	0641300162625			ミッドナイトエディション	
047025	0641300162618				

●付属のホースでバルブを傷めることなく簡単にポンピング。●内部の汚れを防ぐダストカバー。●マグネット式ホースアタッチメントで簡単にホースと本体をセットアップ。●折り畳み式T型ハンドルで力強いストローク操作が可能。●米、仏バルブ対応。●フレーム固定用ブラケット付属。●CO2ボンベアダプター付属。●空気圧表示機能。●収納時長さ:260mm

HV
●マウンテンバイクに最適な1回のストロークのエアボリュームが多く、素早く空気が入るシリンダー。

HP
●ロードバイクに最適な1回のストロークのエアボリュームが少なく、高圧が楽に入るシリンダー。



ハンドルにはCO2インフレーターが収納されている (klic gauge w/co2 inflatorのみ)

エアゲージ付きのため、空気圧管理も可能



crankbrothers KLIC GAUGE

商品コード	JAN	カラー	参考重量	最大気圧	価格
046564	4580366330080	シルバー	150g	HV 7.6気圧	¥6,909 (税込¥7,600)
046563	4580366330073		142g	HP 8.3気圧	
047028	0641300162649	ミッドナイトエディション	150g	HV 7.6気圧	
047027	0641300162632		142g	HP 8.3気圧	

●付属のホースでバルブを傷めることなく簡単にポンピング。●内部の汚れを防ぐダストカバー。●マグネット式ホースアタッチメントで簡単にホースと本体をセットアップ。●折り畳み式T型ハンドルで力強いストローク操作が可能。●米、仏バルブ対応。●フレーム固定用ブラケット付属。●エアゲージ付き●収納時長さ:260mm

HP:ロードバイクに最適な1回のストロークのエアボリュームが少なく、高圧が楽に入るシリンダー。
HV:マウンテンバイクに最適な1回のストロークのエアボリュームが多く、素早く空気が入るシリンダー。



エアゲージ付きのため、空気圧管理も可能



商品紹介動画
クランクブラザーズ
クリック HPの使い方

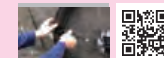

crankbrothers KLIC GAUGE HV LTD シグネチャーエディション

商品コード	JAN	カラー	参考重量	最大気圧	価格
047082	0641300165572	グレッグミナー モンサンタンヌ レッド	150g	7.6気圧	¥5,320 (税込¥5,852)

●付属のホースでバルブを傷めることなく簡単にポンピング。●内部の汚れを防ぐダストカバー。●マグネット式ホースアタッチメントで簡単にホースと本体をセットアップ。●折り畳み式T型ハンドルで力強いストローク操作が可能。●米、仏バルブ対応。●フレーム固定用ブラケット付属。●空気圧表示機能。●収納時長さ:260mm



crankbrothers KLIC W/CO2 INFLATOR NO GAUGE

商品コード	JAN	カラー	最大気圧	価格
046576	0641300162168	シルバー	8.3気圧	¥5,727 (税込¥6,300)

●付属のホースでバルブを傷めることなく簡単にポンピング。●内部の汚れを防ぐダストカバー。●マグネット式ホースアタッチメントで簡単にホースと本体をセットアップ。●折り畳み式T型ハンドルで力強いストローク操作が可能。●米、仏バルブ対応。●フレーム固定用ブラケット付属。●収納時長さ:260mm



ハンドルにはCO2インフレーターが収納されている (klic gauge w/co2 inflatorのみ)

crankbrothers **KLIC**

商品コード	JAN	カラー	参考重量	最大気圧	価格
047032	0641300162601	ミッドナイトエディション	124g	7.6気圧	¥5,545 (税込¥6,100)
046565	4580366330097	シルバー	115g	8.3気圧	
047031	0641300162595	ミッドナイトエディション			

●付属のホースでバルブを備えることなく簡単にポンピング。●内部の汚れを防ぐダストカバー。●マグネット式ホースアタッチメントで簡単にホースと本体をセットアップ。●折り畳み式T型ハンドルで力強いストローク操作が可能。●米、仏バルブ対応。●フレーム固定用ブラケット付属。●収納時長さ:220mm



社員ブログ
バンク対策重視の
ロード用携帯ポンプならコレ！

crankbrothers **KLIC CO2 ADAPTER**

クリック CO2 アダプター

商品コード	JAN	価格
046586	0641300162205	¥1,227 (税込¥1,350)

●クリック用ポンプヘッドパーツ。●クリックシリーズのハンドルに内蔵できるCO2インフレーター。



商品紹介動画
クランクブラザーズ KLIC
CO2 アダプターの使い方

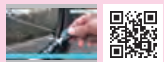

インフレーションを美しくするプレミアムポンプ

crankbrothers **STERLING SG**

商品コード	JAN	カラー	長さ	参考重量	価格
046542	4580366264538	シルバー	198mm	141g	¥6,818 (税込¥7,500)
047033	0641300162571	ミッドナイトエディション			

材質:6061アルミニウム
100+PSI/7+BAR
●エアボリューム切り替えスイッチ付。
●米、仏バルブ対応。●フレーム取付ブラケット付属。



アルミの質感が良く
高級感あふれる仕上がり

ハイボリュームハイプレッシャー
切り替えダイヤル

ヘッドに泥が入らないようブラケット
にカバーが付いている



仏バルブ 米仏両対応

インフレーションを美しくするプレミアムポンプ

crankbrothers **STERLING S**

商品コード	JAN	カラー	長さ	参考重量	価格
047034	0641300162588	ミッドナイトエディション	171mm	116g	¥5,182 (税込¥5,700)

材質:6061アルミニウム
100+PSI/7+BAR
●エアボリューム切り替えスイッチ付。
●米、仏バルブ対応。
●フレーム取付ブラケット付属。

アルミの質感が良く
高級感あふれる仕上がり

ハイボリュームハイプレッシャー
切り替えダイヤル

ヘッドに泥が入らないよう
ブラケットにカバーが付い
ている



アルマイトカラーが美しい 軽量スタンダードモデル

crankbrothers **GEM S**

商品コード	JAN	カラー	価格
046550	4580366264552	シルバー	¥3,454 (税込¥3,800)
046552	4580366264569	レッド	
047035	0641300162519	ミッドナイトエディション	

長さ:176mm
参考重量:128g
材質:6061アルミニウム
100+PSI/7+BAR
●コンパクトな長さ。●太いボディでポンピングは大容量。●ロックレバーで
確実な固定。●内部パッキンの入れ替えで米仏バルブに対応。●エアボ
リューム切り替えスイッチ付。●フレーム取付ブラケット付属。

シルバー

レッド

ミッドナイトエディション



社員ブログ
トライアスリート
遠征用フロアポンプ

しっかり入る折り畳み式ミニフロアポンプ

SERFAS **MP-04G**

商品コード	JAN	カラー	価格
046797	4580366301417	シルバー	¥4,800 (税込¥5,280)

最大空気圧:11気圧/160PSI
長さ:290mm
参考重量:179g
●コンパクトに折りたたむミニフロアポンプ。●折り畳み式の土台を足で踏んで力を
逃さずにポンピングが可能。●ハイプレッシャーとハイボリュームの切り替えで効率良
くエアを充填。●エアゲージ内蔵。●仏式と米式両方に対応。●美しいアルミボリッ
シュ仕上げ。●フレーム取付ブラケット付属で持ち運びや収納が簡単。

世界最小サイズのミニポンプ
BBB MINI PUMP DOUBLESHOT BMP-102

商品コード	JAN	価格
047222	8716683135657	¥10,000 (税込¥11,000)

全長:12cm
最大空気圧:8気圧/116PSI
●革新的な2ピースデザインの世界最小サイズのミニポンプ●バックポケットだけではなく、サドルバッグ
にも収まってしまう120mm長ボディ●4チャンバー構造で、サイズに見合わないほど多い、35cc/ストロ
ークのエアボリューム●使いやすいチュープレスフレンドリーなプッシュオン式ヘッド●耐久性が高く軽量な
アルミニウムボディ

社員ブログ
手のひらサイズの
小型ポンプが登場！



タイヤ&サス兼用ミニポンプ BBB DUALPRESSURE | BMP-39

商品コード	JAN	最大空気圧	価格
046969	8716683094763	21BAR/300PSI	¥8,000 (税込¥8,800)

長さ:243mm
参考重量:206g
●タイヤとサスペンションに使えるスペシャルハイプレッシャーポンプ。●フレンチ、アメリカンバルブに対応。●正確なボンピングを実現する高精度シリンドラ。●ラバーで周囲をガードした高精度アナログゲージ。●ねじ込み式の別体ホース。●軽量アルミバルブ。●プラケット付き。



ホース伸縮式且つミニポンプ/フロアポンプ両方の特性を持つ携帯ポンプ BBB TRAVELLER TELESCOPIC | BMP-53

商品コード	JAN	カラー	価格
047211	8716683094770	ブラック	¥7,200 (税込¥7,920)

最大空気圧:8BAR/115PSI
長さ:330mm
参考重量:270g
●プレッシャーゲージ付の回転式フットレストにより、フロアポンプ同様のバワフルなボンピングが可能。●軽量な6061 T6 アルミバルブ。



BBB シングルショットMTB | BMP-103

商品コード	JAN	カラー	サイズ	価格
047223	8716683138436	ブラック	172mm	¥5,000 (税込¥5,500)

最大空気圧:4BAR/60PSI
米仏バルブ対応
●ハイボリュームタイヤ向けの軽量ミニポンプ●バックポケットに簡単に持ち運べるように172mmの長さのショートボディ●デュアルチャンバーテクノロジーにより、1ストロークで60CCのエアボリュームを実現し、MTBタイヤに最適●チュープレフレンドリーなプッシュオンポンプヘッドにより、簡単に使用可能●軽量で持ち運びが簡単な耐久性のあるアルミニウム製ボディとシャフト



NEW

十分なエアボリュームを備えた超小型軽量ポンプ BBB MINIPUMP SINGLESHOT BMP-101

商品コード	JAN	価格
047221	8716683135640	¥3,000 (税込¥3,300)

最大空気圧:8BAR/116PSI
全長:16cm
●バックポケットにすっぽり納まってしまう160mm長のショートポンプ●デュアルチャンバー構造で、サイズに見合わないほど多い、30cc/ストロークのエアボリューム●使いやすくチュープレフレンドリーなプッシュオン式ヘッド●耐久性が高く軽量なアルミニウムボディ



価格に取付工賃は含まれません。品質保証はお買い上げの販売店を通して行っております。次の場合は適用されません。①海外個人輸入②オークションでの購入③他人からの譲渡④購入証明がない

ホース内蔵式軽量ミニポンプ BBB EASYROAD | BMP-49

商品コード	JAN	価格
046971	8716683100099	¥4,000 (税込¥4,400)

最大空気圧:9BAR/130PSI
長さ:185mm
参考重量:103g



●ホース内蔵式の6063 アルミニウム製軽量ミニポンプ。●チューブバルブにホースをねじ込むツイストヘッドで確実なボンピング。●フレンチ、アメリカンバルブに対応。●異物から守るバルブカバー。●マウントプラケット付属。

サスペンション用ポンプ BBB AIRSHOCK | BMP-29

商品コード	JAN	価格
046801	8716683078176	¥6,000 (税込¥6,600)

最大空気圧:28BAR/405PSI
長さ:620mm



●サスペンション用のポンプ。大部分のショックとフォークに対応。●精密な空気圧バルブで正確な空気充填。●ゴム製ケースで保護した精密な1.5"のアナログゲージ。●外部の回転式ホース。●軽量なアルミ製バルブ。●アメリカンバルブに対応。

SERFAS Co2ポンプ

商品コード	JAN	容量	数量	価格
047023	4580366349822	25g	20PCS バルクパック	¥14,000 (税込¥15,400)
047024	4580366349839		1PCS	¥700 (税込¥770)
047003	4580366365624	16g		¥440 (税込¥484)

●ネジ切り式。



SERFAS ゲージカバー

商品コード	JAN	用途	カラー	価格
046689	4580366251200	FP-200SE用		¥200 (税込¥220)
046694	4580366222569	FP-200用	シルバー	¥300 (税込¥330)
046695	4580366222576		ブラック	¥200 (税込¥220)
047506	4580366371038	FP-T1用		¥220 (税込¥242)
047507	4580366371045	FP-T2&T3用		¥220 (税込¥242)



社員ブログ
[FP-200SE]のポンプヘッドは [FP-200]の補修品で修理が可能

商品紹介動画
サーファスのFP 200SEにFP 200用補修ポンプパーツをつける方法

SERFAS バルブヘッドキャップ SERFAS

商品コード	JAN	カラー	用途	価格
046692	4580366222545	グレー	FP-200用	¥200 (税込¥220)

商品紹介動画
サーファスのFP 200SEにFP 200用補修ポンプパーツをつける方法



SERFAS バルブヘッド パッキン Oリング

商品コード	JAN	用途	価格
046697	4580366222590	FP-200用	¥200 (税込¥220)

商品紹介動画
サーファスのFP 200SEにFP 200用補修ポンプパーツをつける方法



価格に取付工賃は含まれません。品質保証はお買い上げの販売店を通して行っております。次の場合は適用されません。①海外個人輸入②オークションでの購入③他人からの譲渡④購入証明がない

SERFAS バルブヘッドアダプター

商品コード	JAN	用途	価格
046698	4580366222606	FP-200用	¥200 (税込¥220)



商品紹介動画
サーファスのFP 200SEにFP 200用補修ポンプパーツをつける方法

SERFAS ダンロップアダプター

商品コード	JAN	用途	価格
046699	4580366222613	FP-200用	¥330 (税込¥363)



商品紹介動画
サーファスのFP 200SEにFP 200用補修ポンプパーツをつける方法

SERFAS バルブ

商品コード	JAN	用途	価格
047508	4580366371052	FP-T1、T2、T3用	¥220 (税込¥242)



商品紹介動画
サーファスのFP 200SEにFP 200用補修ポンプパーツをつける方法

SERFAS ホース

商品コード	JAN	用途	価格
047610	4580366371779	FMP500用	¥2,650 (税込¥2,915)



商品紹介動画
サーファスのFP 200SEにFP 200用補修ポンプパーツをつける方法

SERFAS シリンダーパッキン

商品コード	JAN	用途	価格
047608	4580366371755	FMP500用	¥660 (税込¥726)
046696	4580366222583	FP-200用	¥450 (税込¥495)
047607	4580366371748	FP200CL、TCPG、TCPG+用	¥660 (税込¥726)
047606	4580366371731	FP35用	¥200 (税込¥220)



社員ブログ
「FP-200SE」のポンプヘッドは「FP-200」の補修品で修理が可能

商品紹介動画
サーファスのFP 200SEにFP 200用補修ポンプパーツをつける方法

SERFAS スマートバルブ/ホース

商品コード	JAN	用途	価格
046710	4580366222620	FP-200用	¥2,000 (税込¥2,200)



バルブヘッド、ホースセット

商品紹介動画
サーファスのFP 200SEにFP 200用補修ポンプパーツをつける方法

SERFAS FP バルブキャップ

商品コード	JAN	用途	価格
047509	4580366371069	FP-T1、T2、T3用	¥110 (税込¥121)



商品紹介動画
サーファスのFP 200SEにFP 200用補修ポンプパーツをつける方法

SERFAS ポンプヘッド

商品コード	JAN	用途	価格
047504	4580366371014	FP-T1 & T2用	¥1,000 (税込¥1,100)
047505	4580366371021	FP-T3用	¥1,300 (税込¥1,430)
047604	4580366371717	FP35用	¥420 (税込¥462)



商品紹介動画
サーファスのFP 200SEにFP 200用補修ポンプパーツをつける方法

簡単にポンプをグレードアップ 仏式バルブに確実に空気を入れる高性能口金 KCNC PUMP CONNECTORS

商品コード	JAN	適合ポンプ	価格
046990	4710887250356	フロアポンプ	¥9,000 (税込¥9,900)

適合バルブ:フレンチ
●調節式の締め付けクランプ。●フロアポンプ用は内径6.5mm前後の一般的なホースに適合します。



KCNC ラバーパッキン

商品コード	JAN	価格
046992	4580366222736	¥500 (税込¥550)

適合ポンプ:フレンチコネクター用



KCNC バルブヘッドキャップ KCNC

商品コード	JAN	価格
046994	4580366222750	¥1,200 (税込¥1,320)

適合ポンプ:フレンチコネクター用



KCNC アルミパッキン リテーナー

商品コード	JAN	価格
046993	4580366222743	¥800 (税込¥880)

適合ポンプ:フレンチコネクター用



BBB DUALHEAD 3.0 | BFP-96
デュアルヘッド 3.0

商品コード	JAN	価格
047215	8716683114935	¥1,800 (税込¥1,980)

●BBBポンプ 交換用ポンプヘッド。●英、米、仏バルブに対応。



デジタル表示のタイヤ圧計 BBB GADGET GAUGE DIGITAL METER BMP-92
ガジェットゲージ デジタルメーター

商品コード	JAN	価格
047220	4580366383253	¥4,500 (税込¥4,950)

●一定時間の経過で自動で電源オフするパワーセーブ機能●正確な計測を可能にする高品質プレッシャーリーダーバルブ●計測した表示を確認しやすい回転式ヘッド●空気圧調整ボタンでエア圧調整が可能●アメリカン/フレンチバルブ対応●電池交換式(ボタン電池:CR2032)



BBB AIRPIPE | BFP-94

商品コード	JAN	価格
046956	8716683089516	¥2,300 (税込¥2,530)

●90度の角度がついたポンプヘッド アダプター フロアポンプに使用。●ディスクホイールなど特殊なホイールに使用。適合:フレンチ(仏式)バルブ。



携帯ポンプの3分の2の厚み 高さ約18mm 直径15mm



米式バルブのヘッドに差し込んで使用します

商品紹介動画
ロードディスクホイール用ポンプヘッド「BBB BFP-94 AIRPIPE」の使い方

BBB VALVEKIT | BFP-90

商品コード	JAN	価格
046904	8716683047325	¥500 (税込¥550)

●フロアポンプに適合するバルブアダプター。●ダンロップ(英式/EV)、ボール、ゴムポート、空気式プールのなどに使用可能な3種類のアダプター。●英、米、仏バルブに対応。



BBB DUNLOPCLIP | BFP-95

商品コード	JAN	価格
046957	8716683106480	¥600 (税込¥660)

●英式バルブ変換アダプター(米式バルブヘッド用)



BBB DUALHEAD VALVE RUBBER

商品コード	JAN	用途	価格
046944	8716683006360	BFP用	¥400 (税込¥440)



BBB AUTOHEAD PUMP RUBBER

商品コード	JAN	用途	価格
046949	8716683062847	BFP-23/24用	¥400 (税込¥440)

BBB AUTOHEAD PUMPHEAD

商品コード	JAN	用途	価格
046950	8716683062854	BFP-23/24用	¥2,200 (税込¥2,420)

118cmホース付き

BBB PUMP BRACKET

商品コード	JAN	用途	価格
046881	8716683055498	BMP-23用	¥300 (税込¥330)

*ブラケット補修パーツにはマジックテープやゴムバンドなどは含まれていません。

BBB BRACKET STRAP

商品コード	JAN	用途	価格
046930	8716683014419	BMP-14/18用	¥300 (税込¥330)

*ブラケット補修パーツにはマジックテープやゴムバンドなどは含まれていません。

BBB VALVE RUBBER

商品コード	JAN	用途	価格
046936	8716683038552	BMP-41/45用	¥400 (税込¥440)

*ブラケット補修パーツにはマジックテープやゴムバンドなどは含まれていません。

BBB PUMP PART BBB BRACKET

商品コード	JAN	商品名	用途	価格
046937	8716683072549	ブラケット	BMP-46用	¥500 (税込¥550)

*ブラケット補修パーツにはマジックテープやゴムバンドなどは含まれていません。

crankbrothers MOUNTING BRACKET

商品コード	JAN	価格
046559	4580366286172	¥760 (税込¥836)

参考重量:45g
●STERLING、GEM用ブラケット。●ボトルケージ台座に取り付け可能。●STERLING、GEM用それぞれ1本ずつ入っています。



日本の自転車盗難事情を研究し、なめらかなシリンダーやディンプルキーを採用した高性能なロックを可能な限りリーズナブルに提供し、kuhaku 自転車の盗難が世界からなくなる日を目指します。

ダブルループチェーンロック

「」 kuhaku 蜜柑(ミカン) ダブルループ

商品コード	JAN	長さ	カラー	価格	
030377	4580366352235	140cm	ブラック	¥2,800 (税込¥3,080)	4 5
030378	4580366352242		オリーブ		
030379	4580366352259		レッド		
030380	4580366352266		オレンジ		

チェーンサイズ:4mm
参考重量:520g

●140cmの長さを持つ硬化スチールチェーン。●これ一本で前後ホイール、サドル、フレームを固定物にロック可能。●小型のワイヤーカッターなどで切断が難しいチェーンロックで高い安全性。●鍵を紛失する心配のないダイヤル式。●ダイヤル番号は自由に変更可能。●ダブルループでもシングルループでも使える2WAYデザイン。●折りたたんでパンツやジャージのポケットに入るコンパクト設計。



社員ブログ

ダブルループの使い方、番号設定

こんにちは、自転車通勤担当のサキです。軽くて丈夫で美しい鍵が欲しい!そんな要望に応える鍵があります。kuhakuのダブルループチェーンロックです。ナンバースタイルとダイヤル式の2種類があります。使い方はワイヤータイプのダブルループと同じです。末端に大きなリングが1個と、内側に小さなリングが1個ついています。



【シングルループの作り方】
このように揃ってキボシを差し込むとシンプルなチェーンロックとして使えます。簡単にフレームとホイールだけをロックしたい時はこれで十分です。さらにダブルループにすると、2倍の長さを確保できます。



【ダブルループの作り方】
使い方は簡単で、まず大きなリングにシリンダーを通して、そのまま固定したい所を通していきます。一番端にきたらキボシをシリンダーに差し込んでロックします。これでサドルからフレーム、車輪を頑丈なチェーンでロック可能です。

パーツの盗難防止役立つロングチェーンロック
「 」 蜜柑(ミカン) 180cm

商品コード	JAN	長さ	カラー	価格	
030372	4580366352181	180cm	ブラック	¥2,800 (税込¥3,080)	4 5
030373	4580366352198		ネイビー		
030374	4580366352204		オリーブ		
030375	4580366352211		レッド		
030376	4580366352228		オレンジ		

チェーンサイズ:4mm
参考重量:620g
●180cmの長さを持つ硬化スチールチェーン。
●これ一本で前後ホイール、ペダル、サドル、ボトルケージをまとめてロック可能で、パーツの盗難も防止。
●小型のワイヤーカッターなどでは切断が難しいチェーンロックで高い安全性。
●鍵を紛失する心配のないダイヤル式。
●ダイヤル番号は自由に変更可能。
●折りたたんでパンツやジャージのポケットに入るコンパクト設計。



「 」 蜜柑(ミカン) 90cm

商品コード	JAN	カラー	価格	
030369	4580366352150	ブラック	¥2,500 (税込¥2,750)	4 5
030370	4580366352167	ネイビー		
030371	4580366352174	レッド		

チェーンサイズ:4mm
参考重量:250g
●90cmの長さを持つ硬化スチールチェーン。
●小型のワイヤーカッターなどでは切断が難しいチェーンロックで高い安全性。
●鍵を紛失する心配のないダイヤル式。
●ダイヤル番号は自由に変更可能。
●折りたたんでパンツやジャージのポケットに入るコンパクト設計。



コンパクトになる4mmチェーン+ダイヤルロック
「 」 蜜柑(ミカン) 60cm

商品コード	JAN	長さ	カラー	価格	
030366	4580366352129	60cm	ブラック	¥2,200 (税込¥2,420)	4 5
030367	4580366352136		ネイビー		

チェーンサイズ:4mm 参考重量:330g
●60cmの長さを持つ硬化スチールチェーン。
●小型のワイヤーカッターなどでは切断が難しいチェーンロックで高い安全性。
●鍵を紛失する心配のないダイヤル式。
●ダイヤル番号は自由に変更可能。
●折りたたんでパンツやジャージのポケットに入るコンパクト設計。



価格に取付工賃は含まれません。品質保証はお買い上げの販売店を通して行っております。次の場合は適用されません。①海外個人輸入②オークションでの購入③他人からの譲渡④購入証明がない

フレーム+重要パーツを1本で頑丈ダブルループチェーンロック
「 」 檸檬(レモン) 140cm ダブルループ

商品コード	JAN	長さ	カラー	価格	
030393	4580366352396	140cm	ブラック	¥2,800 (税込¥3,080)	4 5
030394	4580366352402		ダークグレー		
030395	4580366352419		レッド		
030396	4580366352426		ネオングリーン		

チェーンサイズ:4mm
参考重量:480g
付属キー:3本
●140cmの長さを持つ硬化スチールチェーン。
●これ一本で前後ホイール、サドル、フレームを固定物にロック可能。
●小型のワイヤーカッターなどでは切断が難しいチェーンロックで高い安全性。
●シリンダーは防犯性能が高く、鍵曲がりのしにくいディンプルキーシステム。
●ダブルループでもシングルループでも使える2WAYデザイン。
●折りたたんでパンツやジャージのポケットに入るコンパクト設計。



コンパクトになる4mmチェーン+ディンプルキーロック
「 」 檸檬(レモン)

商品コード	JAN	長さ	カラー	価格	
030382	4580366352280	60cm	ブラック	¥2,200 (税込¥2,420)	4 5
030385	4580366352310	90cm	ネイビー	¥2,500 (税込¥2,750)	
030386	4580366352327		レッド		
030387	4580366352334	180cm	ブラック	¥2,800 (税込¥3,080)	
030388	4580366352341		ネイビー		
030390	4580366352365		ネオングリーン		

チェーンサイズ:4mm 付属キー:3本
参考重量:180cm 580g / 90cm 340g / 60cm 260g
●小型のワイヤーカッターなどでは切断が難しい高い安全性を持つ硬化スチールのチェーンロック。
●シリンダーは防犯性能が高く、鍵曲がりのしにくいディンプルキーシステム。
●ダブルループでもシングルループでも使える2WAYデザイン。
●折りたたんでパンツやジャージのポケットに入るコンパクト設計。

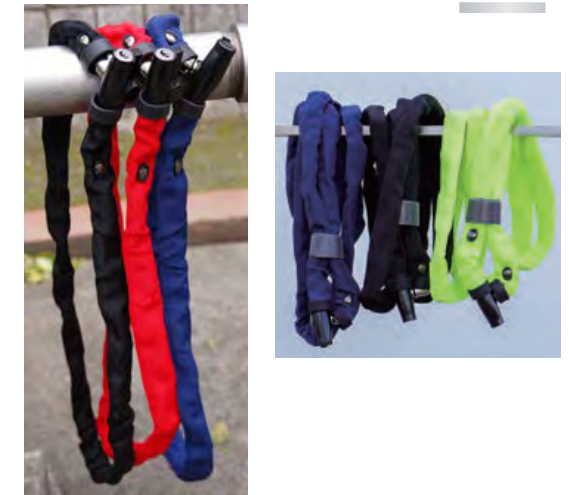

価格に取付工賃は含まれません。品質保証はお買い上げの販売店を通して行っております。次の場合は適用されません。①海外個人輸入②オークションでの購入③他人からの譲渡④購入証明がない

自転車の塗装にやさしいシリコンモールドチェーンロック

「 」 葵(アオイ)

商品コード	JAN	長さ	カラー	価格	
030398	4580366357230	100cm	レッド	¥2,500 (税込¥2,750)	4 5

チェーンサイズ:4mm
重量:400g
付属キー:3本つき
●シリコンモールドシリンドラー採用で傷つきにくい。
●バイクへのキズを防ぐチェーン部には厚手のナイロンカバー。●切断に強い焼入れ4mmスチールチェーン。●防犯性が高く、鍵曲りがし難いディンプルキーシステム。●ベルクロついでコンパクトに折りたたみ、持ち運びにも便利。



自由自在に形が変えられる、形状記憶型ダイヤル式ワイヤーロック

「 」 野ばら(ノバラ)

商品コード	JAN	長さ	カラー	価格	
030361	4580366341963	60cm	ブラック	¥2,500 (税込¥2,750)	4 5
030362	4580366341970		レッド		
030363	4580366341987		ブルー		
030364	4580366341994		イエロー		
030365	4580366342007		グレー		

参考重量:230g
太さ:15mm
●60cmの長さで、車輪とフレームをしっかり固定可能。●自転車に傷つきにくいラバー仕上げ。●ハンドルやサドルなど、走行中に巻き付けて持ち運びOK。●鍵を紛失する心配のないダイヤル式。番号は自由に変更可能。

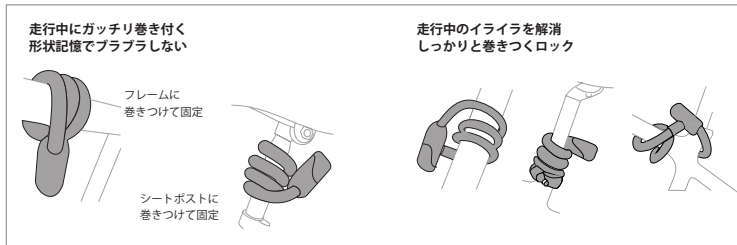

自由に使える形状記憶型ワイヤーロック

「 」 蔦(ツタ)

商品コード	JAN	長さ	カラー	価格	
030357	4580366335870	60cm	ブラック	¥2,100 (税込¥2,310)	4 5

参考重量:240g
太さ:15mm
付属キー:2本
●地球ロックにも対応可能な長さ60cm。●自転車に傷つきにくいラバー仕上げ。●ハンドルやサドルなど、走行中に巻きつけて持ち運びOK。●ピッキングに強いディンプルキー。

自由自在に形が変えられます
※レッドは現在取り扱っておりません



使用例
※ブルーは現在取り扱っておりません



価格に取付工賃は含まれません。品質保証はお買い上げの販売店を通して行っております。次の場合は適用されません。①海外個人輸入②オークションでの購入③他人からの譲渡④購入証明がない

頑丈な5mmチェーン+ダイヤルロック

「 」 松(マツ)

商品コード	JAN	価格	
030323	4580366294870	¥3,500 (税込¥3,850)	4 5

チェーンサイズ:5mm
長さ:120cm
参考重量:624g
●切断に強い焼き入れ硬化スチールチェーン。●一般的な工具では切断不可能な硬度。●鍵を紛失する心配のないダイヤル式。●ダイヤル番号は自由に変更可能。



※ピンク、ブルーは現在取り扱っておりません

番号設定ができるナンバー式ロック

COMBO LOCK

商品コード	JAN	商品名	太さ	重量	価格
030179	0713835002254	CL-15	15mm	726g	¥3,100 (税込¥3,410)

長さ:1800mm
巻き取り時の直径:135mm
●フレームに優しいソフトビニールコーティング。●4ケタの番号を自由に設定。●フレーム用取り付け用ブラケット付き。●自然とコンパクトになるセルフコイルリングシステム



防犯性の高いディンプル式ロック

KEY CABLE LOCK

商品コード	JAN	商品名	太さ	重量	価格
030173	0713835002261	KL-15	15mm	726g	¥3,100 (税込¥3,410)

長さ:1800mm
巻き取り時の直径:135mm
●フレームに優しいソフトビニールコーティング。●防犯性の高いディンプルキー。●フレーム取り付け用ブラケット付き。●自然とコンパクトになるセルフコイルリングシステム



高い防犯性を誇るコード式バイクロック

BBB CODE FOLD | BBL-72

商品コード	JAN	価格
030407	4580366382362	¥9,500 (税込¥10,450)

参考重量:675g
サイズ:厚さ5mm×長さ975mm
●厚さ8mm×幅22mmの強靱なハードスチールバー。●4桁のコード式ロック。●全面ソフトコーティングでバイクの塗装が傷つきのを防ぐ。●およそ自転車のどこでもロックを取り付けられるスマートブラケット。



価格に取付工賃は含まれません。品質保証はお買い上げの販売店を通して行っております。次の場合は適用されません。①海外個人輸入②オークションでの購入③他人からの譲渡④購入証明がない

ヘビーデューティーな折り畳み式バイクロック BBB POWER FOLD | BBL-71

パワーホルド

商品コード	JAN	仕様	価格
030406	4580366382355	フォルディングロック	¥8,700 (税込¥9,570)

参考重量:1,200g
 サイズ:厚さ7.5mm×長さ700mm
 キーロック式カギ3個付き
 ●防犯性の高い折り畳み式自転車用ロック。●厚さ7.5mm×幅22.5mmの強靱なハードスチールバー。●ロックの持ち運びを楽にすると同時にバイクの塗装を守るケースが付属。●ケースはロックの錠部分に埃や泥の侵入を防止。●およそ自転車のどこにでもロックを取り付けられるスマートプラケット。



軽量・コンパクトなジップ・タイ型のバイクロック BBB ZIP-TY BBL-57

ジップTY

商品コード	JAN	サイズ	価格
030410	8716683135343	3.5mm×450mm	¥4,800 (税込¥5,280)

参考重量:85g
 ●簡単に使えるジップ・タイ型メカニズム ●3桁のナンバーロック ●スチールコア入りの11mm幅フラットケーブルが抜群の防犯性を発揮 ●45cmと十分な長さで取り回しの良いバイクロック



軽量・コンパクトなコイルケーブルロック BBB COILSAFE BBL-56

コイルセーフ

商品コード	JAN	サイズ	価格
030409	8716683135336	4.8mm×1800mm	¥4,800 (税込¥5,280)

参考重量:151g
 ●強靱で高い耐久性を持つスチールケーブルによる高い防犯性 ●3桁のナンバーロック ●ケーブルカバーが車体の塗装面を傷つけない ●180cmのロングケーブル採用



防犯性に優れ、携帯もできる頑丈なスチールチェーン BBB CHAINLOCK | BBL-67

チェーンロック

商品コード	JAN	サイズ	価格
030402	8716683115932	4.5×1000mm	¥4,100 (税込¥4,510)

重量:507g
 ●クイックチェーン。●高強度スチールハウジングに覆われたロックシステムと頑丈なスチールチェーンの組み合わせが高い防犯性を保持します。●バイクをキズから守るナイロンカバー。●カギ3本付属。BBBのロックは、丈夫なスチール製インナーケーブルを使用しており、頑強な抵抗力があるので切断は非常に困難です。またケーブルの外側は柔軟なカバーが巻かれており、バイクの塗装を守り、傷やへこみの心配がありません。



軽量・コンパクトな巻き取り式ケーブルロック BBB MINICASE XL BBL-53XL

ミニケース XL

商品コード	JAN	サイズ	価格
030408	8716683135350	2.0mm×1800mm	¥3,800 (税込¥4,180)

参考重量:95g
 ●巻き取り式機構で早く簡単にケーブル収納が可能 ●4桁のナンバーロック ●強靱で耐久性の高いスチールケーブル ●180cmのロングケーブル採用 ●ケーブルカバーが車体の塗装面を傷つけない



コンパクトなワイヤーロック BBB MINICASE | BBL-53

ミニケース

商品コード	JAN	サイズ	価格
030404	8716683089790	1.6×670mm	¥3,000 (税込¥3,300)

参考重量:45g
 サイズ:縦75mm×横55mm×厚み18mm
 ●ローリング式で引き出し、巻取りが簡単。



コンパクトに収納できる巻き癖付き8mmケーブルロック BBB QUICKSAFE | BBL-61

クイックセーフ

商品コード	JAN	サイズ	価格
030155	8716683084399	8×1500mm	¥2,300 (税込¥2,530)

参考重量:250g
 ●十分な防犯性能を持つ巻き癖付きキーケーブルロック。●巻き癖により簡単に畳められコンパクトに収納。●頑丈なロック機構。●鍵は2個付属。●バイクを備から守るケーブルカバー。



BBB MINISAFE | BBL-52

ミニセーフ

商品コード	JAN	サイズ	価格
030145	8716683079227	3×1200mm	¥1,800 (税込¥1,980)

参考重量:60g
 ●小型、超コンパクトで軽量なロック。●好みの番号設定が出来る3桁の可変式ダイヤル。●細くても丈夫で耐久性にすぐれたスチール製ケーブルと安全なダイヤル式ロック。
 番号設定:①解錠(初期設定は000)。
 ②本体底にあるセットボタンを押しながら、ダイヤルを回す。
 ③セットボタンを離す。



社員ブログ

財布にも収まる超コンパクトな自転車用ケーブルロック





新しい物作りに励む自転車ベルのバイオニア

創業70年以上の歴史を誇る扇工業は、創業当時から『常に新しいものを開発していこう』という基本理念を受け継ぎ、「軽い・錆びない・壊れにくい」の三大要素を備え、金属に表面処理を施す従来のベル業界に革命をもたらしました。
ファッション性が高く、アルミニウム特有の軽やかな音色が受け入れられ、自転車ベルのバイオニアとしてユニークな商品をリリースし続けています。

レバーを押すと2音鳴る。上品な音色で存在を知らせる超小型ベル。



OHGI スポベルミニ プラス

商品コード	JAN	カラー	価格
015117	4571498672322	ゴールド	¥1,200 (税込¥1,320)
015118	4571498672339	ブラック	
015119	4571498672346	シルバー	

1回のアクションで2音鳴る超小型ベル。超小型で上質な音色を実現させるだけでなく2音鳴るダブルアクション機能を搭載。小型の真鍮ワンは上品な音色で速くからざりげなく存在を知らせることができます。日本プラント扇ベルが試作を10回以上繰り返し、ようやくたどり着いた自信作。
対応バンド径:22.2/25.4/26.0
ワン径:23mm
ワン高さ:15mm
実測重量:27.5g



TTバイクに最適！空気抵抗を最小限に抑えられる全く新しい最先端型ベル

SHUTT-RIN シャトリン

商品コード	JAN	カラー	価格
015115	4571498671806	ブラック	¥1,100 (税込¥1,210)
015116	4571498671813	ホワイト	

取付径:フリー
キャップ直径:23mm
キャップ素材:BRASS(真鍮)
重量:約31g
付属品:バンド
●スマートデザイン・ポップなカラー。ロード・ミニベロ・シティあらゆる自転車に。●結束バンドを締めるだけの簡単取り付け。●自分好みの結束バンドに交換して楽しめる。●カムロック機能付き。



TTバイクにも違和感なく取り付けられる 空気抵抗も最小限に抑えられます



カム・フリー時
カム・ロック時
結束バンド締込後カムでしっかり固定

商品紹介動画
SHUTT RIN シャトリンの
脱着と音色

世界初！ハンドル先端型

バーエンドベル プラス

商品コード	JAN	カラー	価格
015041	4580366282808	ゴールド/ブラック	¥1,200 (税込¥1,320)
015042	4580366282815	プラチナ/ブラック	

直径:43mm
挿入部全長:34mm
挿入部外径:15.7mm
鐘の直径:33mm
参考重量:50g



簡単取付のバンドタイプ22.2~31.8まで対応2.3cmの極小ベル

コダマベル プラス 4ホール フリーバンド

商品コード	JAN	カラー	価格
015065	4580366283041	ゴールド	¥1,150 (税込¥1,265)
015066	4580366283058	ブラック	

バンド取り付けサイズ:22.2-31.8
鐘の直径:23mm
参考重量:25g



簡単取付のバンドタイプ22.2~31.8まで対応2.3cmの極小ベル

コダマベル 22.2-25.4 プラス

商品コード	JAN	カラー	価格
015062	4580366283010	ゴールド	¥850 (税込¥935)
015064	4580366283034	シルバー	
015063	4580366283027	ブラック	

バンド取り付けサイズ:22.2-25.4
鐘の直径:23mm
参考重量:25g



簡単取付のバンドタイプ22.2~31.8まで対応

マッチベル アルミ 4ホールフリーバンド

商品コード	JAN	カラー	価格
015056	4580366282952	シルバー	¥700 (税込¥770)
015057	4580366282969	ブラック/ブラック	

取付バンド径:22-31.8
鐘の直径:33mm
参考重量:28g



誰にでも軽く引ける2打音構造

ウインドベル 22.2 プラス

商品コード	JAN	カラー	価格
015048	4580366282877	ゴールド/ブラック	¥670 (税込¥737)
015049	4580366282884	プラチナ/グレー	
015047	4580366282860	プラチナ/ブラック	

取付バンド径:22.2mm
鐘の直径:33mm
参考重量:40g



引手が360°回転し鳴らしやすい位置に調整可能

マッチベル 22.2 アルミ

商品コード	JAN	カラー	価格
015050	4580366282891	シルバー/ブラック	¥600 (税込¥660)
015051	4580366282907	ブラック/ブラック	

取付バンド径:22.2mm
鐘の直径:33mm
参考重量:28g



単打ベル型 余韻のある音色のハンドル取付タイプ ヒビキベル クランプ

商品コード	JAN	カラー	素材	価格
015074	4580366283133	シルバー	アルミ	¥1,380 (税込¥1,518)
015075	4580366283140	ゴールド	プラス	¥1,650 (税込¥1,980)
015076	4580366283157	銅パー		¥1,800 (税込¥1,980)

取付バンド径:22.2-25.4mm
鐘の直径:45mm
参考重量:79g



シルバー

ゴールド

銅パー

ヒビキベル アヘッド 25.4-28.6プラス

商品コード	JAN	カラー	価格
015079	4580366283188	銅パー	¥1,300 (税込¥1,430)

取付バンド径:25.4-28.6mm
鐘の直径:45mm
参考重量:64g



スタイリッシュなデザインで綺麗に響くベル BBB NOISY | BBB-17

商品コード	JAN	カラー	価格
015147	8716683122039	ブラック	¥1,600 (税込¥1,760)
015148	8716683124774	グロッキーシルバー	
015149	8716683122046	グロッキーゴールド	

鐘の直径:28mm 音量:83デシベル
参考重量:26g
●22.2mm/25.4mm径に対応
●軽々な真鍮製。●好きな場所に簡単に着脱が可能。



ブラック

グロッキーシルバー

グロッキーゴールド



ゴムで簡単取り付け

商品紹介動画

BBBのスタイリッシュな
ベル「NOISY」の紹介

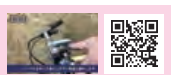

社員ブログ

紹介ブログと
ベルの音色はこちら

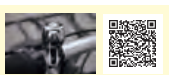

プラスボディとスチールスプリングを組み合わせた軽量ベル BBB NOISY PLUS BBB-27

商品コード	JAN	価格
015183	8716683135398	¥1,700 (税込¥1,870)

音量:83デシベル
参考重量:28g
●22.2mm/25.4mm径に対応
●確実な固定力を持つクランプ部



プラスボディと樹脂スプリングを組み合わせた軽量ベル BBB EASYFIT DELUXE PLUS BBB-24

商品コード	JAN	価格
015182	8716683135381	¥1,300 (税込¥1,430)

音量:81デシベル
参考重量:29g
●22.2mm/25.4mm径に対応
●確実な固定力を持つクランプ部



高音でよく響く真鍮ベル BBB EASYFIT DELUXE | BBB-14

商品コード	JAN	カラー	価格
015019	8716683101140	グレー	¥1,000 (税込¥1,100)

鐘の直径:32mm
音量:81デシベル
参考重量:26g
●真鍮製の本体とステンレス製のスプリングで音量が多くなったラバーストラップ式ベル。●本体は4段階の取り付け位置、ラバーストラップは2サイズであらゆる径に取付可能。●簡単に取り付け取り外し。



販売店様のコメント

コラム、ハンドル、ステム、様々な径に対応できるゴム式なので大変便利。



ゴムで簡単とりつけ

樹脂製スプリングの真鍮製軽量ベル BBB MINIFIT | BBB-16

商品コード	JAN	カラー	価格
015030	8716683095081	ブラック/ホワイト	¥1,100 (税込¥1,210)
015031	8716683095098	ブラック/ブルー	
015032	8716683095104	ブラック/レッド	
015033	8716683095111	ブラック/グリーン	

鐘の直径:23mm
音量:78デシベル
参考重量:19g
●いろいろな場所に取り付けが可能。●クイックリリースストラップは全ての直径に適合。●簡単に取り付けと取り外し可能。



ゴムで簡単とりつけ

BBB史上最大の音量を持つ最強ベル BBB LOUD&CLEAR DELUXE | BBB-15

商品コード	JAN	カラー	価格
015034	4580366334712	ブラック	¥1,100 (税込¥1,210)

鐘の直径:32mm
音量:89デシベル
参考重量:26g
●ビッグサイズの真鍮製本体とステンレス製スプリングで最も大音量のラバーストラップ式ベル。●大きなベル本体で大音量。●本体は4段階の取り付け位置、ラバーストラップは2サイズであらゆる径に取付可能。●簡単に取り付け取り外し。



ゴムで簡単とりつけ

簡単にベルを取付け可能 BBB ラバーストラップ | BBB-12

商品コード	JAN	内容	価格
015000	8716683021868	2個	¥300 (税込¥330)



大音量でクリアな音質 BBB LOUD & CLEAR | BBB-11

商品コード	JAN	カラー	価格
015010	8716683013689	ブラック	¥800 (税込¥880)

鐘の直径:32mm
音量:79デシベル
参考重量:26g
●強いスプリングで大きな音量。●さまざまな位置に取り付けが可能。●耐久性にすぐれ軽量。●最大取付ハンドル径22.2φ。



サイズが大きく、音量も大きいベル BBB E-SOUND | BBB-18

商品コード	JAN	カラー	価格
015181	8716683128574	マットブラック	¥700 (税込¥770)

鐘の直径:45mm
クランプ22.2mm
音量:88デシベル
材質:アルミ
参考重量:27g



そのまま店頭展示できるディスプレイボックス BBB LOUD & CLEAR DELUXE DISPLAY BOX | BBB-15D

商品コード	JAN	カラー	価格
015035	8716683070422	ブラック	¥20,000 (税込¥22,000)

鐘の直径:32mm
音量:89デシベル
参考重量:26g
●ラウド&クリアデラックスベル20個入りディスプレイボックス。



そのまま店頭展示できるディスプレイボックス BBB MINIFIT DISPLAY BOX | BBB-16D

商品コード	JAN	カラー	価格
015038	8716683113358	グレー・オレンジ・マゼンタ・イエロー	¥20,000 (税込¥22,000)

鐘の直径:23mm
音量:78デシベル
参考重量:19g
●各色×5、20個入りディスプレイボックス。



価格に取付工賃は含まれません。品質保証はお買い上げの販売店を通して行っております。次の場合は適用されません。①海外個人輸入②オークションでの購入③他人からの譲渡④購入証明がない

ハンドルにつける最もベーシックなベルといえばコレ BASIL® ポートランドベル

商品コード	JAN	カラー	サイズ	価格
015105	8715019504228	ゴールド	55mm	¥2,000 (税込¥2,200)
015106	8715019504242	シルバー		
015107	8715019504303	ローズ		
015108	8715019504624	マットブラック		

素材:ゴールド・真鍮、シルバー・アルミ、ローズ・銅、マットブラック・鉄
●22.2mm径のハンドルバーに取り付けるベル。●クラシックな自転車に合います。



コンパクトでありながら存在感のあるベル

RITWAY 真鍮ベル

商品コード	JAN	カラー	価格
015023	4580366342748	ゴールド	¥1,100 (税込¥1,210)

対応車種:全車種
●シリコンバンドで固定できる真鍮製ベル。



豊かで深みのある音色を持つプラス素材

cycledesign シリコンバンド式プラスベル

商品コード	JAN	カラー	価格
015153	4580366343530	プラスローズゴールド	¥1,200 (税込¥1,320)

ドームサイズ:30mm
22.2~31.8mmハンドルバーに対応。
参考重量:33g
●プラス(真鍮)素材で奥行きのある音色。●工具不要で簡単取り付け。



明るく鮮明な音色が特徴のアルミ素材

cycledesign シリコンバンド式アルミベル

商品コード	JAN	カラー	価格
015151	4580366343516	アルミブラック	¥1,000 (税込¥1,100)

ドームサイズ:30mm
22.2~31.8mmハンドルバーに対応。
参考重量:19g
●アルミ素材で軽量。●工具不要で簡単取り付け。



価格に取付工賃は含まれません。品質保証はお買い上げの販売店を通して行っております。次の場合は適用されません。①海外個人輸入②オークションでの購入③他人からの譲渡④購入証明がない

66 ミラー

62mmステンバックミラー

SERFAS MR-1

商品コード	JAN	価格
047600	4580366364382	¥3,200 (税込¥3,520)

参考重量:118g
ミラー径:62mm
●衝撃に強く、割れにくいステンレスミラー。●大径62mmのレンズで小さなレンズに比べ、抜群に後方を確認しやすく安全。●自然環境と人間にも優しいグラスファイバー製ボディ。●右左取付可能なユニバーサルデザイン。●360°回転するので位置決め範囲が大きい。●取付部分が16-22mmのハンドルバーに対応。



68mmステンバックミラー

SERFAS MR-2

商品コード	JAN	価格
047601	4580366364399	¥3,200 (税込¥3,520)

参考重量:103g
ミラー径:68mm
●衝撃に強く、割れにくいステンレスミラー。●大径68mmのレンズで小さなレンズに比べ、抜群に後方を確認しやすく安全。●自然環境と人間にも優しいグラスファイバー製ボディ。●右左取付可能なユニバーサルデザイン。●360°回転するので位置決め範囲が大きい。●取付部分が16-22mmのハンドルバーに対応。



62mmガラスバックミラー

SERFAS MR-3

商品コード	JAN	価格
047602	4580366364405	¥3,800 (税込¥4,180)

参考重量:100g
ミラー径:62mm
●ゆがみが少なく、衝撃に強い。輪郭がはっきり見え、夜間走行時はキラキラしない大径ガラスレンズ採用で安全。●自然環境と人間にも優しいグラスファイバー製ボディ。●右左取付可能なユニバーサルデザイン。●360°回転するので位置決め範囲が大きい。取付部分が16-22mmのハンドルバーに対応。

ハンドルバーミラー(右用)
SERFAS ガラスレンズ バックミラー MR-4R

商品コード	JAN	価格
047603	4580366364412	¥3,800 (税込¥4,180)

参考重量:155g
取り付けクランプ幅:15mm
ミラーサイズ:縦52mm×横107mm
取り付け部分から先端までの長さ:215mm
●360°調整可能位置決め範囲が大きい。●取付/調整が簡単。●自然環境と人間にも優しいグラスファイバー製ボディ。●E-Bikeに似合います。●ゆがみが少なく衝撃に強い大面積ガラスレンズ採用のため、抜群の後方視認性で安全。●取付部分が21-26mmのハンドルバーに対応。



ドロップハンドルとフラットハンドルに対応するマルチなミラー

BBB ドロップビュー BBM-03

商品コード	JAN	カラー	価格
047202	8716683138399	ブラック	¥4,000 (税込¥4,400)

●アンチグレアガラスを備えたコンパクトな凸面自転車ミラー●広範な視野を提供する超凸面とアンチグレアのブルーガラスを採用●明瞭な視認性のための最適なミラーサイズ(56×46mm)●ハンドルバーの左右両側に対応したユニバーサルデザイン●簡単な内部ハンドルバーエンド取り付けシステム(直径16-23mm)



NEW

価格に取付工賃は含まれません。品質保証はお買い上げの販売店を通して行っております。次の場合は適用されません。①海外個人輸入②オークションでの購入③他人からの譲渡④購入証明がない

ミラー/キックスタンド

67

NEW

あらゆる方向に角度調整可能
BBB マルチビュープラグマウント

商品コード	JAN	カラー	価格
047203	8716683138405	ブラック	¥4,000 (税込¥4,400)

●全ての角度からはっきりとした視界を確保できる可動式自転車ミラー●広範な視野を実現する凸面とアンチグレアのブルーガラス採用●明瞭な視認性のための最適なミラーサイズ(73×67mm)●ハンドルバーの左右両側に対応したユニバーサルデザイン●簡単な内部ハンドルバーエンド取り付けシステム(直径16-23mm)

安定感あるダブルレッグスタンド
cycledesign アロイセンターマウントダブルレッグキックスタンド

商品コード	JAN	カラー	価格
026677	4580366362784	ブラック	¥4,600 (税込¥5,060)

対応:24~28インチ
参考重量:570g
素材:アルミニウム
●フロントキャリアやリアキャリアなどに重い荷物を積んだ状態で駐輪しても、ダブルレッグで車体をしっかり支える事が可能。●長さの調整が可能なアジャスタブル機構付き。*スタンド使用時は総重量25kg以下の条件でご使用ください。

26"から29"まで幅広く対応
cycledesign アジャスタブルキックスタンド

商品コード	JAN	カラー	価格
026613	4580366282587	ブラック	¥2,800 (税込¥3,080)

参考重量:292g
対応:26~29インチ
ロングクランプ
●29erMTBにも使用可能。
●ディスクブレーキに対応可能。



人気 No.1

チェーンステーとシートステーの角度が開いているフレームに
cycledesign ビッグアングルキックスタンド

商品コード	JAN	カラー	価格
026673	4580366329671	ブラック	¥2,800 (税込¥3,080)
026676	4580366346005	シルバー	¥2,800 (税込¥3,080)

対応:26~29インチ
参考重量:263g
●チェーンステーとシートステーの角度が開いているフレームにフィットするキックスタンド。●軽量のアルミ素材。●工具無しで脚の長さ調整可能。

26-29シートステー/チェーンステー用
cycledesign アロイキックスタンド

商品コード	JAN	カラー	価格
026670	4580366297857	ブラック	¥2,600 (税込¥2,860)

対応:26~29インチ
素材:アルミニウム
参考重量:285g



人気 No.3

価格に取付工賃は含まれません。品質保証はお買い上げの販売店を通して行っております。次の場合は適用されません。①海外個人輸入②オークションでの購入③他人からの譲渡④購入証明がない

GTトランセオシリーズ、FELT QXシリーズユーザーにおすすめ cycle design GT/FELT専用 NH-KF54SAJ キックスタンド

商品コード	JAN	カラー	価格
026611	4712274931923	ブラック	¥2,500 (税込¥2,750)

対応:700C
長さ:375mm
参考重量:268g
●チェーンステーに専用の台座を装備しているフレームに対応。●GTトランセオシリーズ、FELT QXシリーズ(一部年式)に適合。●ネジ間隔40mm。



24~28インチに対応 cycle design アジャスタブル 24-28 アロイ キックスタンド

商品コード	JAN	カラー	価格
026641	4712274930926	ブラック	¥2,500 (税込¥2,750)

対応:24~28インチ
長さ:380mm
参考重量:274g



スムーズな取付けを実現 cycle design キック NH-KF96AA キックスタンド

商品コード	JAN	カラー	価格
026616	4580366216575	ブラック	¥2,000 (税込¥2,200)

対応:26インチ
長さ:395mm
参考重量:268g
●今まで取り付けが難しかったディスクブレーキの補強や台座が付いたフレームへの取り付けを考慮して設計されています。



安定感あるキックスタンド cycle design センター アルミ24-700用 キックスタンド

商品コード	JAN	カラー	価格
026621	4712274936720	ブラック	¥2,000 (税込¥2,200)

参考重量:332g
対応:24~28インチ
素材:アルミニウム合金製
●アルミニウム合金製センターキックスタンド。●回転式調節ノブでロック。●大きなアングルで安定性が向上。●スチール製キャップ付。●ヘキサレンチで固定。●ポリッシュ加工。



軽量で幅広いサイズに対応 cycle design マルチサイズ チェーンステー キックスタンド

商品コード	JAN	カラー	価格
026674	4580366329688	ブラック	¥2,000 (税込¥2,200)

対応:26~29インチ
参考重量:180g
●マルチサイズ対応のフレーム直付け型キックスタンド。●様々なブランドに対応できるマルチピッチの取り付け穴。●ねじ間隔18mm~40mmまで対応。●軽量のアルミ素材。●工具無しで脚の長さ調整可能。



20~28インチの幅広いサイズに対応 cycle design アロイセンター用 キックスタンド

商品コード	JAN	カラー	価格
026650	4712274930940	シルバー	¥1,500 (税込¥1,650)

対応:20~28インチ
最大クランプ幅:28mm
固定プレート:59mm×25mm
長さ:265mm
参考重量:244g

キックスタンド
互換表はこちら



幅広いサイズに対応 BBB MULTIKICK | BKS-04

商品コード	JAN	価格
026703	8716683079098	¥4,200 (税込¥4,620)

対応:26~29インチ
*29インチは車種によっては非対応
重量:278g
●ほとんどのフレームに取付られるキックスタンド。●ステーの角度や長さを自由に調節できる。●ディスクブレーキ付きのフレームにも対応。●引っ掛かりが無いクイックフォールドメカニズムで折りたたみが簡単。●フレーム形状によって取り付けできない場合があります。



20~24インチのミニペロに対応 cycle design ミニペロ アジャスタブル キックスタンド

商品コード	JAN	カラー	価格
026675	4580366336389	ブラック	¥3,000 (税込¥3,300)

対応:20~24インチ



工具を使わずに長さ調節が可能 BBB ユニキック BKS-08

商品コード	JAN	サイズ	重量	価格
026707	4580366388791	20/26inch	375g	¥3,800 (税込¥4,180)
026706	4580366388784	26/29inch	385g	

クランプ横幅:40mm
2種類のサイズ変更用シムが付属
ノーマルシム:縦クランプ幅28mm/奥行きクランプ幅24mm
サイズダウンシム:縦クランプ幅20mm/奥行きクランプ幅24mm
●チェーンステー取付式ユニバーサルマウント。
●長さの変更が可能。
●大人車用の26-29in対応の他、キッズ用20-26in対応スタンドもラインナップ。



e-bike対応のため頑丈で安定感のあるキックスタンド BBB CONNECTKICK | BKS-07

商品コード	JAN	カラー	価格
026705	4580366373285	マットブラック	¥3,500 (税込¥3,850)

対応:26~29インチ
重量:318g
●40mmのマウント幅に適合(ボルト穴2つ)。
●工具なしで足の長さを調整できます。●クイックフォールドメカニズム採用で簡単な出し入れ。●フレーム取付ボルト付き(M6×16mm)●自転車トータル重量25kg以内



ディスクブレーキタイプにも対応 BBB QUICKKICK KIDS | BKS-02

商品コード	JAN	カラー	価格
026686	8716683052671	ブラック	¥3,000 (税込¥3,300)

対応:16~24インチ
参考重量:194g
長さ:236mm
●脚の調節が簡単で、16"~24"の車輪に対応。
●クイックリリースハブとナット止10mmシャフトハブに対応。●ディスクブレーキ方式のフレームにも取り付け可能。●耐久性と耐食性にすぐれたアルミニウム合金製。●クイックリリースシャフトの間に挟み込んで固定します。取り付けには、平らなエンド形状でクイックリリースのシャフトのネジに余裕が必要です。●フレーム形状によって取り付けできない場合があります。



バイクをしっかりと支えるセンタースタンド

BBB CITYKICK | BKS-05

シティキック

商品コード	JAN	カラー	価格
026704	8716683102376	ブラック	¥3,000 (税込¥3,300)

対応:26~29インチ
重量:322g

- 工具無しで長さを変更可能。
- 特殊な形状で高い安定感。
- 接地面の大きいコンポジット製フットレスト。



取付けが簡単で安定感のあるキックスタンド

BBB SIDEKICK | BKS-01

サイドキック

商品コード	JAN	カラー	価格	
026691	8716683008081	ブラック	¥3,000 (税込¥3,300)	4 5

対応:26~29インチ
*29インチは車種によっては非対応
参考重量:289g
長さ:430mm

- 引っ掛かりがないクイックフォールドメカニズムで折りたたみが簡単。
- 安定した立体形状でバイクの転倒を防止。
- ほとんどのスポーツバイクに対応する調節可能な脚とアングル。
- 耐久性と耐食性にすぐれたアルミニウム合金製。
- フレーム形状によって取り付けできない場合があります。



BBB アジャスタブルクランプ | BKS-01

商品コード	JAN	カラー	価格
026681	8716683008715	シルバー	¥800 (税込¥880)

●SIDEKICK (BKS-01)用クランプ。●シートステーへの取り付けブラケット。



ベルギー生まれの高級フェンダー

1946年から約70年フェンダーを製造し続けてきた本物に拘る製造メーカー。全てベルギーの工場で最高の品質のフェンダーを製造しています。美しく耐久性の高い三層構造（アルミ/樹脂/アルミ）のフェンダー-Clitelはユーロバイクアワードを受賞。デザインと性能にこだわったヨーロッパブランドです。

これまでのドロヨケのイメージが変わる「CURANA CLite」

CURANA シーライト 20 (ETRTO 406)

商品コード	JAN	サイズ	カラー	仕様	価格
365500	5414171280010	20×35mm	シルバー	フロント/リア	¥7,800 (税込¥8,580)
365502	5414171290019	20×45mm			

素材:樹脂、アルミニウム

取り付け可能車種:フロントフォーククラウン、フロントフォークエンド、チェーンステーブリッジ、シートステーブリッジ、リアエンドそれぞれにねじが取り付け可能なフレーム。
セット内容:フェンダー本体(前後)、ステー固定ボタン(フェンダー側)、ステー(前後)、リア取り付けフック、ステンレスステー取り付けクリップ、M5 ボルト(各サイズ)、M5 ナット、M5 六角レンチ。



スタイリッシュで軽量、強靭な最高級フェンダー

CURANA シーライト 26

商品コード	JAN	サイズ	カラー	仕様	価格
365512	5414171890011	26×45mm	シルバー	フロント/リア	¥8,500 (税込¥9,350)
365513	5414171890028		ブラック		
365515	5414171800027	26×55mm			

素材:樹脂、アルミニウム

取り付け可能車種:フロントフォーククラウン、フロントフォークエンド、チェーンステーブリッジ、シートステーブリッジ、リアエンドそれぞれにねじが取り付け可能なフレーム。セット内容:フェンダー本体(前後)、ステー固定ボタン(フェンダー側)、ステー(前後)、リア取り付けフック、ステンレスステー取り付けクリップ、M5 ボルト(各サイズ)、M5 ナット、M5 六角レンチ。



取付けが簡単で傷にもねじれにも強い

CURANA シーライト 700

商品コード	JAN	サイズ	カラー	仕様	価格
365521	5414171030028	700×30mm	ブラック	フロント/リア	¥8,500 (税込¥9,350)
365522	5414171080016		シルバー		
365523	5414171080023	700×35mm	ブラック	フロント/リア	¥8,500 (税込¥9,350)
365524	5414171040010		シルバー		
365525	5414171040027	700×40mm	ブラック		

素材:樹脂、アルミニウム

取り付け可能車種:フロントフォーククラウン、フロントフォークエンド、チェーンステーブリッジ、シートステーブリッジ、リアエンドそれぞれにねじが取り付け可能なフレーム。
セット内容:フェンダー本体(前後)、ステー固定ボタン(フェンダー側)、ステー(前後)、リア取り付けフック、ステンレスステー取り付けクリップ、M5 ボルト(各サイズ)、M5 ナット、M5 六角レンチ。

EU の自転車安全規格EN14764 に適合。



フェンダー幅 C	インチ	
30mm	20~28	1.0
35mm	28~38	1.0~1.3
40mm	35~42	1.3~1.6
45mm	42~48	1.75~1.95
55mm	2.0~2.2	

フェンダー
互換表はこちら



社員ブログ
グレイシアにフルフェンダー
を装着する方法



72 フェンダー

Euron Bolt&Parts Kit

商品コード	JAN	価格
365591	4580366246220	¥2,500 (税込¥2,750)

各種取り付け用ボルトのセット。
*ステアは付属しません。



Euron ステークリップ

商品コード	JAN	価格
365590	4580366246213	¥600 (税込¥660)

フェンダー取付用 2個入り



Euron フック

商品コード	JAN	サイズ	価格
365592	4580366250623	30mm	¥400 (税込¥440)
365593	4580366250630	35mm	
365594	4580366250647	40mm	
365596	4580366250661	55mm	

1個入り



軽量で強靱なフェンダー

cycle design 26インチ用フェンダー フロント/リア

商品コード	JAN	カラー	価格
19365250	4712274931015	シルバー	¥4,000 (税込¥4,400)
19365251	4712274931022	ブラック	¥3,500 (税込¥3,850)

●フレーム形状、サイズにより取り付けに加工が必要な場合があります。
サイズ:26×1.75インチ対応
幅:50mm
重量:507g
材質:ポリカーボネート



ラバーフラップ付き

cycle design リジッド700C用前後セット フェンダー

商品コード	JAN	カラー	価格
365131	4712274931251	ブラック	¥3,200 (税込¥3,520)

●リアはフロント変速機に干渉しないショートタイプ調整可能なステア付き。
●フレーム形状、サイズにより取り付けに加工が必要な場合があります。
幅:45mm
材質:ポリカーボネート、ラバーフラップ付き



フェンダー 73

軽量で細身のクロスバイク用フェンダー

cycle design フェンダーデザイン クロスバイクガード

商品コード	JAN	カラー	価格
19365291	4580366312260	ブラック	¥2,800 (税込¥3,080)

推奨ホイールサイズ:26インチ、700C
推奨タイヤ幅:約38mm/1.5インチまで
●雨の日のクロスバイクやロードバイクに最適。●本体と取り付け金具が簡単に取り外せるクイックリリース式。●前後セット。



フェンダー MTB用前後セット

cycle design リジッドフォーク用

商品コード	JAN	カラー	価格
365122	4712274931244	ブラック	¥2,000 (税込¥2,200)

●26インチ用。●取付パーツ付属。
フロント長さ/幅:370×100mm
リア長さ/幅:375×91mm
参考重量:345g(前後セット)
材質:樹脂



気軽に付けられるショートフェンダー

cycle design フロントサスフォーク用

商品コード	JAN	カラー	価格
365121	4712274931237	ブラック	¥2,200 (税込¥2,420)

フロント長さ/幅:380×85mm
リア長さ/幅:280×85mm
コラム内径:18.5mm~24.0mm対応
参考重量:360g(前後セット)
樹脂製
26インチ用
サスペンションフォーク用
取付パーツ付属



簡単装着、しっかりガード

cycle design マッドガード リアフエンダー用

商品コード	JAN	カラー	価格
365204	4580366352921	ブラック	¥1,000 (税込¥1,100)

材質:PP
●サドルレールに差し込むだけで簡単に装着出来る軽量マッドガード。●幅広構造のため、路面からの跳ね上がりをしっかりガード。●ガード効果が高く、日々のトレーニング中に合う突然の雨にも対応可能。

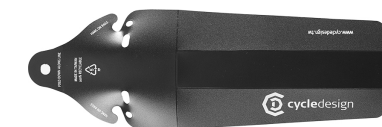

社員ブログ

GT STOMPER(ストンパー) 20にフェンダーを付ける



ダブルステーで固定力抜群のフルフェンダー・取り付け車種豊富・ディスクブレーキフレーム対応

RITIEWAY ダブルステー クロスバイク フルフェンダー

商品コード	JAN	カラー	対応サイズ	対応タイヤ幅	価格
365556	4580366380917	シルバー	20"(406/451)	20~32C, 7/8~1-1/8	¥5,000 (税込¥5,500)
365557	4580366380924	ソリッドブラック		28~40C, 1.125~1.5, 1-1/8~1-3/8	¥4,500 (税込¥4,950)
365558	4580366380931			1.5~2	¥4,500 (税込¥4,950)
365559	4580366380948	ブラック		26"(559)	28C~40C
365552	4580366350927	シルバー	700C		28C~35C
365551	4580366350910	ブラック		28C~40C	
365550	4580366350903	シルバー	700C/650B/ 27.5"		1.5-1.75/ 35-48C
365560	4580366380955	ソリッドブラック		700C/650B/ 27.5"	1.75-2.35/45-60C
365561	4580366380962	マットブラック			
365562	4580366380979	ソリッドブラック			
365563	4580366380986				
365564	4580366380993				



- 【取り付け時の注意】**
- 吊り金具はブライヤーを使用して、フェンダー本体に合うように取り付け時に曲げてください。
 - ステーはダボ穴位置に合わせてカットしてご使用ください。
 - タイヤの幅はメーカーによって異なります。タイヤとフェンダーのクリアランスが十分にあるか確認してください。
 - フェンダー本体はプラスチックの中で最高の耐衝撃性を持つポリカーボネートを使用。頑丈で紫外線にも強く、長寿命。
 - ダブルステーフェンダーはステーの長さが長く、ステーが2本伸びているため、一般的なフルフェンダーでは届かない位置にフェンダーダボがあっても固定できる可能性が高く、取り付けの汎用性が高い。
 - 吊り金具をステンレスパーツにしているので、キャリアブレーキのクロスバイクやロードバイクでも取り付け可能。
 - フロント吊り金具用ボルトは2種類の長さが付属。鉄フォーク、アルミフォークどちらにも対応。
 - シルバーカラーは、アルミの薄い膜を透明なポリカーボネート素材でサンドすることで、金属の質感を持ちながら抜群の強度。



ZIT20に取り付け 27.5" グラベルロードに取り付け ミニベロ20"に取り付け



MTB27.5"/29"に取り付け 前後両方とも2本ステーの固定力に優れたフルフェンダー。 プラスチック素材で最高レベルの耐衝撃性を持つポリカーボネート素材を使用し、ハンマーで叩いても壊れません(アクリル素材の50倍)。



前後の吊り金具はステンレス製なのでキャリアブレーキの共締めに対応。 各種取り付けボルトが豊富で取り付けがスムーズ シルバーカラーはアルミ膜を透明なポリカーボネート樹脂でサンドすることで金属の質感を100%再現しながら、軽さと耐久性を両立。サンクラスにも使用される透明度の高いポリカーボネートの性能を活かした設計です。

- フェンダー幅(発注番号)
- 35mm: 365556, 365557, 365551, 365550
 - 45mm: 365558, 365555, 365552, 365553, 365560, 365561, 365562
 - 55mm: 365563
 - 60mm: 365559
 - 65mm: 365564
- 付属品(各サイズ共通)
- M6×60: 1本(アルミフォーククランプ用)
 - M6×45: 1本(スチールフォーククランプ用)
 - M6×35: 2本(チェーンステー・シートステー用)
 - M5×12: 6本(フレームダボ穴用)
 - ステンレス吊り金具: 1本(シートステー用)
 - M6用スペーサー×2(吊り金具位置微調整用)
 - V型ステー: 4本
 - ステーキャップ: 8個
 - 各ワッシャー、ナット

詳しい
取付方法は
こちら



- 標準付属品
- M6ボルト: 2本/M5ボルト: 6本/ステンレス吊り金具: 1本/M6用スペーサー×2個/V型ステー: 4本/ステーキャップ: 8個/各ワッシャー、ナット/ステークランプセット/サスペンションフォーク用ダボバンド(365563, 365564のみ付属)

価格に取付工賃は含まれません。品質保証はお買い上げの販売店を通して行っております。次の場合は適用されません。①海外個人輸入②オークションでの購入③他人からの譲渡④購入証明がない

RITIEWAY ダブルステークロスバイクフルフェンダー対応表

ブランド	モデル	年式	ホイール	対応フェンダー 商品コード	
RITIEWAY	SHEPHERD	17~	24	365555	
		17~	26	365552/365553	
		17~	700C	365551/365550, 365560/365561/365562	
	SHEPHERD CITY	18~	700C	365551/365550, 365560/365561/365562	
		STYLES	17~	24	365555
			17~	26	365552/365553
	PASTURE	17~	700C	365551/365550, 365560/365561/365562	
		17~	26	365552/365553	
	SONOMA ADVENTURE	17~	700C	365551/365550, 365560/365561/365562	
		17~	650B	365563	
	GT	GLACIER	18~	20	365559
		GLACIER E-CARGO	22~	20	365559
ZIT 20		21~	20	365558	
AGGRESSOR		21~	27.5	365558	
AGGRESSOR		21~	27.5	365564	
AGGRESSOR		21~	27.5	365564	
AGGRESSOR		21~	27.5	365564	
PALOMAR ALLOY		21~	27.5	365564	
GRADE CARBON		21~22	700C	365560/365561/365562	
GRADE ALLOY		21~22	700C	365560/365561/365562	
FELT	TRANSEO	21	700C	365563	
	BROAM	21~	700C	365563	
BOMBTRACK	VERZA SPEED	21~	700C	365551/365550	
	ARISE シリーズ	21~	700C/650B	365563	
	HOOK	21~	700C/650B	365563	
	HOOK EXT	21~	650B	365564	
	BEYOND 1/2	21~	700C/650B	365564	
AUDAX	21~	650B	365564		

RITIEWAY STAY FIXING KIT

商品コード	JAN	数量	価格
365565	4580366381006	ナット8個+キャップ8個	¥1,100 (税込¥1,210)

- ライトウェイダブルステーフェンダー(品番365556~365564)のステー固定用補修パーツ。
- ステーをフェンダー本体に固定する特殊なネジとナット、ステーキャップのセット。



RITIEWAY FORK STAY BAND

商品コード	JAN	数量	価格
365566	4580366381013	2PC	¥1,800 (税込¥1,980)

- ライトウェイダブルステーフェンダー(品番365556~365564)の補修用ステー固定パーツ。
- MTBのサスペンションフォークにダボを増設するために使用。伸縮性のあるバンド式なので様々なボトムケース(アウターレグ)の径に対応。
- ロードバイクやクロスバイクのようなリジッドフォークでダボの無い自転車にフルフェンダーを取り付ける用途にも使用できます。



RITIEWAY MSV STAY

商品コード	JAN	カラー	数量	価格
365568	4580366381037	シルバー	2PC	¥1,800 (税込¥1,980)
365567	4580366381020	ブラック		

- ライトウェイダブルステーフェンダー(品番365556~365564)の補修用ステー。●29erまで対応できる長いサイズですので、カットしてご使用ください。●前後どちらから2本使用しますので、前後とも交換する場合は2個必要になります。



価格に取付工賃は含まれません。品質保証はお買い上げの販売店を通して行っております。次の場合は適用されません。①海外個人輸入②オークションでの購入③他人からの譲渡④購入証明がない

ZIT22-26用の純正フェンダー

RITEWAY フェンダー ZIT

NEW

商品コード	JAN	カラー	サイズ	価格
365252	4580366394525	マット ブラック	22	¥2,500 (税込¥2,750)
365253	4580366394532		24 (ETRTO 507)	
365254	4580366394549		26	

●金属製。●ステア金具付き。●前後セット。



22インチ

24インチ

26インチ

シティライド用フルフェンダー

BBB CITYGUARD | BFD-40

商品コード	JAN	サイズ	価格
365344	8716683102857	20	¥4,500 (税込¥4,950)
365345	8716683102871	24	
365346	8716683102888	26	
365347	8716683102895	700C	

幅:48mm(全サイズ同一)

●シティ向けの軽量フルフェンダーセット。●フレーム側のアイレットとブレーキボルトに固定。●ステンレス製のプレにくいステア。●頑丈なポリプロピレン製の本体。●取り付け金具付き。



社員ブログ
グレイシアにフルフェンダーを装着する方法

社員ブログ
RITEWAY ZIT20にフルフェンダーを装着する方法

社員ブログ
ライトウェイ ソノマドベンチャー 650Bにフルフェンダーを付ける

雨の日のライドも快適に

BBB RAINPROTECTOR | BFD-25

商品コード	JAN	価格
365310	8716683066708	¥2,900 (税込¥3,190)

参考重量:336g

対応:26, 27.5, 28(700C)インチ対応

最大タイヤ幅:48mm

(F)長さ/幅 635mm(金具前側240mm、金具後側395mm)/62mm

(R)長さ/幅 810mm(金具前側295mm、金具後側515mm)/62mm

●2色のコンポジットマテリアル製。●工学的にデザインされた形状で泥や水を防止。

●大部分のバイクや大きめのタイヤにも装着可能。●固定用シートチューブクランプ付。

●フロントとリア1組セット。●フレームに取り付けるためのボルトやナットが付属。



スタイリッシュなデザインでありながらしっかり泥や水を防止

BBB RAINWARRIORS | BFD-01

商品コード	JAN	長さ/幅	適応サイズ	価格
365299	8716683058475	(F)490mm/60mm (R)597mm/64mm	24"~26"	¥2,400 (税込¥2,640)
365287	8716683052886	(F)580mm/63mm (R)705mm/69mm	26"~28" (700C)	

参考重量

365299:300g / 365287:340g

●工学的にデザインされた形状で泥や水を防止。●コンポジットマテリアル製。●フロントとリア1組セット。

●フレームに取り付けるためのボルトやナットが付属。



価格に取付工賃は含まれません。品質保証はお買い上げの販売店を通して行っております。次の場合は適用されません。①海外個人輸入②オークションでの購入③他人からの譲渡④購入証明がない

ロードレーサー用フェンダーの決定版

BBB SLIMGUARD FENDERS | BFD-22

商品コード	JAN	カラー	サイズ	価格
365322	8716683094244	ブラック	700×23-30C	¥10,000 (税込¥11,000)

参考重量:445g

●フロントフェンダーとリアフェンダーのセット。●アルミニウム製のシャフトで安定性を向上。●プレーキボルトとクイックリリースアクスルへの取り付けで安定した固定力。●タイヤと一体化するマットブラックのスリムなデザイン。●泥と水はねから完全に保護。●フォークとタイヤのクリアランスが5mmあれば取り付け可能。●ステアなど一部補修品あり(P81)



オプションのエクステンダー使用でさらに広がるカバー範囲

BBB ディスクガード | BFD-65F/BFD-65R BFD-65S

商品コード	JAN	カラー	サイズ	仕様	価格
365364	8716683138368	ブラック	28インチ / 700C	フロント	¥5,000 (税込¥5,500)
365365	8716683138375			リア	
365366	8716683138382			セット	¥9,500 (税込¥10,450)

●ディスクプレーキバイク向けのクイックリリース式フルカバーフェンダー●アングルと高さが完全に調整可能●簡単に取り付けと取り外しができる、クイックリリース式フォークマウントシステム●大きなゴム製取り付け面はスレ落ちせず、フレームを傷つけない●汎用性を高めるためのオプション・エクステンダー●耐久性と強度を持つGRS認定リサイクルPP素材を全体の75%使用して製造●カラー:ブラック●最大タイヤ幅:42mm



グラベルアドベンチャーに使える幅広フェンダー

BBB GRAVEL CATCHER REAR | BFD-51

商品コード	JAN	カラー	仕様	価格
365360	4580366383215	ブラック	リア	¥3,200 (税込¥3,520)

参考重量:176g

対応:27.5, 28"(700c)

最大タイヤ対応幅:55mm

●ロード/グラベル用ハイクオリティフェンダー。●55mm幅タイヤまでカバーできるワイドプロファイル。●フェンダーの取付位置を工具使用で調整可能。●簡単付け外しが可能なリングフィックス・エアロクイックリリースシステム。●通常及びエアロシートポストに装着可能。●直径25.0mm~57.3mmのシートポストに対応



エアロシートポスト対応、クイックリリース&変形防止の補強リブ搭載

BBB ROADCATCHER II | BFD-04

商品コード	JAN	カラー	価格
365348	4580366334811	ブラック	¥2,400 (税込¥2,640)

参考重量:176g

対応:27.5, 28"(700C)、直径25.0~57.3mm

最大タイヤ対応幅:28mm

●エアロシートポストにも対応するアップデートバージョン ●リア用。●コンポジットマテリアル製。●リングフィックスクイックリリースシステム。●長くエアロダイナミックなデザイン。●補強リブ入りで変形しにくい。



人気
No.1

価格に取付工賃は含まれません。品質保証はお買い上げの販売店を通して行っております。次の場合は適用されません。①海外個人輸入②オークションでの購入③他人からの譲渡④購入証明がない

78 フェンダー

クロスバイクやロードバイクに簡単取り付け
BBB ROADPROTECTOR | BFD-21F

商品コード	JAN	カラー	仕様	価格	
365336	4580366298779	ブラック	フロント	¥2,000 (税込¥2,200)	4 5

参考重量:91g
長さ:358mm
対応:28"(700C)
幅:46mm
最大タイヤ対応幅:28mm
取付けステー幅:18mm×平面長さ40mm
●洗練されたデザインのロード用フロント。●簡単なクイックリリース方式。●フェンダー本体を外すと取付金具がバイクに残ります。●水や汚れを防止。●コンポジットマテリアル製。●補強リブ入りで変形しにくい。



人気
No.2

クロスバイクやロードバイクに簡単取り付け
BBB ROADPROTECTOR | BFD-21R

商品コード	JAN	カラー	仕様	価格	
365337	4580366298786	ブラック	リア	¥2,200 (税込¥2,420)	4 5

参考重量:100g
長さ:453mm
幅:46mm
最大タイヤ対応幅:28mm
取付けステー幅:18mm×平面長さ40mm
●洗練されたデザインのロード用リア。●簡単なクイックリリース方式。●フェンダー本体を外すと取付金具がバイクに残ります。●水や汚れを防止。●コンポジットマテリアル製。●補強リブ入りで変形しにくい。



補強リブ入りで
変形しにくい

リングフィックスシステムを応用した着脱簡単MTBフェンダー
BBB フルガード | BFD-61F/BFD-61R

商品コード	JAN	カラー	サイズ	仕様	価格
365362	8716683136067	ブラック	27.5/28/29 インチ	フロント	¥5,000 (税込¥5,500)
365363	8716683136074			リア	¥4,500 (税込¥4,950)

●水と汚れから守る完全防備のフロント(E-) MTB フェンダー●ハードテールとフルサスペンションバイクに取り付け可能な、安定したフォークマウント●滑りを防ぐための角度調整が可能な大きなゴム製取り付け面●簡単かつ迅速な取り付けのためのクイックリリースミニリングフィックスシステム●タイヤ幅最大76mmまたは3.0インチに対応し、延長部品で長さ調節可能●本体の75%を耐久性と強度を併せ持つGRS認定リサイクルPP素材で製造



NEW

柔らかいTPR素材の大型マッドフラップ付きMTBフェンダー
BBB GRANDPROTECT | BFD-16XLF/BFD-16XLR

商品コード	JAN	カラー	仕様	価格
365353	8716683127478	ブラック	フロント	¥3,300 (税込¥3,630)
365354	8716683127485		リア	¥3,600 (税込¥3,960)

参考重量:217g
対応:28、29インチ
ステアチューブの内径:18.5~25.4mm
最大タイヤ幅:65mm
●2トンコンポジット素材。●泥や破片を防ぎきる幅広デザイン。●ターンフィックスリリースシステム。

参考重量:251g
対応:28"、29インチ対応
最大タイヤ幅:65mm
●2トンコンポジット素材。●泥や破片を防ぎきる幅広デザイン。●リングフィックスエアロクイックリリースシステム。●シートポスト保護ステッカー付。●25.0-57.3mmのシートポストに対応。



価格に取付工賃は含まれません。品質保証はお買い上げの販売店を通して行っております。次の場合は適用されません。①海外個人輸入②オークションでの購入③他人からの譲渡④購入証明がない

フェンダー 79

サスペンションフォーク用MTBフェンダー
BBB GRAND PROTECT | BFD-16F/BFD-16R

商品コード	JAN	カラー	仕様	価格	
365349	4580366345251	ブラック	フロント	¥3,000 (税込¥3,300)	4 5
365350	4580366345268		リア	¥3,300 (税込¥3,630)	

参考重量:196g
対応:27.5、29インチ(プラスサイズを含む)
最大タイヤ対応幅:65mm
ステアチューブ:内径18.5-34.0mm
●TPR製の先端が柔らかく安全性の高いMTBフロントフェンダー。●軽量で頑丈なコンポジット素材。●泥や砂から最大限ガードするための特別なデザイン。●ターンフィックスリリースシステム。

参考重量:230g
対応:27.5、29インチ(プラスサイズを含む)
最大タイヤ対応幅:65mm
適合シートポスト:直径 25.0-57.3mm
●TPR製の先端が柔らかく安全性の高いMTBリアフェンダー。●軽量で頑丈なコンポジット素材。●泥や砂から最大限ガードするための特別なデザイン。●リングフィックスエアロクイックリリースシステム。●シートポスト保護用ステッカー付。



TPR素材のマッドフラップ付き26"MTBフェンダー
BBB MTBPROTECTOR F | BFD-13F/BFD-13R

商品コード	JAN	カラー	仕様	価格	
365300	8716683058703	ブラック	フロント	¥3,200 (税込¥3,520)	4 5
365301	8716683058710		リア	¥3,500 (税込¥3,850)	

対応:26インチ
最大タイヤ幅:65mm
●ツートーンのコンポジット素材。●特殊な設計のジオメトリーで汚れや水から最大限に保護。

BFD-13F フロント
参考重量:188g
●ステアチューブの内径18.5~25.4mmのサスペンションフォーク付26インチMTBに対応。

BFD-13R リア
参考重量:228g
●リングフィックスエアロクイックリリースシステム。●シートポスト保護用ステッカー付属。●26インチMTBバイクと700Cのクロスバイクに適合。●直径25.0-57.3mmのシートポストに対応。



24/26インチMTBフェンダー
BBB HIGHPROTECTOR | BFD-15F/BFD-15R

商品コード	JAN	カラー	仕様	価格
365351	8716683122220	ブラック	フロント	¥2,500 (税込¥2,750)
365352	8716683122237		リア	

最大タイヤ幅:65mm
●24/26インチ用フェンダー。●泥や砂などから最大限ガードできる専用設計。●コンポジット素材採用。

BFD-15F
参考重量:258g
ステアチューブの内径:18.5-25.4mm

BFD-15R
参考重量:171g



価格に取付工賃は含まれません。品質保証はお買い上げの販売店を通して行っております。次の場合は適用されません。①海外個人輸入②オークションでの購入③他人からの譲渡④購入証明がない

軽量で耐久性の高いポリプロピレン製 BBB FLEXFENDER | BFD-31

商品コード	JAN	カラー	価格
365323	8716683094251	ブラック	¥1,700 (税込¥1,870)

参考重量:38g
長さ:230mm
幅:180mm
対応:12.5/16/18/20/22/24/26/27.5/28/29インチ対応
●フロントとリア用。●フロントフォークスタンション(インナーチューブ)を守るエクストラカバー付。●フレームやフォークの摩耗を防止する保護層。●取り付け用ストラップ4本付属。



社員ブログ
GT STOMPER(ストンパー)
20にフェンダーを付ける



GT・FELT完成車のスタンド、キャリア、フェンダー適合表はこちらから



SLIM GUARD FENDER 用パーツ BBB FENDER STAY FOR BFD-22

商品コード	JAN	価格
365404	8716683100860	¥2,800 (税込¥3,080)



BBB L-BRACKET FOR BFD-22

商品コード	JAN	価格
365405	8716683100877	¥500 (税込¥550)



BBB RINGFIX AERO | BFD-90A

商品コード	JAN	サイズ	価格
365317	8716683102901	25.0-57.3mm	¥1,600 (税込¥1,760)

●シートポストに素早く簡単に取り付け可能なリングフィックス・クイックリリースシステム。●25-57.3mm径までのエアロを含むシートポストに対応。●ストラップ長は185mm、多数のエアロシートポストへ対応可能。



BBB PROFILE CLIP FOR BFD-22

商品コード	JAN	価格
365406	8716683100884	¥300 (税込¥330)



リングフィックスフェンダーにライトを取付 BBB LIGHTBRIDGE | BFD-50B

商品コード	JAN	カラー	サイズ	価格
365361	8716683139860	ブラック	80mm	¥500 (税込¥550)

●現行のすべてのBBBリングフィックスフェンダーに対応。●ライトマウント部分の角度を変更可能。



BBB ブラケット+10mmロングタイプ

商品コード	JAN	商品名	BBB	価格
365275	4580366264835	マウンティングブラケット	BFD-21F	¥600 (税込¥660)
365276	8716683036947		BFD-21R用	
365305	4580366230793	マッドキャッチャーゴムストラップ2PCS	BFD-03/BFD-35F用	¥800 (税込¥880)
365311	8716683055481	マウンティングブラケットセット28/26/24 2009以降	BFD-01用	
365312	8716683072495	ブラケット	BFD-13F用	
365313	8716683036909	マウンティングブラケットセット リア	BFD-15F用	
365314	8716683036923	マウンティングブラケットセット フロント		

汎用度が高く取り付けも簡単 BBB MUDCATCHER XL | BFD-18

商品コード	JAN	カラー	価格
365315	8716683089387	ブラック	¥2,000 (税込¥2,200)

長さ:350mm
幅:120mm
重量:130g
対応:26/27.5/28/29インチ対応
●ダウンチューブに装着するフェンダー。●テーパードデザインにより必要な場所を必要だけ保護。●柔らかいTPRフラップとのコンビジット。●エクストリームMTBライドにも対応。●エラストマーの固定バンドが付属。



ハンドルを妨げず快適なライドを BBB MUDCATCHER II | BFD-03

商品コード	JAN	カラー	価格
365281	8716683045697	ブラック	¥1,500 (税込¥1,650)

参考重量:75g
長さ:290mm
幅:92mm
対応:22/24/26/27.5/28インチ対応
●MTBダウンチューブ用フェンダー。●直径76mmまでのダウンチューブに対応。●コンビジットマテリアル製。●ハンドルの操作を妨げない固定位置。●2本のエラストマーで装着。



ファットバイク用大型フェンダー BBB FATFENDER | BFD-35F/BFD-35R

商品コード	JAN	カラー	仕様	価格
365324	8716683095142	ブラック	フロント用	¥2,000 (税込¥2,200)
365325	8716683094268		リア用	¥2,900 (税込¥3,190)

参考重量:106g
対応:26, 27.5, 28, 29インチ
最大タイヤ幅:127mm
●フロント用。●軽量で耐久性の高いポリプロピレン製のフェンダー。●ダウンチューブに取り付けるタイプのフェンダー。●デュアルエラストマー製のストラップで取り付け可能。●ファットバイク用のデザイン。

参考重量:186g
対応:26, 27.5, 28, 29インチ
最大タイヤ対応幅:127mm
25.0-34.9mmのシートポストに対応
●リア用。●軽量で耐久性の高いポリプロピレン製のフェンダー。●脱着が簡単なリングフィックスクイックリリースシステム。●角度調整機能。●ファットバイク用の幅広デザイン。



簡単に取り付けられてフレームを保護
BBB FRAME PROTECTOR | BCB-171/BCB-172

商品コード	JAN	カラー	価格
035650	4580366345596	ブラック	¥4,400 (税込¥4,840)
035651	4580366345602	ホワイト	

●フレーム保護用ケーブルラップ。●フレーム塗装を保護。●シリコン製。●4-5mmハウジングに適合。●25個入り。



ブラック/BCB-171 ホワイト/BCB-172

夜間の視認性を高めるリフレクターステッカー
BBB MULTI VIS | BBP-71

商品コード	JAN	カラー	価格
035652	4580366383222	ブラック	¥2,200 (税込¥2,420)

サイズ:265×115mm / 3M リフレクション
●フレーム、リム、ヘルメットやシューズ等に貼るのに最適なりフレクター。
●7種類23枚のステッカーセット。



夜間の視認性を高めるリフレクターテープ
BBB ROLL VIS | BBP-72

商品コード	JAN	カラー	価格
035653	4580366383239	ブラック	¥2,200 (税込¥2,420)

サイズ:40×1000mm / 3M リフレクション
●リフレクターステッカーのロールテープ。
●フレーム、リム、ヘルメットやシューズ等に貼るのに最適なりフレクター。
●40mm幅、1mロール。



耐久性のある粘着パッドでバイクの塗装を保護
BBB CLEARSKIN | BBP-57

商品コード	JAN	カラー	価格
035645	8716683089851	クリア	¥2,200 (税込¥2,420)

厚み:0.3mm
セット内容:30mm/パッド×4、20×40mm/パッド×4、80×152mmスクエア×1



高耐久チェーンステアガード
BBB STAYSKIN | BBP-21

商品コード	JAN	サイズ	価格
035646	8716683102840	260×50mm	¥1,800 (税込¥1,980)

カラー:ブラック
参考重量:17g
●チェーンの傷からバイクを守るチェーンステアガード。●水や熱にも強いためどんな天候にも対応。●柔軟性が高い素材で平らな面だけでなくも取り付けが簡単。●強力なステッカータイプで過酷な使用環境でも剥がれにくい。

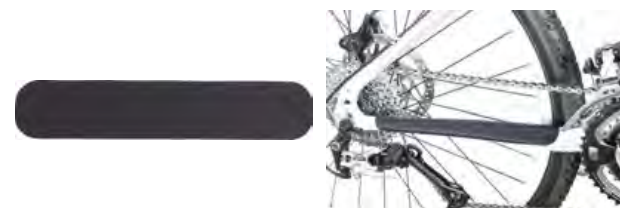

ビッグサイズフレームガード
BBB FRAMESKIN | BBP-61

商品コード	JAN	カラー	価格
035648	8716683095319	クリア	¥2,000 (税込¥2,200)

サイズ:70×500mm
●フレームチューブやカットして様々な場所に使用できるビッグサイズフレームガード。●0.3mm以下で薄く、フレームに貼っても目立ちにくい。

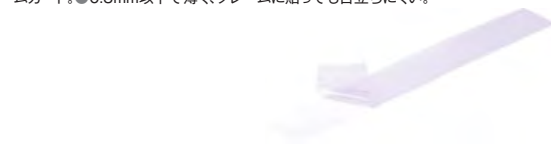

大切なフレームを保護して傷を防ぐ
BBB BIKESKIN | BBP-51/BBP-50

商品コード	JAN	カラー	価格
035641	4580366283997	カーボンプリント	¥1,200 (税込¥1,320)
035630	8716683004137	透明	¥900 (税込¥990)

厚み:0.3mm
セット内容:チェーンステアガード×1、30mm/パッド×4、20mm/パッド×4
●パーツとの接触で発生するフレームのダメージを防止。●ステッカータイプで簡単に取り付け。●耐久性と耐熱性があり全天候型。●ステッカーシールのようなソフトタイプ。

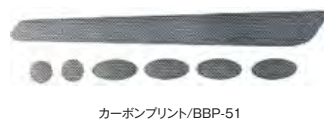

カーボンプリント/BBP-51

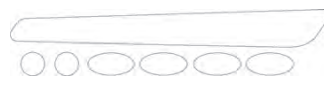

透明/BBP-50



チェーンの叩き傷を防止
BBB STAYGUARD | BBP-12M/BBP-12L

商品コード	JAN	サイズ	価格
035627	8716683073669	M	¥1,300 (税込¥1,430)
035628	8716683073676	L	¥1,500 (税込¥1,650)

サイズ:250×90×110mm(M)、250×130×130mm(L)
参考重量:15g(M)、20g(L)
カラー:ブラック

●特別なカットデザインで大部分のチェーンステアに適合。
●高品質で丈夫なネオプレン素材でチェーンステアを保護し、チェーンによるキズを防止。
●伸縮性のある素材なので完全にフィット。●ベルクロストラップでしっかり固定。



チェーン当たりをガード
cycle design チェーンステイ プロテクター ネオプレン

商品コード	JAN	カラー	価格
035720	4580366352891	ブラック	¥1,100 (税込¥1,210)

材質:ネオプレン
サイズ:250×115×95mm
●伸縮性のあるネオプレン素材がチェーンステアにフィット。●チェーン当たりによるキズを防止。



FELT用フレームプロテクターはP.435に掲載しています。

Basil Portland Front Carrier

スタイリッシュなデザインのキャリアとベルトのセット

BASIL® PORTLAND FRONT CARRIER HIGH+REMOVABLE BELT

ポートランド フロントキャリアハイ+リムーバブルベルト

商品コード	JAN	カラー	価格
020115	8715019504082	シルバー	¥15,000 (税込¥16,500)
020117	8715019504105	マットブラック	

サイズ:42.5×34.5×6cm
 最大積載量:10kg 26インチ~700Cに対応
 ●直径12/13mmのナット止めシャフト専用。●上部はプレーキャリアバー穴を使って固定。



社員ブログ
 バジルの
 自転車フロントキャリア

これでチャイルドシートとパニアバッグが同時に使えます。

BASIL® リアキャリアエクステンダー オフセットパニア

商品コード	JAN	カラー	価格
020118	8715019701832	マットブラック	¥6,500 (税込¥7,150)

・素材:スチール
 ・耐荷重:5kg
 ●チャイルドシートを取り付けるとパニアバッグが取り付けできない。そんな悩みを解消する便利なアイテム。
 ●キャリアを後方に伸ばすことができるので、パニアバッグを取り付けできるようになります。
 ●幅:150mm 長さ:400mm 高さ:255mm

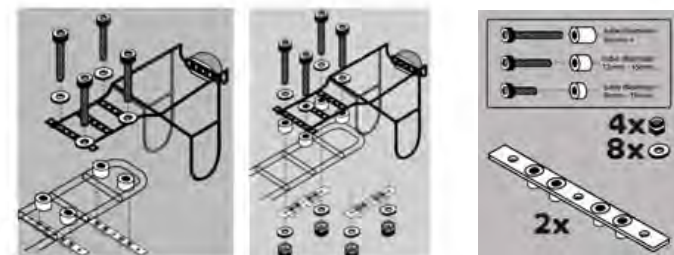

MIK対応フロントキャリア

BASIL® フロントキャリア L

商品コード	JAN	カラー	価格
020106	8715019501029	マットブラック	¥5,500 (税込¥6,050)

・耐荷重10kg
 ・フロントライトマウント付き
 ・MIKプレートは付属しません
 ●MIK台座が組み込まれたフロントキャリア。●MIKプレート付のアイテムが簡単に脱着できます。●ナット止めのフロントアックスとハンドルバーで固定。●ハンドルバー径21-31.8mm に対応。●クイックリリースハブには取り付けできません。
 26/27/28インチ対応
 対応アックス径3/8インチ~10mm



折り畳み式ワイドリアキャリア

cycle design フォールディングワイドリアキャリア

商品コード	JAN	カラー	対応サイズ	価格
020763	4580366343493	ブラック	26"~29"リア用	¥11,000 (税込¥12,100)

参考重量:900g
 耐荷重:18kg
 ワンタッチで荷台が広がる便利なキャリア
 天板サイズ:長さ400mm×幅130mm
 拡張部分を広げたサイズ:長さ225mm×幅420mm
 対応OLD:130~135mm

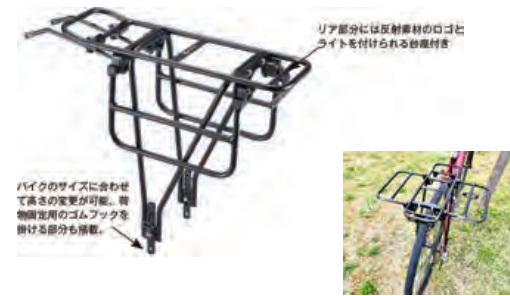

前後兼用のワイドキャリア

rite way ドリームキャリア フロント/リア

商品コード	JAN	カラー	用途	価格
020151	4580366373087	ブラック	フロント/リア	¥11,000 (税込¥12,100)

素材:スチール
 荷台サイズ:前後330mm×左右260mm
 最大積載重量:10kg
 参考重量:1600g(キャリア本体1000g+ステー類600g)
 フロント固定可能位置:フォーククラウン、Vブレーキボルト、フォークエンドダボ、9mmクイックリリース共締め(別途135mmQRレバーが必要です)
 キャリア固定可能位置:シートステーダボ、リアエンドダボ
 *700Cの自転車用にカットした状態で計測。

●ステーの長さや固定位置を自由に変更できるので、29インチMTBから20インチミニベロまでほとんどの車種に取り付けが可能。●天面に6か所、側面に2か所ずつMSのダボ穴があり、バスケットの固定やライトホルダーの固定など、自由にカスタマイズ可能。
 付属品:キャリア本体、フレーム取り付けステー、Vブレーキボルト取り付け金具、フォーククラウン取り付け金具、フエンダーダボ用パイプセーサー、QR固定用セーサー。
 29"も20"も取付OK!
 マルチな取り付け方法!
 ※リアのQRシャフト部分への固定はQRシャフトの長さが足りない関係上ご使用頂けません。



前クラウン 前Vブレーキ 前クイック(※別途135mmのQRシャフトが必要です。) 後ダボ(前もOK) 後Vブレーキ&ブリッジ

社員ブログ
 ドリームキャリアをソノマドベンチャーに装着してみました

ロードバイクやMTBに取り付け可能な軽量キャリア

cycle design クイックリリース ロックキャリア

商品コード	JAN	カラー	価格
020762	4580366329664	ブラック	¥7,000 (税込¥7,700)



対応サイズ:700C
 参考重量:780g
 対応OLD:130/135mm
 最大積載量:25kg
 ●キャリアダボの無いロードバイクやMTBに取り付け可能なクイックリリースキャリア●専用の9mmクイックリリースを使用してフレームにキャリアを固定。●ディスクブレーキキャリアバーがあっても取り付け可能なデザイン●軽量なアルミフレームに耐久性のあるパウダーコーティング塗装
 天板にはスプリングクランプ付属
 天板サイズ:345×130mm



27.5"フルサスフロント



700c Vブレーキリア 20"ディスクブレーキ フロント

パニアバッグを10cm後ろに装着できるリアキャリア

RITEWAY パニアバッグ対応オフセットリアキャリア

商品コード	JAN	カラー	サイズ	価格
020150	4580366350965	ブラックパウダーコーティング	24/26/27.5/700C	¥9,000 (税込¥9,900)

参考重量:約900g
耐荷重:18kg
対応オーバーロックナット寸法:130-135mm
寸法:天板長さ 438mm
天板幅:105mm
サイドフレーム上下幅:240mm
サイドフレーム上部:327~370mm(調節可)
キャリアダボ穴~天板上部:327~370mm(調節可)
●クロスバイクにパニアバッグを取り付け時に困る、「かかるとにバッグが当たる」「バッグがホイールに巻き込まれる」を解消する設計。●10cmキャリアを後方に伸ばすことでバッグとかかとのクリアランスを確保。●キャリアのサイドフレームを後端下側まで広げることでバッグのホイール接触を回避。●さらにクロスバイクからMTBまで幅広い車種に対応するため、シートステー側のステーは80mmと170mmの2種類を同梱。●ステーは曲げて角度調整も可能なため、フィット感を高めることができます。●軽量で錆に強いアルミ素材。



GT/Felt 完成車の対応キャリア表はこちら

MTB、ロードバイク、クロスバイクに取り付け可能なキャリアシステム

THULE Tour Rack

商品コード	JAN	価格
020433	0091021049567	¥20,000 (税込¥22,000)

参考重量:990g
積載可能物:上部にパニアバッグ、バックパック、ドライバッグ、テントなど*1、サイドにバッグシステムを取り付け可能。
最大積載量:10kg(フロント)/11kg(リア)*2
対応車種:MTB、ロードバイク、クロスバイク、小径車*3
●MTB、ロードバイク、クロスバイクに取り付け可能なキャリアシステム。●フロント&リア共用でほぼ全てのバイクにも対応。●ラバー加工グリップにより、荷重に対するラックのズレを防ぎ、サイクルフレームを保護。●リフレクターやリアライトの取り付けが可能。●固定ベルトのリリース機構を改良。●荷物がかかるとに干渉しないようにデッキ位置を調整できます。
*1 ドライバッグ等はロープで固定します。
*2 車体側の強度はバイクによって異なります。軽量アルミフレームやカーボンフレームへの取り付けはフレームにダメージを与える可能性があります。車体への補償はございません。特にオフロード走行時は操作性を確保するため、積載量を3kg程度としてください。荷物が多くなるとコントロール性が失われて危険です。
*3 一部取り付けできない車種もございます。



Tour Rack用

THULE Side Frames

商品コード	JAN	価格
020432	0091021326866	¥6,200 (税込¥6,820)

Tour Rack用のパニアバッグのホイールへの干渉を防ぐフレーム。
Thule専用バッグ使用時は使う必要はありません。



▲サイドフレーム取り付け例

フォーククラウンとフォーク横のダボに装着できるフロントラック

SEIDO STAGE RACK FRONT RACK

商品コード	JAN	参考重量	耐荷重	カラー	価格
020840	4055822521468	654g	8kg	ブラック	¥21,000 (税込¥23,100)

素材:アルミニウム
サイズ:246×332mm、ステー長240mm
●フォーククラウンに取り付け穴とフォークブレード中間にダボがあるフォークに対応。



高精度なキャリアダボ付シートクランプ

KCNC RACKMOUNT SEATPOST CLAMP

商品コード	JAN	カラー	クランプ径	価格
654030	4580366362180	ブラック	30.9mm	¥2,200 (税込¥2,420)
654031	4580366362197		31.8mm	

●シートステーにダボ穴の無いフレームにリアキャリアを取り付けるためのシートクランプ。
●錆びにくいステンレスボルト。
材質:6061アルミニウム合金
ダボ穴径:M5
参考重量:25g



あらゆるバイクに対応する薄型でスタイリッシュなデザイン

cycle design リアキャリアシートポストクランプ

商品コード	JAN	外径	カラー	価格
653126	4580366329718	31.8mm	ブラック	¥1,500 (税込¥1,650)

参考重量:36g
●リアキャリア取り付け用シートクランプ。●キャリアダボ機能が付いたシートポストクランプ。●従来のクランプと異なり、シートを止めるボルトを前輪側、キャリアを止めるボルトを後輪側に配置することで薄型でスタイリッシュな外観を実現。●負担のかかるキャリア固定部分に割りがないので強度も高く、ロングツーリングでも安心。●ロードバイク、MTB、クロスバイクに使用できます。



キャリアダボのないフレームに

リアキャリア アダプターキット

商品コード	JAN	適応	価格
020503	4580366349907	VRスルーアクスル用	¥6,800 (税込¥7,480)

シートクランプ径:30.6mm/31.8mm
●キャリアダボのないフレームにキャリアを取り付けることが可能。●シートポスト変変更用シムとスペーサーが付属。



カーボンフレームのVR5にもリアキャリアを装着できます。画像のリアキャリアはRITEWAYオフセットリアキャリア。バスケットはRITEWAYアーバンリアバスケット。

社員ブログ

スルーアクスル仕様のフレームにリアキャリアを付ける専用キット



RITEWAY BIKEの便利なバスケット!

対応ホイールサイズ: 24インチ、26インチ、700C
 ●クロスバイクに取り付けできるキャリア一体型フロントとリア用バスケット。●買い物した荷物や通勤バッグの収納に最適。●バスケット部分は軽量化で錆に強いアルミ合金。●丈夫な人工ウッドパネルを底面に使用することで天然木に比べて高い耐久性。●カゴの高さを低くすることでブレーキレバーやワイヤーとの干渉が少なく、見た目もスタイリッシュ。



丈夫で錆に強く、デザイン性も兼ね備えたバスケット

RITEWAY アーバンフロントバスケット

商品コード	JAN	カラー	価格
013405	4580366342069	マットブラック	¥17,000 (税込¥18,700)
013406	4580366342076	シルバー	

【バスケットサイズ】
 外寸:横380mm×縦300mm×高さ100mm
 内寸:横359mm×縦278mm×高さ89mm
 参考重量:1100g(ステー類を含まないバスケット単体)
 各種取り付け金具が付属
 耐荷重:4kg

●Vブレーキボットとフォーククラウンの穴を使用して取り付け。●フォーククラウンに穴の無いフロントサスペンション付きクロスバイクやMTBには取り付けできません。●Vブレーキボットボルトの無いロードバイクには取り付けできません。
 【使用上の注意】

●耐荷重以上の荷物を載せないでください。●本製品は道路の段差などの衝撃が加わった場合、荷物が飛び出る可能性があります。必要に応じてストラップなどで固定してください。●走行前に取り付けが確実に行われているか確認してください。1か月に1度は各ボルトに緩みが無いか点検してください。弊社は破損や荷物の飛び出しによる荷物、自転車本体、事故に関する賠償責任を負いません。



人気
No.2

丈夫で錆に強く、デザイン性も兼ね備えたバスケット

RITEWAY アーバンリアバスケット

商品コード	JAN	カラー	価格
013403	4580366342045	マットブラック	¥18,000 (税込¥19,800)
013404	4580366342052	シルバー	

【バスケットサイズ】
 外寸:横300mm×縦380mm×高さ100mm
 内寸:横278mm×縦359mm×高さ89mm
 参考重量:1100g(ステー類を含まないバスケット単体)
 各種取り付け金具が付属
 耐荷重:8kg

●シートステーダボとリアエンドダボを使用して取り付け。●シートステーダボとリアエンドダボの無い自転車には取り付けできません。●ディスクブレーキ付きモデルへの装着にはキャリア側を約25mm外側にオフセットさせるパイプスペーサーと長い取り付けボルトが必要になります。(弊社にて取扱いがございません)
 【使用上の注意】

●耐荷重以上の荷物を載せないでください。●本製品は道路の段差などの衝撃が加わった場合、荷物が飛び出る可能性があります。必要に応じてストラップなどで固定してください。●走行前に取り付けが確実に行われているか確認してください。1か月に1度は各ボルトに緩みが無いか点検してください。弊社は破損や荷物の飛び出しによる荷物、自転車本体、事故に関する賠償責任を負いません。



人気
No.3

バスケット互換表

発注番号	013403	013405	
	マットブラック	マットブラック	
商品名	013404	013406	
	シルバー	シルバー	
	アーバン	アーバン	
	リアバスケット	フロントバスケット	
RITEWAY	シェファードシティ	○	○
	シェファード700C	○	○
	シェファード26	○	○
	シェファード24	○	○
	バスチャー	○	○
	ソノマ700C	×	×
	ソノマ650b	×	×
	スタイルス24	○	×
	スタイルス26	○	×
	スタイルス700	○	×
	ペルザ50/40	×	○
FELT	プローム	×	×
	VRアルミ	×	×
	FRアルミ	×	×
GT	アグレサラー	×	×
	パロマー	×	×
	アバランチ	×	×
	トランセオ	×	×
	ヴィラージュ	×	×

キッズ&ジュニアバイク向けミニバスケットセット

RITEWAY ZIT バスケットセット

商品コード	JAN	価格
013410	4580366390510	¥2,700 (税込¥2,970)

底面190×145mm、上面260×210mm、高さ170mm
 Vブレーキステー/フォーククラウンプレート付属
 ●ZITジット14~26"まで対応するバスケットとステーのセット。
 ●Vブレーキとフォーククラウンの穴を使って装着する。
 ●子供用のボール4号球が入るサイズ。
 重量:745g



人気
No.1

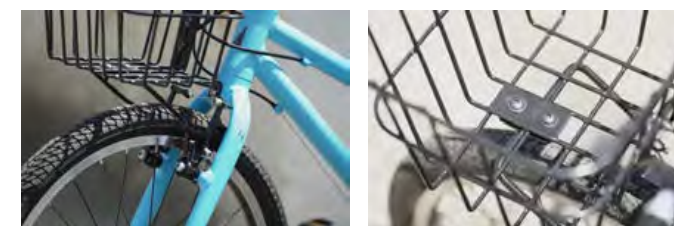

社員ブログ
 RITEWAY ZITに使えるバスケットができました。



耐荷重最大15kgの大容量バスケット

THULE BASKET

商品コード	JAN	サイズ	価格
020435	0091021805194	39×20×30cm 26.5L	¥12,000 (税込¥13,200)

重量:1200g
 取り付けキャリア幅最大170mm、最小50mm
 ●多目的に使えるスタイリッシュなサイクルバスケット。●フロント/リアのラックにしっかり装着できて、大きな収納力を発揮します。●大小問わずさまざまなアイテムを安全に運べる。軽量バスケット(レジ袋2つ程度まで対応)。●一般的な工具を使って簡単に取り付け/取り外し可能。●フロントまたはリアにあるラックのデッキ/レールに装着可能(ラックは別売)。●アルミ素材のアクセントが効いた、上質で長持ちするデザイン。●Thuleラックにベストフィットするのはもちろん、他のあらゆるラックに使用可能。●取付パーツ付属。



社員ブログ
 THULE Pack'n Pedal (バックペダル)BASKETについて





ヨーロッパのライフスタイルをあなたに

BASIL®

spread the cycling joy

BASIL ヒストリー

1970年初頭、創業者であるニコ・ヴァン・バルヴァレンは自転車の販売をしながら、様々なバスケットの制作をしていました。美しく丈夫なカゴは地域で愛され、代々自転車店を家業としてきたニコはそのつながりを活かしてヨーロッパ全土のサイクリストにバスケットやバッグを届けるようになったのです。

BASILの由来は創業者の名前「NicovanBalveren」と、創業した場所の「SILvolde」という地名を合わせたものです。

取り付けパーツ付きフロントバスケット

BASIL® PORTLAND FRONT BASKET

ポर्टランド フロントバスケット

商品コード	JAN	カラー	サイズ	価格
014331	8715019504129	マットブラック	25L	¥18,000 (税込¥19,800)
014332	8715019504136	クローム		

最大積載量:10kg
対応:26インチ-700C
サイズ:43×36×22cm

●フロントバスケットには、調整可能なアタッチメントストラップ付き。取り付けパーツ付き。●最大重量10キロまでのさまざまなアイテムを運ぶことができます。●12~13mmのナット止めシャフト専用。



MIKシステム対応バスケット

BASIL® PORTLAND REAR BASKET MIK

商品コード	JAN	カラー	サイズ	価格
014333	8715019505454	マットブラック	25L	¥21,000 (税込¥23,100)
014334	8715019505461	クローム		

サイズ:43×36×22cm

最大積載量:10kg

●バスケットには、調整可能なアタッチメントストラップ付き。●最大重量10キロまでの幅広いアイテムを運ぶことができます。●MIKシステム用アダプタープレートが付属しており、簡単に脱着可能。

※別売のMIKシステムキャリア用台座プレート(発注番号020113)が必要です。



ポर्टランド用ストラップ

BASIL® ポートランド アジャストベルト

商品コード	JAN	カラー	価格
014371	8715019708220	ブラック	¥1,500 (税込¥1,650)

ポर्टランド純正ベルト



MIKシステム対応バスケット

BASIL® CENTO TECH FIBER MIK

商品コード	JAN	カラー	価格
014317	8715019113000	モスグリーン	¥29,500 (税込¥32,450)
014318	8715019113017	サンドブラウン	

サイズ:46×34×25cm
容量:22L
最大積載量:5kg

●軽量アルミと最先端素材「Textonile」によるハイエンドリアバスケット。●MIKシステム用アダプタープレートが付属しており、簡単に脱着可能。●Textonileはアウトドアグッズにも使われるファブリックで形状保持性が高く悪天候にも強い。●荷物を固定するストラップがバスケット底部に付属。●LEDライト。

※別売のMIKシステムキャリア用台座プレート(発注番号020113)が必要です。



バスケットとバッグの機能が一つになったフロントバスケット(クリックフィックス対応)

BASIL® クラシックキャリアオール Klickfix対応フロントバスケット

商品コード	JAN	カラー	価格
014339	8715019112522	ブラック	¥15,000 (税込¥16,500)
014340	8715019112539	グレー	

●自転車から外せばそのままショッピングができます。●取っ手付きで持ち運びやすく、アルミフレームで型崩れしません。●巾着付きで中身が飛び出しません。●生地表面は撥水加工されたポリエステル製です。

外形寸法:28×37×25 cm

内容量:15ℓ

耐荷重:5kg

クリックフィックスアダプタープレート付属

(別売りのアヘッドシステムホルダー#014368またはハンドルバーホルダー#012365をご用意すればワンタッチで脱着が可能になります。)



バスケットとバッグの機能が一つになったリアバスケット(MIK対応)

BASIL® クラシックキャリアオール リアバスケット

商品コード	JAN	カラー	価格
014337	8715019112478	ブラック	¥20,000 (税込¥22,000)
014338	8715019112485	グレー	

●取っ手付きで持ち運びやすく、巾着付きで中身が飛び出しません。●小物が入る内ポケット付き。●アルミフレームで型崩れしにくくなっています。●生地表面は撥水加工されたポリエステル製です。

外形寸法:50×28×26 cm

内容量:22ℓ

耐荷重:10kg

MIKアダプタープレートとMIKスティック付属

(別売りのMIKシステムリアキャリア#012364、またはキャリア台座プレート#020113をご用意すればワンタッチで脱着が可能になります。)



バイクをクラシカルな装いに

BASIL® CENTO RATTAN LOOK MIK

商品コード	JAN	カラー	価格
012343	8715019112355	ネイチャーブラウン	¥18,700 (税込¥20,570)

サイズ:47×34×22cm(幅×奥行×高さ)

参考重量:2.2kg

容量:22L

最大積載量:10kg

●クラシックなデザインのリア用バスケット。●人エラタン製で水濡れに強い全天候型。●取っ手部分は取り外し可能。●MIKシステム対応仕様で簡単脱着。●MIKシステム取り付け本体用アダプタープレート(発注番号:020114)付属。●付属のマウントキットでリアキャリアに取付けます。

※MIKシステム取り付けキャリア用台座プレート(発注番号:020113)は付属しません。



取っ手付きでお買い物に便利な軽量アルミ製リアバスケット

BASIL® セント アルミニウム リアバスケット

商品コード	JAN	カラー	価格
014335	8715019112348	マットブラック	¥18,000 (税込¥19,800)

外形寸法46×34×26 cm

素材:アルミ

耐荷重:10kg

MIKアダプタープレート付属

(※MIKシステムキャリアとキャリアプレート(別売020113)に対応。)

●軽量のアルミフレーム製なので移動中の荷物を軽くしたいサイクリストに最適。

●MIKアダプタープレートが標準装備されているのでこのバスケットをMIKシステム搭載のキャリアにわずか1秒で取り付けることができます。



エレガントなフラワープリントバスケット

BASIL® MAGNOLIA CARRY ALL BASKET REAR

商品コード	JAN	カラー	価格
012345	8715019112461	ティールブルー	¥15,800 (税込¥17,380)

サイズ:50×28×26cm
(幅×奥行×高さ)
参考重量:参考重量1.38kg
容量:22L
最大積載量:5kg

●エレガントなリアキャリア用バスケット。●MIKシステム対応仕様で簡単装着脱着。●撥水性の高いポリエステル素材。●バッグ内部は巾着で閉じることが可能。●MIKシステム取り付け本体用アダプタープレート(発注番号:020114)付属。
※MIKシステム取り付けキャリア用台座プレート(発注番号:020113)は付属しません。



籐を使った手編みのKlickfix対応バスケット

BASIL® ブレーメン ウィッカー フロントバスケット

商品コード	JAN	価格
014342	8715019130786	¥17,000 (税込¥18,700)

外形寸法:39×29×29 cm
耐荷重:5kg

●取っ手付きで持ち運びが楽な手編みの籐バスケット
●クリックフィックスアダプタープレート付属
(別売りのアヘッドシステムホルダー#014368
またはハンドルバーホルダー#012365
をご用意すればワンタッチで脱着が可能になります。)



取り外してそのままお出かけにも使えるデザイン

BASIL® SWING

商品コード	JAN	カラー	価格
012270	8715019150463	ナチュラル	¥15,400 (税込¥16,940)

サイズ:42×20×26cm(幅×奥行×高さ)
カラー:ナチュラル

フック:長さ15cm 間隔10cm(下側にフックなし)
●リアキャリアに取り付け可能な籐製かばん。●そのまま持ち運びしても違和感のないデザイン。●取り付けは付属のフックを引っかけるだけの簡単な仕組みを採用。



竹の天板と細身のフレームがスタイリッシュなバスケット(ミックアダプタープレート付属)

BASIL® ノーランド フロント&リア バスケット

商品コード	JAN	価格
014341	8715019112829	¥15,000 (税込¥16,500)

フロント/リア用バスケット。取っ手付きで持ち運びが楽。細身のフレームに、天板は竹素材です。

●外形寸法:40 x 32 x 30 cm
●内容量:23ℓ
●素材:鉄
●耐荷重:10kg
●MIKアダプタープレートとMIKスティック付属
(別売りのMIKシステムリアキャリア#012364
またはフロントキャリア#020106
またはキャリア台座プレート#020113
をご用意すればワンタッチで脱着が可能になります。)



取っ手付きでお買い物に便利な軽量アルミ製

BASIL® ブレーメン Klickfix対応 フロントバスケット

商品コード	JAN	カラー	価格
014336	8715019112447	マットブラック	¥14,000 (税込¥15,400)

●耐荷重:5kg
外寸法:28×37×26 cm
●クリックフィックスのアダプタープレートが付属したアルミで軽量なバスケット。
●別売りのアヘッドシステムホルダー#014368
またはハンドルバーホルダー#012365をご用意すれば
ワンタッチで脱着が可能になります。
●取っ手付きのバスケットは自転車から外せばそのままショッピングができます。



価格に取付工賃は含まれません。品質保証はお買い上げの販売店を通して行っております。次の場合は適用されません。①海外個人輸入②オークションでの購入③他人からの譲渡④購入証明がない

丈夫で収納力抜群のバスケット

BASIL® BASIL ROBIN

商品コード	JAN	カラー	価格
014267	4580366335924	マットブラック	¥11,000 (税込¥12,100)
014268	4580366335931	シルバークラウド	

参考重量:1.62kg
サイズ:31×47×25cm(幅×奥行×高さ)
最大積載量:10kg
対応アクスル径:12mm/13mm
対応バイクサイズ:26/27/28
素材:スチール
●バスケットとステーがセットになったクルーザー用前かご。●スタイリッシュなワイヤー素材。●フロントハブナットと共締めで使えるマウントステー付属。
●ハブナットとフォーククラウンに固定。*クイックリリースには取り付けできません。



全天候に対応するラタンバスケット

BASIL® CENTO RATTAN LOOK

商品コード	JAN	カラー	価格
014249	8715019200076	ナチュラルブラウン	¥11,000 (税込¥12,100)

参考重量:1.76kg
サイズ:47×34×22cm(幅×奥行×高さ)
●リア用バスケット。
●人工ラタン製。
●水濡れに強い全天候型。
●固定式(金具付属)。
●最大積載量10kg。
●付属のマウントでリアキャリアに取り付けます。



水や汚れに強い樹脂製

BASIL® WEAVE WEATHER PROOF

商品コード	JAN	カラー	価格
012355	8715019200151	ブラック	¥7,700 (税込¥8,470)

サイズ:43×32×25cm(幅×奥行×高さ)
最大積載量:10kg
参考重量:1kg
●樹脂製の丈夫でスタイリッシュなリアバスケット。
●水濡れに強い全天候型。
●付属のマウントキットでリアキャリアに取り付けます。



自然素材のラタン製バスケット

BASIL® グリーンライフラタン フロント&リア バスケット

商品コード	JAN	価格
014343	8715019130793	¥10,000 (税込¥11,000)

外形寸法:39×29×22 cm
容量:18ℓ
耐荷重:5kg
取り付け金具は別売り#020112
●別売りの#014369MIKマウンティングセットをご用意すればMIKアダプタープレートに取り付けが可能。
自然素材のラタン製ハンドメイドバスケット



シンプルで使い勝手の良いメッシュタイプのバスケット

BASIL® CENTO WSL

商品コード	JAN	カラー	価格
014315	8715019112058	ブラック	¥8,200 (税込¥9,020)

サイズ:45×31×22cm
最大積載量:10kg
参考重量:1kg
●網目の細かいスチールメッシュ製。●様々なキャリアラックに取り付けられるように設計された、特許取得済みのWSLシステムを採用。●取り付け部分の幅と長さを簡単に調整可能。



価格に取付工賃は含まれません。品質保証はお買い上げの販売店を通して行っております。次の場合は適用されません。①海外個人輸入②オークションでの購入③他人からの譲渡④購入証明がない

折り畳み式サイドバスケット。お手持ちのバッグなどを入れることができます。

BASIL® CATANIA カタニア

商品コード	JAN	カラー	価格
014201	8715019110559	ブラック	¥7,000 (税込¥7,700)

外寸法:33×23×20 cm
材質:スチール
取り付けクリップ3つ付属
最大積載量:10kg
●リアキャリアのサイドに取り付ける折りたたみ式のサイクルバスケット。
●使わないときはたたんでおけるのでかさばりません。



ステムホルダー付きメッシュバスケット

BASIL® BREMEN + FIXED MOUNTED STEM HOLDER

商品コード	JAN	カラー	価格
014312	8715019102189	ブラック	¥6,000 (税込¥6,600)

サイズ:25×34×28cm
最大積載量:5kg
参考重量:1kg
ステムホルダー対応クランプ径:22~25.4mm
●スチールメッシュ製。●ステムホルダー付き。●バスケットは高さの調整が可能。



シンプルで使い勝手の良いメッシュタイプのバスケット

BASIL® CENTO

商品コード	JAN	カラー	価格
014314	8715019111174	シルバー	¥5,200 (税込¥5,720)

サイズ:45×31×21cm
最大積載量:10kg
参考重量:1kg
●網目の細かいスチールメッシュ製。
●フィクスマウント付き。
●荷物を取り出しやすいスラント形状。
●強化フレーム仕様で耐久性に優れています。



スプリングクランプ対応バスケット

BASIL® CAPRI SPRING CLAMP

商品コード	JAN	カラー	価格
014313	8715019110016	ブラック	¥3,500 (税込¥3,850)

参考重量:0.78kg 最大積載量:10kg
サイズ:41×32×17cm
●網目の細かいスチールメッシュ製。
●キャリアのスプリングクランプとの組み合わせで固定できるようにフックがついています。
●取り付け金具やボルトは付属しません。



シンプルで頑丈なハンドル付き

BASIL® CAIRO SPRING CLAMP

商品コード	JAN	カラー	価格
014316	8715019110115	ブラック	¥3,000 (税込¥3,300)

参考重量:0.66kg 最大積載量:10kg
サイズ:41×32×17cm
●シンプルで頑丈なスチールワイヤー製。
●スプリングクランプに対応したフックがあります。
●手持ちハンドル付き。
●取り付け金具やボルトは付属しません。

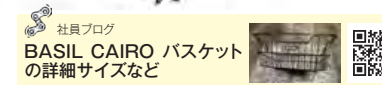

リサイクル樹脂製の丈夫なクレート

BASIL® CRATE クレート

商品コード	JAN	カラー	サイズ	価格
014347	8715019211119	ブラック	S	¥4,500 (税込¥4,950)
014348	8715019211126	ブルー		
014349	8715019211133	モスグリーン		
014350	8715019211140	テラレッド		
014351	8715019211157	ホワイト		
014352	8715019211164	ブラウン	M	¥5,500 (税込¥6,050)
014353	8715019211225	ピンク		
014354	8715019211355	ブラック		
014355	8715019211362	ブルー		
014356	8715019211379	モスグリーン		
014357	8715019211386	テラレッド	L	¥6,500 (税込¥7,150)
014358	8715019211393	ホワイト		
014359	8715019211461	ブラウン		
014360	8715019211591	ブラック		
014361	8715019211607	ブルー		
014362	8715019211614	モスグリーン	L	¥6,500 (税込¥7,150)
014363	8715019211621	テラレッド		
014364	8715019211638	ホワイト		
014365	8715019211706	ブラウン		



●素材:リサイクル合成樹脂
●簡単に脱着を行えるMIKシステム対応(020113/020114)。MIKプレート取付用の穴が予め空いています
●別売り#014367のリフレクターを取り付ければ安全性もアップ
●容量 / サイズ(外寸) / 参考重量
Sサイズ:17.5L / 29x40x21cm / 800g
Mサイズ:27L / 40x33x25cm / 960g
Lサイズ:40L / 49x34x27cm / 1220g
※内寸は外寸から幅-3cm、奥行き-3cm、高さ-1cmをご参考にしてください。

クレート専用リフレクターパネル

BASIL® クレート クリッカーリフレクター

商品コード	JAN	カラー	サイズ	数量	価格
014367	8715019505447	シルバー	7×7cm	2PC	¥1,000 (税込¥1,100)

クレートの穴にワンタッチで取り付けるリフレクタープレート
お気軽に、お洒落に安全性をアップできます。
●シルバー
●3M社製リフレクター

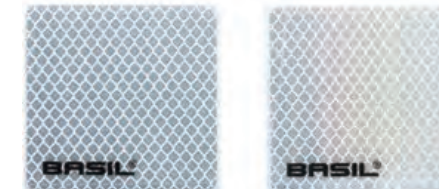

愛犬と一緒にサイクリングをするためのバスケット
BASIL® バディー ドッグフロントバスケットCLICKFIX

商品コード	JAN	カラー	価格
014344	8715019200274	フェイドデニム	¥26,400
014346	8715019211102	ライトブラウン	(税込¥29,040)

犬の体重:5kgまで
 容量:32ℓ
 クリックフィックスアダプタープレート、
 ステムホルダー、取付用ハンドルバーホルダー(012365)付属
 サイズ:45×32×22cm(長さ×奥行き×高さ)
 ステムホルダー付き
 ●長さ調整可能な首輪を止めるベルトが付属
 ●底面に脱着可能な厚み約3センチのクッション付き
 ●別売りのスペースフレーム#014311を
 ご用意すればとっさの飛び出しを防止



取付用ハンドルバーホルダー

愛犬と一緒にサイクリングをするためのバスケット
BASIL® バディーリアバスケット MIKシステム付き

商品コード	JAN	カラー	価格
014276	8715019200175	フェイドデニム	¥26,400
014345	8715019200304	ライトブラウン	(税込¥29,040)

犬の体重:15kgまで
 容量:32ℓ
 サイズ45×32×22cm(長さ×奥行き×高さ)
 ●長さ調整可能な首輪を止めるベルトが付属
 ●底面に脱着可能な厚み約3センチのクッション付き
 ●別売りのスペースフレーム#014311をご用意すればとっさの飛び出しを防止
 ●MIKキャリア台座プレート&アダプタープレート、スティック付属でワンタッチで脱着可能。



反射材を使用した
リフレクティブコード。



ライトブラウン



キャリア用台座プレート
(同梱されています)



アダプタープレート
(本体についています)

価格に取付工賃は含まれません。品質保証はお買い上げの販売店を通して行ってまいります。次の場合は適用されません。①海外個人輸入②オークションでの購入③他人からの譲渡④購入証明がない

愛犬と楽しいライドを
BASIL® PLUTO FRONT BASKET

商品コード	JAN	カラー	価格
014262	4580366319306	ヴァーニッシュド ナチュラル	¥23,000
			(税込¥25,300)

最大積載量:15kg
 サイズ:50×37×20cm(幅×奥行き×高さ)
 ●小型犬の散歩に最適なフロントバスケット。●1976年から続く、BASILの藤かご製造技術を受け継ぐペット用バスケット。●かご本体とフットクッション、フレーム取付金具がセット。●フレームへはEDO holderを使用してヘッドチューブに固定します。●ヘッドチューブへの固定には上下30mm、外径30~50mmのスペースが必要になります。●別売のスペースフレームを使用すればペットの飛び出しを防止できます。



※上部のスペースフレームは付属しません。



パスジャ専用スペースフレーム
**BASIL® パスジャ ウィッカー
スペースフレーム**

商品コード	JAN	カラー	価格
014372	8715019740268	ブラック	¥7,200
			(税込¥7,920)

●走行中の飛び出しを防ぐ、ペット用のバスケットを覆うスペース・フレーム。
 ●パスジャ用



バディー専用スペースフレーム
BASIL® BUDDY SPACE FRAME

商品コード	JAN	カラー	価格
014311	8715019740671	ブラック	¥4,900
			(税込¥5,390)

●走行中の飛び出しを防ぐ、ペット用のバスケットを覆うスペース・フレーム。
 Buddy用:長さ435mm×横300mm×高さ235mm



長さ435mm×横300mm×高さ235mm

プルト専用スペースフレーム
BASIL® PLUTO SPACE FRAME

商品コード	JAN	カラー	価格
014239	8715019730078	ブラック	¥6,800
			(税込¥7,480)

長さ435mm×横300mm×高さ235mm
 ●走行中の飛び出しを防ぐ、ペット用のバスケットを覆うスペース・フレーム。
 PLUTO FRONT BASKET用



愛犬と一緒にサイクリングをするためのバスケット
BASIL® パスジャ ウィッカー ドッグリアバスケット MIKアダプタープレート付き

商品コード	JAN	カラー	サイズ	価格
014366	8715019540233	ナチュラル	38L	¥22,000
				(税込¥24,200)

外寸法:50 x 36 x 37 cm
 犬の体重:10kgまで
 MIKアダプタープレートとMIKスティック付属(別売りのMIKシステムキャリア#012364またはキャリア台座プレート#020113をご用意すればワンタッチで脱着が可能になります。)
 ●手編みの藤カゴ
 ●底面に脱着可能なクッション付き
 ●別売りのスペースフレーム#014372をご用意すればとっさの飛び出しを防止



価格に取付工賃は含まれません。品質保証はお買い上げの販売店を通して行ってまいります。次の場合は適用されません。①海外個人輸入②オークションでの購入③他人からの譲渡④購入証明がない

クリックフィックスアイテムをつけるフロント用スレッド、アヘッド兼用アダプター

BASIL® アヘッドステムホルダー

商品コード	JAN	サイズ	仕様	価格
014368	8715019701894	22.4-28.6mm	CLICKFIX対応	¥4,500 (税込¥4,950)

●クリックフィックスアダプタープレートのついたアイテムをワンタッチで脱着できるホルダー。
●22.4-28.6mm径対応で、スレッドステムとアヘッドステムに対応。
クランプ部の厚み20mm
クランプ部中心からバスケット取付部までの長さ約110mm
耐荷重5kg(取付バスケットの重量は含みません)



クリックフィックスアイテムをハンドルにつけるアダプター

BASIL® ハンドルバーホルダー

商品コード	JAN	サイズ	仕様	価格
012365	8715019701801	22-31.8mm	CLICKFIX対応	¥4,800 (税込¥5,280)

●クリックフィックスアダプタープレートのついたアイテムをワンタッチで脱着できるホルダー。
●22-31.8mm径のハンドルに対応しています。●ハンドル中心部からバスケット取付部までの距離約80mm●耐荷重5kg(取付バスケットの重量は含みません)●E-BIKEのディスプレイとの干渉を避けるためのオフセットパーツがついていて、ホルダーの位置を下げる事が可能です。●ストラップベルト付きでホルダーの安定性を高めています。
ハンドルクランプ部分のサイズ
オフセットパーツなし：内幅55mm外幅75mm
オフセットパーツあり：内幅85mm外幅105mm



BASIL® MIKシステム 取付けキャリア用台座プレート

商品コード	JAN	価格
020113	8715019701702	¥3,800 (税込¥4,180)

MIKキャリアプレート キャリア側台座
サイズ：縦250mm、幅126mm、厚み35mm
耐荷重：15kg
●MIKシステム台座のないキャリアをMIKシステム付き台座へ変更します。(本体側と同時使用でMIKシステムが機能しますので、MIKシステム対応のバッグ・カゴなど取付け時には、MIKアダプタープレートが別途必要です)
※取り付け方や寸法は社員ブログをご参照ください。



社員ブログ
キャリアへの脱着がワンタッチで可能になる



BASIL® MIKシステム 取り付け本体用アダプタープレート

商品コード	JAN	価格
020114	8715019701719	¥3,800 (税込¥4,180)

MIKアダプタープレート
厚み：10mm
耐荷重：15kg
●MIKシステム対応のバッグ・カゴなどを、MIKシステム付き台座へ取り付ける際に必要なアダプター。●カギ付きで簡単取り付け、取り外しできます。(キャリア側にMIK台座がない場合はMIKキャリアプレートが別途必要です。)



これでMIKシステムとサイドバッグが同時に使えます

BASIL® MIKキャリアプレート用パニアチューブ

商品コード	JAN	カラー	仕様	価格
020119	4580366391845	ブラック	2PC	¥3,500 (税込¥3,850)

MIK台座プレートにつけるサイドバッグ(シングルパニアバッグ)用アダプター。キャリアにMIK台座をつけてしまうとサイドバッグをつけるのが難しくなるので、それを解消するためのアダプター。
素材：鉄
耐荷重：5kg



価格に取付工賃は含まれません。品質保証はお買い上げの販売店を通して行っております。次の場合は適用されません。①海外個人輸入②オークションでの購入③他人からの譲渡④購入証明がない

BASILアイテム取付けアダプター

BASIL® KLICKFIX ADAPTER PLATE

商品コード	JAN	カラー	価格
014310	8715019701580	ブラック	¥1,900 (税込¥2,090)

●CLICKFIX(クリックフィックス)システムのブラケットに、BASILのバスケットやバッグを取り付けられるようにするアダプター。※画像のハンドルクランプパーツは付属しません。●耐荷重5kg



グリーンライフラタンMIKアダプタープレート取り付け金具

BASIL® グリーンライフラタンMIKプレートマウンティングセット

商品コード	JAN	価格
014369	8715019702013	¥1,100 (税込¥1,210)

#014343 グリーンライフラタンにMIKアダプタープレートを取り付けるための金具



BASIL® CRATE-MOUTING SET

商品コード	JAN	カラー	価格
020112	8715019701405	ブラック	¥2,000 (税込¥2,200)

●CRATEやグリーンライフラタンなどをフロントキャリアに取り付けるための金具。●カゴ内側にネジが露出しないため、荷物を傷つけません。●取り付け金具3個入り。



BASIL® FLOWER GARLAND

商品コード	JAN	サイズ	カラー	価格
014215	8715019501807	170cm	フーシア(ピンク)	¥2,000 (税込¥2,200)

バスケットに取り付けできるフラワーデコレーション
●ケーブルタイを使用して、フレームやカゴに簡単に取り付けられます。●フクシアの花がモチーフ。



価格に取付工賃は含まれません。品質保証はお買い上げの販売店を通して行っております。次の場合は適用されません。①海外個人輸入②オークションでの購入③他人からの譲渡④購入証明がない



1980年代より数多くの自転車用ベビーカー、サイクルトレーラーを製造しているアメリカ生まれの専門ブランドです。安全性に配慮された製品はアメリカで広く知られるようになりました。自転車用ベビーカーだけでなく、荷物積載用トレーラーでキャンプツーリングなどの新しい遊びの提案も行っています。



ホームページはこちら

子供用トレーラーはP.398に掲載しています。補修品などの詳しい情報はHPよりご確認ください。

防水カバー付きでツーリングに最適
NOMAD ノマド

商品コード	JAN	価格
020932	0840840014153	¥65,000 (税込¥71,500)

●アルミニウムを用いた軽量フレーム、大容量設計、耐久性に優れた防水カバーなど、アウトドアに適した数々の機能を備えています。●2輪式を採用したことによる低重心は優れた安定性を実現します。



オフロードアドベンチャー対応
COHO XC® コーホー XC

商品コード	JAN	価格
020928	0840840013996	¥90,000 (税込¥99,000)

●一輪式のカーゴトレーラー(荷物用トレーラー)。●コイルスプリング式のサスペンションとオフロードタイヤを装備し、どんな道での走行もこなします。●キックスタンドを装備して、スタンドのない自転車の自立も可能。●自転車への取付には別売りのボールズシャフトが必要です。



対応シャフトはWebをご覧ください。

長いものも積めるシンプルカーゴ
FLATBED フラットベッド

商品コード	JAN	価格
020931	0840840014160	¥54,000 (税込¥59,400)

●低床・低重心設計で最低限の力でけん引することができ、すぐれた安定性を実現しています。●前後は大きく開いており、自転車では難しかった長尺物も運べます。



手押し可能なプレミアムペットトレーラー
BARK RANGER XL

商品コード	JAN	価格
020927	0840840013071	¥130,000 (税込¥143,000)

手押しできる1輪式ベビーカーキット、走破性の高い20インチ大径ホイール、パークングブレーキ機能を備えたペット用バイクトレーラーのプレミアムモデル。愛犬の高い安全性を確保します。
耐荷重:45kg



商品の詳細はWEBページをご参照下さい



手押し可能なプレミアムペットトレーラー
BARK RANGER

商品コード	JAN	価格
020926	0840840013064	¥110,000 (税込¥121,000)

手押しできる1輪式ベビーカーキット、走破性の高い20インチ大径ホイール、パークングブレーキ機能を備えたペット用バイクトレーラーのプレミアムモデル。愛犬の高い安全性を確保します。
耐荷重:34kg



商品の詳細はWEBページをご参照下さい



シンプルな軽量ペットトレーラー
TAIL WAGON

商品コード	JAN	価格
020933	0840840014139	¥80,000 (税込¥88,000)

愛犬に優しい乗り心地、クリーニングのしやすさ、そして耐久性を備えたペット用バイクトレーラー。シンプルな造りにより軽量に仕上がっており、あなたの家族のくつろぎと安全を確保します。
自転車牽引専用です。手押しは出来ません。
耐荷重:34kg



商品の詳細はWEBページをご参照下さい



街でも使える万能カーゴ
TRAVOY®

商品コード	JAN	カラー	価格
020929	0840840014009	ブラック	¥50,000 (税込¥55,000)
020930	0840840014023	クールグレー	

●大きな荷物をスマートに運べて、歩行時も使えるサイクルトレーラー。●数秒で簡単にハンドバッグサイズに折り畳める機構でコンパクトに収納可能。●工具不要で自転車への取り付けが可能。●トートバッグ付き。
参考重量:5.34kg 耐荷重量:27kg(上部9kg/下部18kg)
シートポスト対応径:25~35mm
クランプ幅:40mm



ブラック

クールグレー



コンパクトに折りたたみ(折り畳み時53×47×20cm)



社員ブログ
バーレー新型トラボイの紹介

社員ブログ
ロードバイクを最強の買い物マシンに変身させる

社員ブログ
プロンプトン+トラボイでもっと便利に!

メディア掲載情報

トラボイはミニベロと相性抜群!
【自転車日和 vol.53】(2019年10月31日発売号)にてご紹介頂きました。
「自転車旅の夢が広がる トレーラーという選択」



いま「サイクルハウスしぶや」が提案しているのはサイクルトレーラー「トラボイ」を使った旅。荷物を運べるだけでなく、トラボイ自体がキャリーカートとしても利用できるため、輸送での使い勝手は抜群。選択肢のひとつに加えてみてはいかがでしょうか?
※紙面掲載のトラボイは旧型の価格です。※旧型トラボイには付属バッグに取り付け用機構がございましたが、現行品にはありません。

サイクルハウスしぶやお花茶屋店
東京都葛飾区お花茶屋1-26-2
TEL:03-5650-2510



価格に取付工賃は含まれません。品質保証はお買い上げの販売店を通して行っております。次の場合は適用されません。①海外個人輸入②オークションでの購入③他人からの譲渡④購入証明がない

価格に取付工賃は含まれません。品質保証はお買い上げの販売店を通して行っております。次の場合は適用されません。①海外個人輸入②オークションでの購入③他人からの譲渡④購入証明がない

トラボーイ用 マーケットバッグ アッパー

商品コード	JAN	価格
020954	4580366370178	¥19,000 (税込¥20,900)
NEW 020957	0840840013989	¥22,000 (税込¥24,200)



●トラボーイ上段に取付可能な買い物バッグ。●耐久性のあるターポリン生地。●底面は防水ターポリン生地。●20954は旧ロゴ仕様22L



トラボーイ用 マーケットバッグ ロー

商品コード	JAN	価格
020956	0840840013972	¥24,000 (税込¥26,400)



●トラボーイ下段に取付可能な買い物バッグ。●耐久性のあるターポリン生地。●底面は防水ターポリン生地。●40L

NEW

トラボーイ用 メッセンジャーバッグ

商品コード	JAN	カラー	サイズ	価格
020952	4580366370154	ブラック	12L	¥25,000 (税込¥27,500)

●トラボーイに取付可能なメッセンジャーバッグ。●全面撥水素材に加えて、底面は防水ターポリン素材。



トラボーイ用 トランジットバックパック

商品コード	JAN	カラー	サイズ	価格
020953	4580366370161	ブラック	28L	¥32,000 (税込¥35,200)

●トラボーイに取付可能なバックパック。●全面撥水素材に加えて、底面は防水ターポリン素材。



トラボーイ用 ラックマウント

商品コード	JAN	価格
020914	0840840005717	¥5,000 (税込¥5,500)

●トラボーイのヒッチをシートポストの代わりにリアキャリアへ取付け出来るマウント。●ヒッチは付属しません。トラボーイクイックヒッチには対応しません。020913のヒッチが対応します。



トラボーイ用 ヒッチ

商品コード	JAN	価格
020913	0840840006714	¥6,000 (税込¥6,600)

●トラボーイ用シートポストヒッチ。●複数のバイクでトラボーイを使用可能。●フレックスコネクターは付属しません。

適合:2010以降のトラボーイ



ユニバーサルバッグクリップ

商品コード	JAN	価格
020915	0840840006271	¥3,400 (税込¥3,740)

●トラボーイにお好きなバッグを固定するためのストラップとクリップ。●4個入。



社員ブログ
ロードバイクを最強の買い物マシンに変身させる



トラボーイ用 レインカバー

商品コード	JAN	価格
020951	4580366370147	¥10,000 (税込¥11,000)

●晴天時は収納したままトラボーイに取り付け可能なレインカバー。●コーティングされた70Dナイロン生地・反射生地で高い視認性。



トラボーイキャリアートートバッグ

商品コード	JAN	価格
144148	0840840012166	¥4,500 (税込¥4,950)

●トラボーイ本体の収納や運搬に便利なトートバッグ。



価格に取付工賃は含まれません。品質保証はお買い上げの販売店を通して行っております。次の場合は適用されません。①海外個人輸入②オークションでの購入③他人からの譲渡④購入証明がない

パニアラック

商品コード	JAN	価格
144057	0840840010247	¥11,000 (税込¥12,100)

COHO XCにパニアバッグを取付できるラック。

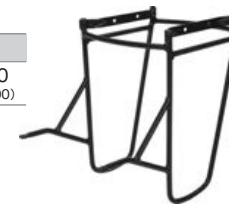

パニアセット

商品コード	JAN	価格
144164	0840840013958	¥18,000 (税込¥19,800)

コーホーXC用。使用には専用パニアラックが必要です。容量:22L

フロアに敷くフカフカで快適なベッド
ペットベッド

商品コード	JAN	サイズ	価格
144166	0840840013088	スタンダード	¥14,000 (税込¥15,400)
144167	0840840013095	XL	¥16,000 (税込¥17,600)

ペットトレー専用。
適合:パークレンジャー/テイルワゴン(スタンダード)
/パークレンジャーXL(XLサイズ)
●フロアに敷くフカフカで快適なベッドです。



パークレンジャー バッグ

商品コード	JAN	価格
144168	0840840013118	¥14,000 (税込¥15,400)

パークレンジャーシリーズ専用。簡単に屋根に取り付け可能。

パークレンジャー
キックスタンド

商品コード	JAN	サイズ	価格
144171	0840840013149	スタンダード	¥6,000 (税込¥6,600)
144172	0840840013156	XL	¥6,000 (税込¥6,600)

自転車を降りたときにパークレンジャーを自立させられる専用スタンド。
適合:パークレンジャー(スタンダードサイズ)、パークレンジャーXL(XLサイズ)



※画像は取り付け時の参考画像

パークレンジャー
レインカバー

商品コード	JAN	サイズ	価格
144169	0840840013125	スタンダード	¥8,000 (税込¥8,800)
144170	0840840013132	XL	¥10,000 (税込¥11,000)

使用中に雨が降ってきた時に役立つ撥水&防風レインカバー。



※画像は取り付け時の参考画像

価格に取付工賃は含まれません。品質保証はお買い上げの販売店を通して行っております。次の場合は適用されません。①海外個人輸入②オークションでの購入③他人からの譲渡④購入証明がない

超堅牢なマウントシステムを搭載した防水バッグ
CAMELBAK M.U.L.E. HANDLEBAR BAG 12
ミュール ハンドルバーバッグ 12

NEW

商品コード	JAN	サイズ	価格
014085	0886798046013	12L	¥16,000 (税込¥17,600)

サイズ:L25 x W43 x D13 (cm)
 重量:380g
 容量:12L
 防水性能:IPX5
 素材:リサイクルナイロン(EPLX400、撥水加工) + ポリエステル(135デニール、撥水加工)

荷物の量によって容量を拡張できるロールトップデザインを採用、バイクパッキングの可能性を広げます。またアルミニウムステーによる超堅牢なマウントシステムは、ケーブルルーティングに干渉しづらく、バッグを確実に固定します。

[CAMELBAK M.U.L.E. on BIKE シリーズ]
 ハイドレーションバッグのバイオニアとして、使い勝手、メンテナンス性、丈夫さ、すべてにこだわり誕生したバイクパッキングコレクションがミュール・オン・バイクシリーズです。フレームバッグ、サドルバッグ、ハンドルバーバッグ、ステムバッグをラインナップしています。



ハンドルバーマウント“クリックシステム”フロントバッグ
BBB FRONTPACK | BSB-139

商品コード	JAN	カラー	価格
013203	8716683128000	グレー	¥12,500 (税込¥13,750)

最大荷重:5kg
 サイズ:26×16×18cm
 容量:5.5L
 重量:776g
 ●保護用インナーフォーム素材を使用した大きな荷室。●バッグ前面にフロントライト取付用ストラップ付き。●取り外し可能なショルダーストラップ付き。●フラップ上面にビニールのポケット付き。バッグから地図を出さずに確認できます。



テントやドライバッグを自由に取り付けできるハンドルバーハーネス&専用バッグ
BBB FRONT FELLOW | BSB-141

商品コード	JAN	カラー	価格
013134	4580366345558	ブラック	¥10,900 (税込¥11,990)

サイズ:28×16cm
 重量:305g
 容量:10L
 ●軽量なナイロン製ハンドルバーハーネスと全天候型キャリアバッグ。●3か所の固定ポイントで走行中も荷物が安定。●キャリアバッグのクイックリリースバックルはハーネスにパーフェクトにフィット。●ブレーキシューとケーブルへの接触を防ぐハンドルスペーサー付。●従来のドライバッグまたはロールタイプのテントにも対応。●取り外し可能なショルダーストラップ付10L全天候型キャリアバッグ。



ハーネスとバッグが別体構造

実用的・堅牢なハンドルバーバッグ
BBB BARRELPACK | BSB-151

商品コード	JAN	サイズ	価格
013218	8716683135695	M: 20×10cm/1.5L	¥7,000 (税込¥7,700)
013219	8716683135701	L: 22×14cm/3L	¥10,000 (税込¥11,000)

重量:203g(M)、280g(L)
 ●耐久性、撥水性に優れたターポリン・ポリエステル素材●使いやすいジッパーブローラー付きの止水ジッパー●便利なメッシュサイドポケット●丈夫なポリエステルハンドルストラップにより、ノーマルからエアロまで幅広いハンドルに対応可能●バッグ内部に便利なキークリップ(#013219のみ)●バッグ外側に脱いだジャケットなどを括っておけるハンジーコード(#013219のみ)



Mサイズ

Lサイズ

価格に取付工賃は含まれません。品質保証はお買い上げの販売店を通して行っております。次の場合は適用されません。①海外個人輸入②オークションでの購入③他人からの譲渡④購入証明がない

ポディウムボトルにジャストフィットする汎用性の高いステムバッグ
CAMELBAK M.U.L.E. STEM BAG 1
ミュール ステムバッグ 1

NEW

商品コード	JAN	サイズ	価格
014086	0886798046020	1L	¥4,200 (税込¥4,620)

サイズ:L20 x W9 x D9 (cm) / 重量:60g / 容量:1L / 素材:リサイクルナイロン(EPLX400、撥水加工) + ポリエステル(135デニール、撥水加工)

[CAMELBAK M.U.L.E. on BIKE シリーズ]
 ハイドレーションバッグのバイオニアとして、使い勝手、メンテナンス性、丈夫さ、すべてにこだわり誕生したバイクパッキングコレクションがミュール・オン・バイクシリーズです。フレームバッグ、サドルバッグ、ハンドルバーバッグ、ステムバッグをラインナップしています。



防水性の高いハイエンドトップチューブバッグ
BBB SEAL TANK | BSB-62

商品コード	JAN	サイズ	カラー	価格
013208	4580366383055	51×75×210mm	ブラック	¥6,000 (税込¥6,600)

容量:0.55L
 参考重量:62g
 ●バッグ内部を青いインテリアに統一、より内容物の視認性を高く。●本体ファブリックは防水素材。●水の侵入を防ぐ止水ジッパー。●各パネルは貼り合わせられ、防水性の高い構造。●ベルクロストラップ、ボルトでの取り付け両対応。



ボルトオンタイプのトップチューブバッグ
EVUエアフレームバッグ

商品コード	JAN	カラー	サイズ	価格
013943	4580366343431	ブラック	200×70×80mm	¥4,000 (税込¥4,400)

重量:95g
 ●フレーム上部のボルトに固定するタイプのフレームバッグ。●ボトルケージボルトのピッチ(64mm)であれば、トップチューブ以外にも取り付け可能。●ねじピッチの微調整機能。●フレームに優しい表面素材。●内部の整理がしやすい伸縮バンド内蔵。



一般的な64mmピッチのダボ穴に対応するため、トップチューブ以外のボトルケージ台座にも装着可能。(画像はFelt VR 54サイズ)

Felt VR 51サイズで最も前方に位置する穴を使用したところ。ステムとバッグに大きな隙間が空いてしまい不自然でした。試しにバッグの前後を逆に取り付けてみたところ、スッキリ来ました！

SERFAS SMART PHONE TOP TUBE BAG

商品コード	JAN	カラー	価格
013941	4580366336150	ブラック	¥6,000 (税込¥6,600)

サイズ:幅10cm×高さ8cm×奥行18cm
 容量:1.72L
 ●上部にスマートフォンを固定し、下部に収納を備えたチューブバッグ。●バイクから取り外しをしなくても、スマートフォンのタッチパネル操作が可能な設計。●下部の収納はクッションを備え、補給食はもちろん、バッテリー・ライト・チューブ・工具などを収納可能なゆとりとした容量。●タッチパネル操作部分は取り外して交換が可能。●5.5インチのスマートフォンまで対応するゆとりのあるサイズ。●コラム+トップチューブ2箇所の合計3箇所での固定。



価格に取付工賃は含まれません。品質保証はお買い上げの販売店を通して行っております。次の場合は適用されません。①海外個人輸入②オークションでの購入③他人からの譲渡④購入証明がない

リザーバーを背負わなくてよい時代がやってきた。
CAMELBAK M.U.L.E. HYDRATION FRAME BAG
ミュール ハイドレーションフレームバッグ

商品コード	JAN	サイズ	価格
014081	0886798045979	4.5L	¥23,000 (税込¥25,300)
014082	0886798045986	3L	¥21,000 (税込¥23,100)

サイズ 4.5L:L48xW18xD5(cm) / 3L:L40xW18xD5(cm)
 重量 4.5L:310g / 3L:290g (リザーバー重量70gを含む)
 容量:4.5L / 3L (リザーバー容量2Lを含む)
 素材:リサイクルナイロン(EPLX400、撥水加工) + ポリエステル(135デニール、撥水加工)

リザーバーを背負わなくてよい時代がやってきました。フレームバッグ内部に新開発のフレームバッグリザーバーを格納し、ライダーの身体的負担を軽減します。リザーバーのチューブホースは付属のアタッチメントでハンドルに固定することができます。視線を前方から逸らすこともなく、ほとんど姿勢変化もせずに飲水ができるので、ボトルよりも安全で確実な水分補給を実現します。またリザーバーを格納した状態でも、補給食やツールなどライドに必要なものを収納することが可能です。

[CAMELBAK M.U.L.E. on BIKE シリーズ]
 ハイドレーションバッグのハイオニアとして、使い勝手、メンテナンス性、丈夫さ、すべてにこだわり誕生したバイクパッキングコレクションがミュール・オン・バイクシリーズです。フレームバッグ、サドルバッグ、ハンドルバーバッグ、ステムバッグをラインナップしています。



3L



クイックストウ フレームバッグ
リザーバー2L が付属します。



バルブからも飲水が可能。
キャンプツーリングなどで
活用の幅が広がります。



NEW

ハイドレーションフレームバッグ専用の新型リザーバー
CAMELBAK QUICK STOW FRAME BAG RESERVOIR 2L
クイックストウ フレームバッグリザーバー

商品コード	JAN	サイズ	価格
014087	0886798049816	2L	¥8,000 (税込¥8,800)

サイズ:L29 x W23.5 x D7 (cm)
 重量:80g
 容量:2L

ハイドレーションフレームバッグと互換性のある全く新しいこのリザーバーは、水分補給をこれまで以上に容易にする画期的なアイテムです。チューブホースからの飲水はもちろんのこと、リザーバー本体のバルブからも放水することができるため、キャンプなどでの活用の幅が広がります。バルブにはロックレバーが付いており、ロック状態では僅かな漏水も許しません。

- 菌の発生や増殖を防ぐハイドロガードテクノロジーを搭載
- 水が入った状態でチューブの抜き差しを行えるクイックリンクシステムを搭載
- ビッグバイトバルブにより大流量での飲水が可能
- BPA、BPS、BPFフリー



NEW

BBB シールメイト | BSB-65M

商品コード	JAN	カラー	サイズ	価格
013196	8716683135671	ブラック	300×140×60mm	¥13,000 (税込¥14,300)

●あらゆる天候条件に対応した2リットルのフレームバッグ●最適な防水保護のための防水生地と溶接構造●マッドフラップがテープジッパーを泥や砂から保護●デバイスの充電や接続用のカバードケーブルポート●内部のポンプなどのためのテザーコードがある大きなメインコンパートメントと小さなサブコンパートメント●滑り止めと傷つきにくいベルクロを使用した耐久性のあるフック&ループストラップ



NEW

価格に取付工賃は含まれません。品質保証はお買い上げの販売店を通して行っております。次の場合は適用されません。①海外個人輸入②オークションでの購入③他人からの譲渡④購入証明がない

ナイロン製の超軽量フレームバッグ
BBB MIDDLE MATE | BSB-142

商品コード	JAN	サイズ	参考重量	価格
013204	8716683127300	S:40×7×12cm	140g	¥6,800 (税込¥7,480)
013135	4580366345565	M:44×7×14cm	155g	¥7,800 (税込¥8,580)
013205	8716683127317	L:50×7×16cm	170g	¥8,800 (税込¥9,680)

●軽量ナイロン製フレームバッグ。●ループ式ファスナーによる固定で様々なフレームに適合。
 ●防水仕様ジッパーを採用。●青い内部素材で収納物の視認性がアップ。●ループ取付位置変更可能。
 容量:3L(S)、4L(M)、5L(L)
 カラー:ブラック



選手インプレッション
フレームバックデビュー!
 by 山中真選手

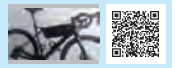

携行に便利な小型ストレージケース
BBB MINIBAG ADAPT CASE | BSB-147
ミニバッグ アダプトケース

商品コード	JAN	サイズ	価格
013352	8716683136043	11.7×6.5×9cm	¥6,000 (税込¥6,600)

容量:0.46L
 ●きれいにするのが簡単な撥水素材のケース●取り外し可能なEVA素材のコンパートメント●小さいものを収納しておくためのメッシュポケット●ストラップ、もしくはボルトオンでバイクに固定可能●バイクのどこにでも好きに付けられる、BBC-120 アダプトレールとの組み合わせがお勧め



BBB CORNERCADDY | BSB-144

商品コード	JAN	カラー	サイズ	価格
013206	8716683127331	ブラック	20×11×7.0cm	¥5,000 (税込¥5,500)

容量:1L
 重量:200g
 ●フレーム内のコーナーを活用できるミニバッグ。●青い内部素材で収納物の視認性がアップ。●エナジーバー、ウォレット、スマートフォン等小物用の収納あり。●簡単に収納物にアクセスするためのサイドジッパー。●ループ取付位置変更可能。



キャンプツーリングに最適なドライバッグ
BBB STACKPACK | BSB-145

商品コード	JAN	カラー	サイズ	価格
013207	8716683128758	ブラック	14×14×30cm	¥7,000 (税込¥7,700)

参考重量:236g
 容量:4L
 ●防水仕様のドライバッグ。●フレームに固定可能なエニシングケージとストラップが付属します。(ケージサイズ:9.2×11.5×20.5cm)●ロールクロージャー式で水の浸入を防ぎます。



価格に取付工賃は含まれません。品質保証はお買い上げの販売店を通して行っております。次の場合は適用されません。①海外個人輸入②オークションでの購入③他人からの譲渡④購入証明がない

軽量かつ堅牢な防水サドルバッグ CAMELBAK M.U.L.E. SADDLE BAG

NEW

商品コード	JAN	サイズ	価格
014083	0886798045993	9L	¥14,000 (税込¥15,400)
014084	0886798046006	1L	¥5,800 (税込¥6,380)

サイズ 9L:L56xW34xD12(cm) / 1L:L29xW14xD12(cm)
重量 9L:340g / 1L:160g
容量:9L / 1L
素材:リサイクルナイロン(EPLX400、撥水加工) + ポリエステル(135デニール、撥水加工)
防水性能:IPX5

拡張可能なロールトップクローザーとコンプレッションストラップにより、荷物のサイズを選ばず簡単にパッキングが可能です。また確かな防水性能(IPX5)により、嵐の中でも大切な荷物を守ります。

[CAMELBAK M.U.L.E. on BIKE シリーズ]
ハイドレーションバッグのバイオニアとして、使い勝手、メンテナンス性、丈夫さ、すべてにこだわり誕生したバイクパッキングコレクションがミュール・オン・バイクシリーズです。フレームバッグ、サドルバッグ、ハンドルバーバッグ、ステムバッグをラインナップしています。



テントやドライバッグを自由に取り付けできる大型サドルバッグ型ハーネス&専用バッグ BBB SEAT SIDEKICK | BSB-143

商品コード	JAN	カラー	サイズ	価格
013136	4580366345572	ブラック	160×440mm	¥13,500 (税込¥14,850)

容量:10L
重量:450g
キャリアバッグ:60x10x20φcm
ハーネス:28x16x16cm

- 軽量のナイロン製シートハーネスと全天候型キャリアバッグ。
- サドルレールとシートポストを利用して簡単に取り付け可能。
- クイックリリースバックル一つでキャリアバッグをハーネスに簡単にしっかりと固定可能。
- PE強化ハーネスでより安定性アップ。
- 耐久性が高く簡単に汚れを拭き取れる底部素材がマットガードとしても機能。
- 一般的なドライバッグやテントも持ち運び可能。
- 取り外し可能なショルダー ストラップ付10Lの防水キャリアバッグ。



5Lドライバック仕様のバイクパッキングサドルバッグ BBB BIKE PACKING SEATSUPPLY | BSB-146

商品コード	JAN	サイズ	価格
013351	8716683136036	27×15×13cm	¥10,000 (税込¥11,000)

- 容量:5L
重量:223g
- 簡単・瞬間脱着可能な構成
 - 軽量かつ高い耐久性
 - 撥水性で簡単に水洗いできるハーネス部
 - 防水性の5Lドライバッグの本体部



価格に取付工賃は含まれません。品質保証はお買い上げの販売店を通して行っております。次の場合は適用されません。①海外個人輸入②オークションでの購入③他人からの譲渡④購入証明がない

バイクパッキングサドルバッグに使えるスタビライザー BBB BIKEPACKING BAGBRACE | BSB-148

バイクパッキング バッグブレース

商品コード	JAN	サイズ	価格
013353	8716683136050	11.2×14.5×3cm	¥4,500 (税込¥4,950)

- 重量:102g
- 水平方向のバッグの揺れを抑制する堅牢なアルミボディ
 - 横揺れ・縦揺れを防止する調整可能なスタビライザーストラップ
 - スリップ・傷を防止するラバー付きサドルレールマウント
 - 簡単・瞬間脱着可能な構成
 - 多くのバイクパッキングサドルバッグに対応できるスマートデザイン



サドル下によくなじむカーブシェイプの防水性ハイエンドサドルバッグ BBB SEAL PACK | BSB-61

シールバッグ

商品コード	JAN	カラー	サイズ	価格
013217	4580366382751	ブラック	75×85×140mm	¥7,200 (税込¥7,920)

- 参考重量:80g
容量:0.5L
- バッグ内部を青いインテリアに統一、より内容物の視認性を高く。●本体ファブリックは防水素材。●水の侵入を防ぐ止水ジッパー。●各パネルは貼り合わせられ、防水性の高い構造。



サドル下への収まりが良いカーブデザイン BBB CURVE PACK | BSB-13

カーブバッグ

商品コード	JAN	サイズ	価格
013212	4580366382706	S	75×140mm ¥4,500 (税込¥4,950)
013213	4580366382713	M	85×160mm ¥5,000 (税込¥5,500)
013214	4580366382720	L	90×160mm ¥5,500 (税込¥6,050)

- カラー:ブラック
容量
S:0.36L、M:0.52L、L:0.69L
- 自然にサドルの下に収まるカーブタイプのハイエンドサドルバッグ。●バッグ内部を青いインテリアに統一、より内容物の視認性を高く。●BLS-147 スポットライトを付けるのに最適なリアライト用マウンティングストラップ。●夜間の視認性を高める反射ストライプ。



使い勝手の良いハイエンドサドルバッグ BBB STORE PACK | BSB-12

ストアバッグ

商品コード	JAN	サイズ	価格
013209	4580366382676	S	70×130mm ¥4,000 (税込¥4,400)
013210	4580366382683	M	80×145mm ¥4,500 (税込¥4,950)
013211	4580366382690	L	90×160mm ¥5,000 (税込¥5,500)

- カラー:ブラック
容量 S:0.37L、M:0.64L、L:0.75L
- バッグ内部を青いインテリアに統一、より内容物の視認性を高く。●エラストックストラップに内部ポケットにより内容物を仕分けしやすい。●上部コンパートメントは鍵や財布などの貴重品入れに最適。●BLS-147 スポットライトを付けるのに最適なリアライト用マウンティングストラップ。



価格に取付工賃は含まれません。品質保証はお買い上げの販売店を通して行っております。次の場合は適用されません。①海外個人輸入②オークションでの購入③他人からの譲渡④購入証明がない

防水生地を採用したサドルバッグ BBB COMPACKED | BSB-41

商品コード	JAN	サイズ	価格
013193	8716683122565	S	¥4,500 (税込¥4,950)
013194	8716683122572	M	¥4,800 (税込¥5,280)
013195	8716683122589	L	¥5,200 (税込¥5,720)

●防水生地とジッパー採用。●ワイドなベルトでしっかりと固定可能。●LEDテールライトなどを取り付けしやすいストラップ付き。●反射材を盛り込んだ生地を使用し夜間走行にも安心。●バッグ本体がシートポストに当たりづらい構造のため、ドロップスポートへの取り付けも可能。参考重量:S 70g、M 80g、L 90g
容量:S 0.4L、M 0.5L、L 0.75L

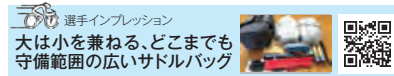

サドル下にフィットするベルクロ式サドルバッグ BBB SPEEDPACK | BSB-33

商品コード	JAN	サイズ	価格
013190	8716683094626	M	¥3,800 (税込¥4,180)
013191	8716683094633	L	¥4,200 (税込¥4,620)

容量
M:0.52L / 520cm³
L:0.69L / 690cm³
カラー:ブラック

●カーブを描く形状で自然に装着できるサドルバッグ。●ブルーの内面で収納物を確認しやすい。●テールライトを装着できるストラップ。●後部に視認性を高めるブラックの反射ストラップ。●付け外しが簡単なベルクロストラップ。●レーサーパンツとシートポストへのダメージを軽減するラバー製シートポスト固定バンド



極力荷物を目立たせたくない人のためのロールアップ式サドルバッグ BBB ROLL PACK | BSB-45

商品コード	JAN	カラー	サイズ	価格
013216	4580366382744	ブラック	2×9×14cm	¥3,000 (税込¥3,300)

参考重量:51g
容量:0.55L

●インナーチューブ、ミニツールなどを入れて置ける3ポケット。●耐触加工もされた防水素材のドライバッグ。●タイトフィットを実現するストラップ取付方式。●軽量、コンパクト。



必要最低限な容量に絞ったシンプル&クリーンなサドルバッグ BBB RACE PACK | BSB-14

商品コード	JAN	カラー	サイズ	価格
013215	4580366382737	ブラック	125×80×50mm	¥2,500 (税込¥2,750)

参考重量:64g
容量:0.18L

●サドル下にダイレクトに取り付けられるコンパクトサドルバッグ。●タイトフィットを実現するストラップ取付方式。●サドル下に隠れて目立たないリュック。●タイヤレバーやチューブなどを入れておくのに必要十分な容量。



大容量のキャリアラック・トランクバッグ BBB CARRIERBAG | BSB-137

商品コード	JAN	カラー	サイズ	価格
013202	8716683127980	グレー	36×16×21cm	¥16,500 (税込¥18,150)

容量:6.5L+5L(拡張時)
重量:615g

●サイドポーチ付きの2つのサイドバッグ。●メイン収納部、及びサイドポーチ部分を拡張可能。●背面にリアライトの取付用ストラップを装備。●4本のベルクロストラップでラックへ確実に固定。●取り外し可能なショルダーストラップ付き。



荷室とサイドポーチが拡張できます

大容量のキャリアラック・トランクバッグ BBB TRANKBAG | BSB-133

商品コード	JAN	カラー	サイズ	価格
013201	8716683112245	ブラック	36×16×21cm	¥15,500 (税込¥17,050)

参考重量:537g

容量:6.5L+5L(拡張時)

●保護用インナーフォーム素材を使用した拡張可能なメイン荷室。●拡張可能なサイドポーチ付きの2つのサイドバッグ。●背面にリアライトの取付用ストラップを装備。●取り外し可能なショルダーストラップ付き。●夜間時に視認性を高めるリフレクティブ素材を随所に採用。●4本のベルクロストラップで確実に固定



BASIL® MILES TARPULIN TRUNKBAG XL PRO

マイルス ターポリン トランクバッグ プロ

商品コード	JAN	カラー	MIK対応	価格
012506	8715019182969	ブラック/ オレンジ	○	¥30,000 (税込¥33,000)
012509	8715019183027			¥33,000 (税込¥36,300)

サイズ:31×23×20cm
容量:9-36L
耐荷重:5kg

●9リットルの容量は、36リットルの容量に拡張可能。●ヘルメットを収納できるスペースあり。●ターポリンの防水仕様(IPX3)。●MIKシステム対応可能(発注番号020114付属)
※MIKシステムキャリア用台座プレート(発注番号020113)は付属しません



12506

12509

BASIL® MILES TRUNKBAG XL PRO

マイルス トランクバッグ プロ

商品コード	JAN	カラー	MIK対応	価格
012504	8715019182945	ブラック/スレート	○	¥27,000 (税込¥29,700)
012505	8715019182952	ブラック/ライム		¥29,800 (税込¥32,780)
012507	8715019183003	ブラック/スレート		¥29,800 (税込¥32,780)
012508	8715019183010	ブラック/ライム		¥29,800 (税込¥32,780)

サイズ:31×23×20cm
容量:9-36L
耐荷重:5kg

●9リットルの容量は36リットルの容量に拡張可能。●ヘルメットを収納できるスペースあり。●防水仕様(IPX3)。●MIKシステム対応可能(発注番号020114付属)
※MIKシステムキャリア用台座プレート(発注番号020113)は付属しません



12504

12505

12507

12508

BASIL® DISCOVERY 365D TRUNKBAG MIK

ディスカバリー 365D トランクバッグ

商品コード	JAN	カラー	サイズ	価格
012503	8715019182907	ブラック	36×16×22cm	¥19,500 (税込¥21,450)

容量:9L
耐荷重:5kg

●レインカバーが付属しているので、バッグは常に乾いた状態を保つことができます。●リフレクターは、他の道路利用者からの視認性を確保します。●MIKシステム取付本体用アダプタープレート(発注番号:020114)付属。
※MIKシステムキャリア用台座プレート(発注番号020113)は付属しません



BASIL® SPORT DESIGN TRUNK BAG MIK

商品コード	JAN	カラー	サイズ	価格
012479	8715019177897	ブラック	36×26×18cm	¥20,900 (税込¥22,990)
012480	8715019177903	グラファイト		

参考重量:1.08kg
容量:7.15L
耐荷重:5kg

●防水仕様。●LEDなど取付け可能なベルトループ。●拡張可能なサイドポケット。●ショルダーベルト。●MIKシステム取り付け本体用アダプタープレート(発注番号:020114)付属。
※MIKシステムキャリア用台座プレート(発注番号020113)は付属しません



ブラック

グラファイト

BASIL® MILES TRUNK BAG

商品コード	JAN	カラー	サイズ	価格
014273	4580366335986	ブラックスレート	19×32×21cm	¥15,400 (税込¥16,940)

容量:7L
耐荷重:5kg
●クラシックなキャリアバッグ。●キャリアの上に取り付けて着替えやアクセサリーを収納。●内部に防水性を高めるポリエステルのロール式インナーバッグを装備。●ショルダーベルト付属。●IPX3の防水性能。



自転車から降りたらリュックに早変わり

BASIL® アーバンドライパニア&リュック

商品コード	JAN	カラー	サイズ	価格
014283	8715019177675	チャコール	27×16×45cm	¥19,900 (税込¥21,890)
014282	8715019177668	ブラック		

容量:18L
耐荷重:5kg
「サイドバッグは便利だけど、自転車から降りたら持ち運びがめんどうくない。」
「バックパックで通勤すると、背中が汗かく」
BASILのパニア&リュックはそんな問題を解決する理想的なバッグです。
●フックが内蔵されていて、簡単にリュックからパニアバッグに変身。フックはカバーがついているので背負うときに痛くなりやすいです。
●キャリアに固定するベルトも付属。
●自転車を利用するビジネスマンの通勤におすすめです。



チャコール

ブラック



自転車に乗るときはサイドバッグ、降りたらバックパック。

BASIL® ソーホーノルトリヒト

商品コード	JAN	カラー	価格
020123	8715019180798	ブラック	¥21,000 (税込¥23,100)
020124	8715019180804	モスグリーン	
020125	8715019180811	パステルグリーン	

防水性能:IPX3
最大積載量:5kg
内容量:17L
サイズ31×14×37cm
●自転車ではサイドバッグ、降りたらバックパック。
●サイクリング中に背中が汗ばんだり、腰が痛くなったりするストレスから解放されます。
●フックオンシステムで簡単にリアキャリアに装着可能です。
●フックオンシステムはカバーで覆えるので背中が痛くなりません。
●背面とショルダーストラップにはパッドが入っているので快適に背負うことができます。
●15.6インチ用のネオプレン製ノートPCオーガナイザー付き。
●LEDライトを内蔵して安全性が高いです。
(単四電池2本*別売)
●開口部はロールトップ式。



ブラック

モスグリーン

パステルグリーン



15.6インチ用のネオプレン製ノートPCオーガナイザー



サイドバッグとは思えない自然なスタイルがポイント

BASIL® シティ ショッパーサイドバッグ

商品コード	JAN	カラー	価格
020120	8715019177798	ブラック	¥12,000 (税込¥13,200)
020121	8715019177804	グレー	
020122	8715019180705	キャメルブラウン	

素材:ポリエステル
サイズ:30×18×49cm
耐荷重:5kg
●14~16ℓの容量のサイドバッグ。
フックオンシステムでリアキャリアに取り付け可能。
●ウィーガンレザーを使用した持ち運び用の取っ手、脱着可能なショルダーベルトが付属します。
●フックオンシステムはカバーで隠せるので、自転車でもサイドバッグとは思えない自然なスタイルで使えます。
●マグネット式の開口部は雨の侵入を防ぎます。
●反射素材付きで安全性も高いです。



ブラック

キャメルブラウン

グレー

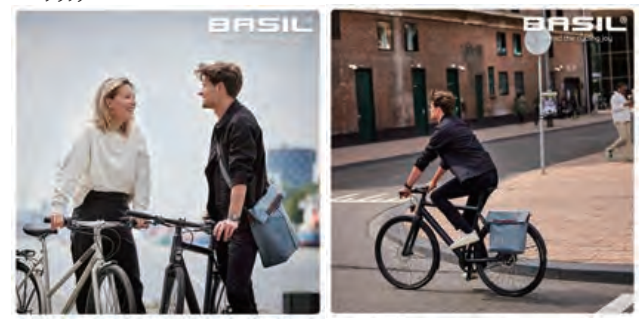

BASIL® DISCOVERY 365D SINGLE

ディスカバリー365Dシングル

商品コード	JAN	カラー	価格
012502	8715019182822	ブラックマリー	¥13,500 (税込¥14,850)

サイズ:30×17×36cm
容量:20L

耐荷重:5kg

●便利な調節可能なショルダーストラップとハンドル付き。●便利な巾着で、バッグの中身をしっかりと閉めることができます。●バッグの見える部分には反射材が付いています。●フックオンシステムを使って、シングルパニアバッグを自転車ラックに取り付けることができます。



BASIL® BOHEME DOUBLE BAG

商品コード	JAN	カラー	価格
012352	8715019180118	インディゴブルー	¥19,800 (税込¥21,780)
012354	8715019180132	チャコール	¥18,000 (税込¥19,800)
012353	8715019180125	フィグレッド	
012351	8715019180101	フォレストグリーン	

参考重量:1.76kg

容量:35L(ペア)

サイズ:37×15×37cm(幅×奥行×高さ)

耐荷重:TOTAL10kg(片側5kg)

●エレガントなクロスバイク用ダブルバッグ。●リアキャリアの左右に取り付け。●撥水性の高いポリエステル素材。●バックル式トップカバー。



インディゴブルー

チャコール

フィグレッド



フォレストグリーン

BASIL® MAGNOLIA DOUBLE BAG

商品コード	JAN	カラー	価格
012349	8715019176883	ティールブルー	¥15,000 (税込¥16,500)
012350	8715019176890	パステルパウダー	

容量:35L(ペア)

サイズ:39×18×35cm(幅×奥行×高さ)

最大積載量:10kg(ペア)

参考重量:1.76kg

●エレガントなクロスバイク用ダブルバッグ。●左右2個セット。●撥水性の高いポリエステル素材。●IPX3の防水性能。●リアライトを取り付けるためのフープ付き。



価格に取付工賃は含まれません。品質保証はお買い上げの販売店を通して行っております。次の場合は適用されません。①海外個人輸入②オークションでの購入③他人からの譲渡④購入証明がない

BASIL® URBAN LOAD DOUBLE PANNIER BAG

アーバンロードダブルパニアバッグ

商品コード	JAN	カラー	サイズ	価格
012501	8715019182273	テラレッド/ローズ	40×17×46cm	¥13,500 (税込¥14,850)
012500	8715019182266	モスグリーン/サンド		

容量:48L

耐荷重:TOTAL10kg(片側5kg)

●クリックロージャーでロック可能。●トレンドカラーで、水に強い素材を使用。●暗い場所での視認性を高めるため、全面に反射材を使用しています。



BASIL® URBAN LOAD DOUBLE PANNIER BAG MIK

商品コード	JAN	カラー	サイズ	価格
012510	8715019183249	ブラック/ブラック	38×17×43cm	¥16,500 (税込¥18,150)

容量:48L

耐荷重:TOTAL10kg(片側5kg)

●MIKシステム用アダプタープレートが付属しており、簡単に脱着できるパニアバッグ。●撥水性のあるターポリン素材で、ちょっとしたわか雨にも対応。●反射材で視認性が向上。●調節可能なバックルで、必要に応じてサイズを調整可能。

※別売のMIKシステムキャリア用台座プレート(発注番号020113)が必要です。



BASIL® URBAN DRY DOUBLE BAG

商品コード	JAN	カラー	サイズ	価格
014270	4580366335955	ソリッドブラック	36×17×42cm	¥22,000 (税込¥24,200)

容量:50L(ペア)

サイズ:36×17×42cm

耐荷重:TOTAL10kg(片側5kg)

●防水性の高いスタイリッシュなドライパニアバッグ。●IPX3の防水性能。●ターポリン素材を溶着することで水の浸入を防止。●左右2個セット。発注番号:020150

RITEWAY オフセットキャリアがおすすめ



BASIL® URBAN LOAD DOUBLE BAG

商品コード	JAN	カラー	サイズ	価格
012462	8715019177385	ブラック/ブラック	41×18×46cm	¥11,000 (税込¥12,100)

容量:48-53L(ペア)

耐荷重:TOTAL10kg(片側5kg)

●防水性の高いターポリン/ポリエステルバッグ。●折りたたみ式ロージャーでバッグ内部への浸水を防ぎます。●ユニバーサルブリッジシステムを搭載しており、あらゆる種類のキャリアと互換性があります。●バッグの両サイドの反射材で夜間の視認性がアップ。●左右2個セット。※ユニバーサルブリッジシステム:ストラップでキャリアとバッグを固定するシステム。



価格に取付工賃は含まれません。品質保証はお買い上げの販売店を通して行っております。次の場合は適用されません。①海外個人輸入②オークションでの購入③他人からの譲渡④購入証明がない

BASIL® FORTE DOUBLE BAG

商品コード	JAN	カラー	サイズ	価格
012477	8715019177774	ブラック	41×15×34cm	¥14,467 (税込¥15,913)
012478	8715019177781	ブルー		

容量:35L(ペア)
耐荷重:TOTAL10kg(片側5kg)
●ダブルバイクバッグ●非常にタフで防水加工の施されたポリエステル素材+ターポリン。●アジャストベルト、ユニバーサルブリッジシステム。



社員ブログ
バックバックから
パニアバッグへ



BASIL® FORTE DOUBLE PANNIER BAG MIK

フォルテ ダブルパニアバッグ ミック

商品コード	JAN	カラー	サイズ	価格
012511	8715019183287	ブラック/ブラック	41×15×34cm	¥18,700 (税込¥20,570)

容量:35L
耐荷重:TOTAL10kg(片側5kg)
●35リットルのラージブラックダブルパニアがあれば、いつでも手元に十分なスペースを確保できます。
●非常に頑丈な構造のため、このバッグは安心して毎日長く使えます。
●撥水加工を施した素材が、パニアの中身をドライに保ちます。
●暗い場所での視認性を高めるために、反射材を使用しています。
●MIKシステム本体アダプタープレート付属
※MIKシステムキャリア用台座プレート(#020113)は付属しません



BASIL® MARA

商品コード	JAN	サイズ	価格
012256	8715019170225	35×12×31cm 26L	¥4,900 (税込¥5,390)
012257	8715019171086	XL:34×13×34cm 35L	¥7,300 (税込¥8,030)
012258	8715019173950	XXL:35×18×36cm 47L	¥9,700 (税込¥10,670)
012338	8715019175510	3XL:35×20×40cm 52L	¥12,100 (税込¥13,310)

カラー:ブラック



012256,012257

012258,012338

社員ブログ
BASILのパニアは
どれが買い?比較

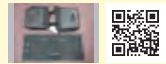

内側には
防水加工

キャリアに荷物を
積載するためのロープ穴

視認性を高める
反射素材

BASIL® MALAGA

商品コード	JAN	カラー	サイズ	価格
012292	8715019170065	ブラック	35×15×29cm	¥7,300 (税込¥8,030)

容量:13L
耐荷重:5kg
●リアキャリアに取り付け可能なバッグ。●ポリエステル製。●書類を入れるのに便利な長方形。



スウェーデンの機能的なバッグ&キャリアシステム

THULE Shield Pannier 25L

商品コード	JAN	カラー	サイズ	価格
013538	4580366370307	イエロー	40×37×20cm	¥23,000 (税込¥25,300)
013536	4580366370284	ブラック		
013537	4580366370291	ブルー		

容量:25L×2個
参考重量1.95kg
●IPX4の防水性能で大雨や水しぶきから荷物を保護します。●アダプターを使用せずに8-16mmラックに確実に着脱可能。●3つの内ポケットに書類や小物を収納、バッグ内で整理、保護します。●取り外し可能なショルダーストラップで自転車から簡単に持ち運びが可能。●バッグの両サイドにはライトアタッチメントループが付いており、視認性と安全性に優れています。●反射パネルにより視認性が向上。



社員ブログ
着脱が一瞬です



THULE Shield Pannier 17L

商品コード	JAN	カラー	サイズ	価格
013542	4580366370345	ブラック	40×35×19cm	¥16,000 (税込¥17,600)

容量:17L×1個
参考重量:1000g(片側)
●IPX4の防水性能で大雨や水しぶきから荷物を保護します。●アダプターを使用せずに8~16mmラックに確実に着脱可能。●バッド付きコンパートメントで15インチMacBook®/14インチPCを保護。●外側のポケットから携帯電話、鍵、財布に素早くアクセス可能。●取り外し可能なショルダーストラップで自転車から簡単に持ち運べる。●バッグの両サイドにはライトアタッチメントループが付いており、視認性と安全性に優れています。●反射パネルにより視認性が向上。



THULE Shield Pannier 13L

商品コード	JAN	カラー	サイズ	仕様	価格
013541	4580366370338	イエロー	31×31×18cm	ペア	¥19,000 (税込¥20,900)
013539	4580366370314	ブラック			
013540	4580366370321	ブルー			

容量:13L×2個
参考重量1.14kg
●IPX4の防水性能で大雨や水しぶきから荷物を保護します。●アダプターを使用せずに8~16mmラックに確実に着脱可能。●3つの内ポケットに書類や小物を収納、バッグ内で整理、保護します。●取り外し可能なショルダーストラップで自転車から簡単に持ち運びが可能。●バッグの両サイドにはライトアタッチメントループが付いており、視認性と安全性に優れています。●反射パネルにより視認性が向上。



※セーフティライトは付属しておりません。

大容量、防水、多機能パニアバッグ

SERFAS PANNIER 18L ダブル

商品コード	JAN	カラー	サイズ	価格
013953	4580366351290	ブラウン	32×38×13cm	¥12,500 (税込¥13,750)
013954	4580366351306	ブラックチャコール		

容量:18L×2個
参考重量:1074g
素材:300Dポリエステル
●蓋部はフリップトップ方式採用(シングルバックル×2付)●ナイロン製手掛け用取っ手×2付●バッグ角部補強及び背面部バックパネル付●セーフティライント取付けループ付●リフレクト機能付サーファスロコおよびリフレクティブセーフティストライプ●フラップ部ジッパー付ポケット●リアキャリアマウント対応●防水素材採用



*セーフティライントは付属しておりません。RITEWAYのオフセットキャリアがおすすめ

SERFAS PANNIER 22L シングル

商品コード	JAN	カラー	サイズ	価格
013952	4580366351283	ブラックチャコール	32×38cm	¥7,150 (税込¥7,865)

容量:22L
参考重量:784g
素材:300D/1680D ポリエステル
●蓋部はロールトップ方式採用(シングルバックル付)●バッグ角部補強及び背面部バックパネル付●セーフティライント取付けループ付●ボトル保持用伸縮ネット付●リフレクト機能付サーファスロコ●防水素材採用●A4書類がすっぽり入る大きさ*片側のみの商品です



バイク専用大容量バッグ

THULE Round Trip Bike Gear Locker

商品コード	JAN	カラー	サイズ	価格
013535	4580366364764	ダークスレート	67×36×30cm	¥20,000 (税込¥22,000)
013534	4580366364757	ブラック		

参考重量:1290g
容量:55L
●ヘルメット、シューズ、ウェア、季節ごとのアクセサリ、工具、汚れた靴専用スペースなど、カメラバッグのように20のコンパートメントに分かれており、収納した荷物の管理が簡単●容量55Lと約3~5日分の荷物を収納することが可能●専用の靴ポケットがあるため、汚れた靴を収納しても他のギアを傷つけたり汚したりすることもありません●トレイル用のサイズの大きなヘルメットも収納できるコンパートメント付き●バッグの蓋の裏側には汚れた洗濯物を収納可能●カギや財布、GPSサイコン用のアクセサリのしやすい外部ポケットあり●持ち運び用のハンドルと取り外し可能なショルダーストラップ付き



CAMELBAK



ボトルよりも確実に安全な水分補給を。

ハイドレーションバッグなら、走行中に身をかかめてボトルに手を伸ばす必要はありません。肩口からのびるチューブをくわえるだけでハンズフリーでの飲水が可能です。

オンロード、グラベル、オフロードを問わず、一度体験すれば手放せなくなる圧倒的な利便性と走行中の姿勢変化をほぼ皆無にできる走行安定性および安全性をもたらします。

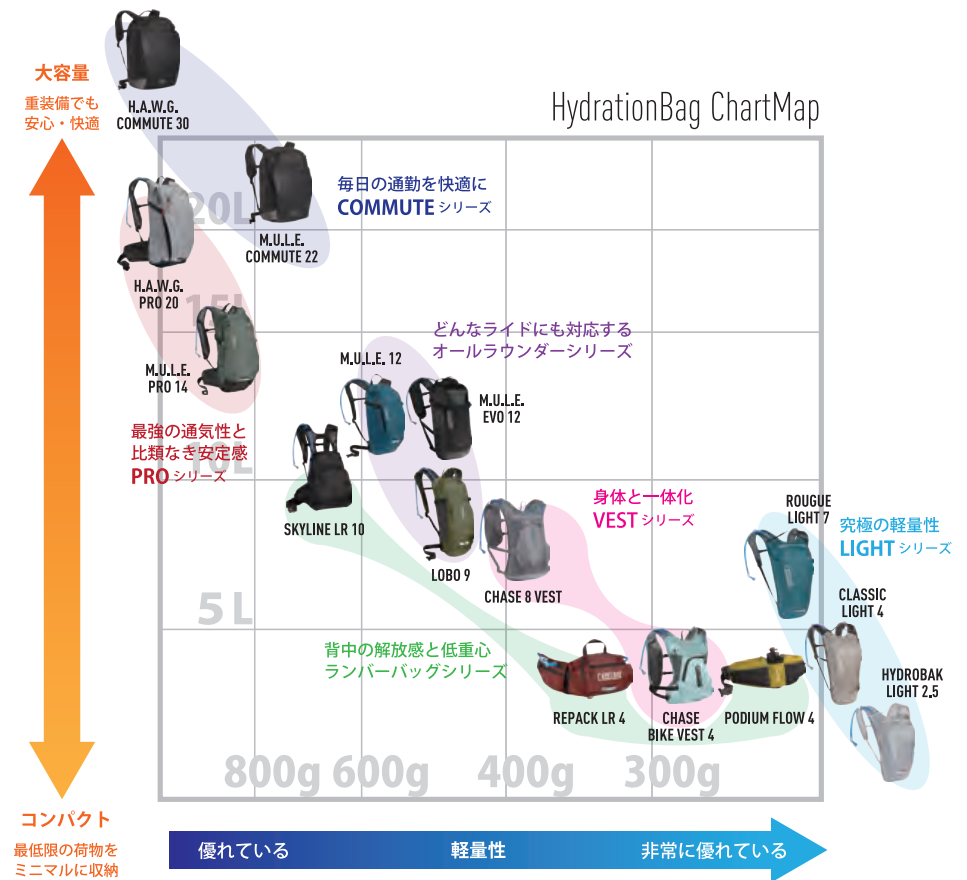

<h3>22~30 L</h3> <p>休日のミニキャンプや通勤通学など、大容量のバックパックとして使いたい方におすすめ</p> <p>リザーバー + ミニテント寝袋 + ミニチェア など</p>	<h3>12~20 L</h3> <p>コンパクトなキャンプギアや、冬のかさばる着替えなどを持ち運びたい方におすすめ</p> <p>リザーバー + コッヘルコンパクトダウン など</p>	<h3>7~10 L</h3> <p>それなりの容量とスマートさの両立を求める方や、薄い上着などを持ち運びたい方におすすめ</p> <p>リザーバー + 携帯ポンプ + ウィンドブレーカー + モバイルバッテリー など</p>	<h3>2.5~4 L</h3> <p>軽さ・スマートさを重視したい方や、バッグの空気抵抗をなるべく減らしたい方におすすめ</p> <p>リザーバー + 補給食 + 携帯工具 + 替えチューブ など</p>
--	---	---	---

ビジネス旅行にも使える大容量、高機能かつ快適なスタイリッシュなバックパック

CAMELBAK H.A.W.G. Commute 30

商品コード	JAN	カラー	価格
013980	4580366384731	ブラック	¥21,000 (税込¥23,100)

容量:30L
参考重量:1,030g
外寸:48×31×26cm
生地:メイン=コーデュランN330D PUコーティング
ライニング=P135D (CO耐久撥水加工)
ストラップ=3Dベンチレーションメッシュ
対応リザーバーサイズ:3L
推奨レインカバーサイズ:M/L
※リザーバー、レインカバーは別売りです。

- 本体には撥水素材を使用し止水ジッパーを装備。
- 背中の空気循環を促し蒸れを軽減するエアサポートバックパネル。
- 防水機能を備えたラップトップスリーブ(縦35cm×横29cm×奥1cm)。
- サングラスなどの収納に便利なソフトインナーポケット。
- ヘルメット装着用ループとリアライト装着用ループを装備。
- ボトルやU字ロックの収納に最適な伸縮性の高いサイドメッシュポケット。
- ロゴ、ボトムサイドなどに全方位反射素材を使用し夜間の安全性に配慮。
- リザーバー(別売り)を格納可能な専用気室とチューブ挿入口を装備。
- スマートフォンなど使用頻度の高いものの収納に便利なショルダーハーネスポケットを左右に装備。
- 必要に応じて脱着可能なウエストベルト。



毎日の通勤に機能性と快適性を極めたスタイリッシュなバックパック

CAMELBAK M.U.L.E. Commute 22

商品コード	JAN	カラー	価格
013981	4580366384748	ブラック	¥17,000 (税込¥18,700)

容量:22L
参考重量:730g
外寸:43×29×23cm
生地:メイン=コーデュランN330D PUコーティング
ライニング=P135D (CO耐久撥水加工)
ストラップ=3Dベンチレーションメッシュ
対応リザーバー容量:3L
推奨レインカバーサイズ:M/L
※リザーバー、レインカバーは別売りです。

- 本体には撥水素材を使用し止水ジッパーを装備。
- 背中の空気循環を促し蒸れを軽減するエアサポートバックパネル。
- 防水機能を備えたラップトップスリーブ(縦35cm×横27cm×奥1cm)。
- サングラスなどの収納に便利なソフトインナーポケット。
- ヘルメット装着用ループとリアライト装着用ループを装備。
- ボトルやU字ロックの収納に最適な伸縮性の高いサイドメッシュポケット。
- ロゴ、ボトムサイドなどに全方位反射素材を使用し夜間の安全性に配慮。
- リザーバー(別売り)格納用ループとチューブ挿入口を装備。
- スマートフォンなど使用頻度の高いものの収納に便利なショルダーハーネスポケットを左右に装備。
- 必要に応じて脱着可能なウエストベルト。



最高レベルの通気性能と大容量の融合が、長距離ライドの快適さを極める。

CAMELBAK H.A.W.G. Pro 20

商品コード	JAN	カラー	価格
014000	4580366384939	ガンメタル	¥23,000 (税込¥25,300)
013999	4580366384922	ブラック	

容量:荷室17L + CRUXリザーバー3L
参考重量:1,015g
外寸:48×25×21cm
生地:メイン=リップストップ N200D (ブルーサイン認証)
ボトム=N420D (CO耐久撥水加工)
ライニング=P135D (CO耐久撥水加工)
ストラップ=ハイロフト3Dエアメッシュ

- エアサポート"プロ"バックパネルと3Dベンチレーションメッシュハーネスがもたらす最高レベルの通気性が、背中、肩、および腰の蒸れを最大限に軽減。
- 軽量で耐久性に優れたブルーサイン認証リップストップナイロンを使用。
- 補給食などの収納に便利なウエストベルトポケットを左右に装備。
- 工具の収納に便利なロールケースを装備。
- インパクトプロテクター(別売り)を装備可能。
- 背負った際の重心位置に配慮したバッテリー(重量物)用収納ポケット。
- ヘルメット装着用フックとリアライト装着用ループを装備。
- マグネット固定による快適なチューブの操作性。
- サングラスなどの収納に便利なソフトインナーポケット。



価格に取付工賃は含まれません。品質保証はお買い上げの販売店を通して行っております。次の場合は適用されません。①海外個人輸入②オークションでの購入③他人からの譲渡④購入証明がない

まるでバッグが呼吸をしているかのような最高レベルの通気性能。快適さの頂点へ。

CAMELBAK M.U.L.E. Pro 14

商品コード	JAN	ウイメンズ フィット	カラー	価格
013995	4580366384885		ブラック	¥21,000 (税込¥23,100)
013998	4580366384915	○	ミネラルブルー	

容量:荷室11L+CRUXリザーバー3L
参考重量:845g(ウイメンズフィット=820g)
外寸:45×23×19cm(ウイメンズフィット43×23×21cm)
生地:メイン=リップストップ N200D (ブルーサイン認証)
ボトム=N420D (CO耐久撥水加工)
ライニング=P135D (CO耐久撥水加工)
ストラップ=ハイロフト3Dエアメッシュ
●エアサポート"プロ"バックパネルと3Dベンチレーションメッシュハーネスがもたらす最高レベルの通気性が、背中、肩、および腰の蒸れを最大限に軽減。●軽量で耐久性に優れたブルーサイン認証リップストップナイロンを使用。●補給食などの収納に便利なウエストベルトポケットを左右に装備。●工具の収納に便利なロールケースを装備。●インパクトプロテクター(別売り)を装備可能。●背負った際の重心位置に配慮したバッテリー(重量物)用収納ポケット。●ヘルメット装着用フックとリアライト装着用ループを装備。●マグネット固定による快適なチューブの操作性。●サングラスなどの収納に便利なソフトインナーポケット。●ウイメンズフィット=ショルダーハーネスのS字曲率、エアサポート"プロ"バックパネルの形状およびバッグの形状を女性の身体構造に最適化。優れたフィット感と空気循環性能をもたらす。



CE規格最高レベルのプロテクション性能で、ライダーの脊椎を守る。

CAMELBAK Impact Protector Panel

商品コード	JAN	サイズ	価格
014001	4580366384946	38.0×16.5×1.7cm	¥6,800 (税込¥7,480)

●CE規格 1621-2(脊椎)において、より厳しい基準を満たしたレベル2に認定。●圧倒的な保護性能を維持しつつも、超軽量。ライダーに重量のハンデを負わせない。●優れた柔軟性により、ライダーの動きに確実に追従。アクティブなライドの妨げにならない。●M.U.L.E. Pro 14, H.A.W.G. Pro 20に装備可能。●参考重量201g



全天候型、高耐久性、軽量性、すべてを兼ね備えたミュールの進化形。

CAMELBAK M.U.L.E. Evo 12

商品コード	JAN	カラー	価格
013982	4580366384755	ブラック	¥22,000 (税込¥24,200)

容量:荷室9L + CRUXリザーバー3L
参考重量:510g
外寸:48×22×8.3cm
生地:メイン=N210D TPUコーティング
ライニング=P135D (CO耐久撥水加工)
ストラップ=リサイクルポリエステル ダイヤモンドメッシュ

- 嵐の中でも荷物を守る高い防水性能。※完全に水の侵入を防ぐものではありません。
- 背中の空気循環を促し蒸れを軽減するエアサポートバックパネル。
- 使用頻度の高いものの収納に便利なショルダーハーネスポケットを左右に装備。
- ヘルメット装着用フックとリアライト装着用ループを装備。
- 伸縮性が高く丈夫なオーバーフローポケット。
- サングラスなどの収納に便利なソフトインナーポケット。



価格に取付工賃は含まれません。品質保証はお買い上げの販売店を通して行っております。次の場合は適用されません。①海外個人輸入②オークションでの購入③他人からの譲渡④購入証明がない

テクニカルな地形でも最大限の安定感を得られるロングセラーモデル

CAMELBAK M.U.L.E. 12

商品コード	JAN	ウイメンズ フィット	カラー	価格
013984	4580366384779		アルミニウム	¥17,000 (税込¥18,700)
013987	4580366384809	○	チャコール	
013985	4580366384786		ファイヤーブリック	
013983	4580366384762		ブラック	
013988	4580366384816	○	ブルーヘイズ	
013986	4580366384793		モロカンブルー	

容量:荷室9L+CRUX リザーバー 3L
参考重量:780g(ウイメンズフィット=790g)
外寸:47×21×6.3cm(ウイメンズフィット47×22×22cm)
生地:メイン=コーデュランRN210D (CO耐久撥水加工)、
ボトム=リップストップ N200D(ブルーサイン認証)、
ライニング=P135D(CO耐久撥水加工)、
ストラップ=リサイクル 3Dベンチレーションメッシュ

●背中空気循環を促し蒸れを軽減するエアサポートバックパネル。●ヘルメット装着用フックとリアライト装着用ループを装備。●サングラスなどの収納に便利なソフトインナーポケット。●マグネット固定による快適なチューブの操作性。●必要に応じて脱着可能なウエストベルト。●ウイメンズフィット=ショルダーハーネスのS字曲率とエアサポートバックパネルの形状を女性の身体構造に最適化。優れたフィット感と空気循環性能をもたらす。



アルミニウム チャコール ファイヤーブリック
ブラック ブルーヘイズ モロカンブルー

バランスの良い容量と優れたフィット性。最もマルチに使えるオールラウンダー

CAMELBAK Lobo 9

商品コード	JAN	カラー	価格
013993	4580366384861	チャコール	¥15,000 (税込¥16,500)
013990	4580366384830	バートオリブ	
013991	4580366384847	ファイヤーブリック	
013989	4580366384823	ブラック	
013994	4580366384878	ブルーヘイズ	
013992	4580366384854	モロカンブルー	

容量:荷室6L+CRUX リザーバー 2L
参考重量:700g
外寸:47×22×6.3cm
生地:メイン=コーデュランRN210D (CO耐久撥水加工)、
ボトム=リップストップ N200D(ブルーサイン認証)、
ライニング=P135D(CO耐久撥水加工)、
ストラップ=リサイクル 3Dベンチレーションメッシュ

●背中空気循環を促し蒸れを軽減するエアサポートバックパネル。●ヘルメット装着用フックとリアライト装着用ループを装備。●サングラスなどの収納に便利なソフトインナーポケット。●マグネット固定による快適なチューブの操作性。●必要に応じて脱着可能なウエストベルト。



チャコール バートオリブ ファイヤーブリック
ブラック ブルーヘイズ モロカンブルー

ライダーの重心を低く抑え優れた安定感をもたらす"腰で背負う"新しいカタチ。

CAMELBAK Skyline LR 10

商品コード	JAN	ウイメンズ フィット	カラー	価格
014007	4580366385004		ブラック	¥18,000 (税込¥19,800)
014008	4580366385011	○		

容量:荷室7L + CRUXランバーリザーバー3L
参考重量:650g
外寸:47×25×18cm(ウイメンズフィット=41×25×17cm)
生地:メイン=N420D(CO耐久撥水加工)
ライニング=P135D(CO耐久撥水加工)
ストラップ=3Dベンチレーションメッシュ

●"腰で背負う"という新しい形態が、ライダーの重心を低く抑え優れた安定感をもたらすと同時に、首や肩の負担も軽減。
●デュアルウイングベルトにより、激しい動きにも振り回されることなくしっかりと追従。
●ランバーベンチレーションパネルと3Dベンチレーションメッシュベルトが高い通気性をもち、腰回りの蒸れを軽減。
●工具の収納に便利なロールケースを装備。
●ヘルメット装着用ループを装備。
●ウイメンズフィット=ショルダーハーネスのS字曲率を女性の身体構造に最適化。優れたフィット感をもたらす。



ブラック (Women's Fit)

価格に取付工賃は含まれません。品質保証はお買い上げの販売店を通して行っております。次の場合は適用されません。①海外個人輸入②オークションでの購入③他人からの譲渡④購入証明がない

機能性インナーのような快適な着心地。まる一日走りたいミニマリストへ。

CAMELBAK Chase 8 Vest

商品コード	JAN	カラー	価格
014006	4580366384991	ガンメタル	¥17,000 (税込¥18,700)
014005	4580366384984	ブラック	

容量:荷室6L+CRUXリザーバー2L
参考重量:420g
外寸:45×25×19cm
生地:メイン=420Dナイロン(耐久撥水ポリウレタンコーティング)
ライニング=P135D(CO耐久撥水加工)
ストラップ=3Dベンチレーションメッシュ

●身体との接触面すべてに3Dベンチレーションメッシュを使用。機能性インナーを着用しているかのような快適性をもたらす。
●デュアルチェストストラップにより、激しい動きにも振り回されることなくしっかりと追従。
●ショルダーハーネスには大型のジッパーポケットとストレッチポケットを装備。
●サイクルジャージの背面ポケットに被りにくいサイズ感。
●リアライト装着用ループを装備。



ガンメタル ブラック

まるで機能性インナーを着ているかのような快適性。存在感を忘れるベスト型バッグ。

CAMELBAK Chase Bike Vest 4

商品コード	JAN	カラー	価格
18891305	4580366372134	ブラム	¥15,800 (税込¥17,380)
014002	4580366384953	ファイヤーブリック	
014003	4580366384960	ブラック	
014004	4580366384977	ブルーヘイズ	
014075	0886798041520	アーミーグリーン	
014076	0886798041810	シルバー	

容量:荷室2.5L + CRUXリザーバー1.5L
参考重量:285g
外寸:34×25×17cm
生地:メイン=リップストップ RN40D(ブルーサイン認証)
ライニング=P135D(CO耐久撥水加工)
ストラップ=3Dベンチレーションメッシュ

●身体との接触面すべてに3Dベンチレーションメッシュを使用。機能性インナーを着用しているかのような快適性をもたらす。
●デュアルチェストストラップにより、激しい動きにも振り回されることなくしっかりと追従。
●ショルダーハーネスには大型のジッパーポケットとストレッチポケットを装備。
●サイクルジャージの背面ポケットに被りにくいサイズ感。
●リアライト装着用ループを装備。
●ウイメンズフィット=ショルダーハーネスのS字曲率およびベストの形状を女性の身体構造に最適化。優れたフィット感と安定性をもたらす。



ブラム ファイヤーブリック
ブラック ブルーヘイズ
アーミーグリーン シルバー

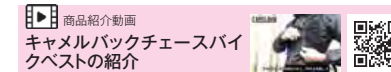

価格に取付工賃は含まれません。品質保証はお買い上げの販売店を通して行っております。次の場合は適用されません。①海外個人輸入②オークションでの購入③他人からの譲渡④購入証明がない

軽量で耐久性のある素材を使用。コンパクトで洗練されたデザインに。

CAMELBAK Rogue Light 7

商品コード	JAN	カラー	価格
18891307	4580366372158	ブラック	¥10,300 (税込¥11,330)
18891308	4580366372165	アルミニウム	
18891309	4580366372172	ジブラタルネイビー	
18891310	4580366372189	アトランティックティール	
014009	4580366385028	ブルーヘイズ	
014010	4580366385035	ゴールド	
014011	4580366385042	キャッスルロック	
014012	4580366385059	ドラゴンフライティール	
014077	0886798041797	ドリズルグレー	
014078	0886798041766	アーミーグリーン	

容量: 荷室5L+CRUXリザーバー2L
参考重量: 215g
外寸: 40×23×18cm
生地: メイン=リップストップRN50D(ブルーサイン認証)、ライニング=P135D(CO耐久撥水加工)、ストラップ=3Dベンチレーションメッシュ
●軽量かつ耐久性に優れた素材を使用。●エアサポートライトバックパネルと3Dベンチレーションメッシュを使用したショルダーハーネスにより、ライド中の不快な蒸れを軽減。●すぐに取り出したいものや汚れ物などの収納に便利な、伸縮性の高い大型オーバーフローポケット。●ヘルメット装着用ループとリアライト装着用ループを装備。●ウイメンズフィット=ショルダーハーネスのS字曲率を女性の身体構造に最適化。優れたフィット感と安定感をもたらす。



大きすぎず小さすぎない、軽量性と容量の絶妙なバランスを実現したオールラウンダー。

CAMELBAK Classic Light 4

商品コード	JAN	カラー	価格
18891312	4580366372202	ガンメタル	¥8,600 (税込¥9,460)
18891316	4580366372240	ジブラタルネイビー	
014079	0886798041537	ブラック	

容量: 荷室2L + CRUXリザーバー2L
参考重量: 190g
外寸: 40×23×16cm
生地: メイン=リップストップ RN50D (ブルーサイン認証)
ライニング=P135D (CO耐久撥水加工)
ストラップ=3DベンチレーションメッシュP135D (CO耐久撥水加工)

●軽量かつ耐久性に優れた素材を使用。
●エアサポートライトバックパネルと3Dベンチレーションメッシュを使用したショルダーハーネスにより、ライド中の不快な蒸れを軽減。
●ヘルメット装着用ループとリアライト装着用ループを装備。



いつまでも背負っていただける究極の軽量性。シンプルに必需品を携行するための最適解。



CAMELBAK Hydrobak Light 2.5

商品コード	JAN	カラー	価格
014014	4580366385073	ブラック	¥7,800 (税込¥8,580)
014015	4580366385080	ジブラタルネイビー	
014017	4580366385103	ブルーヘイズ	
014018	4580366385110	ゴールド	
014019	4580366385127	ドリズルグレー	
014020	4580366385134	バーガンディ	
014080	0886798041551	アーミーグリーン	

容量: 荷室1L+CRUXリザーバー1.5L
参考重量: 170g/外寸: 35×23×15cm
生地: メイン=リップストップ RN50D(ブルーサイン認証)、ライニング=P135D(CO耐久撥水加工)、ストラップ=3Dベンチレーションメッシュ
●軽量かつ耐久性に優れた素材を使用。●3Dベンチレーションメッシュを使用した背面とショルダーハーネスにより、ライド中の不快な蒸れを軽減。●ヘルメット装着用ループとリアライト装着用ループを装備。●ウイメンズフィット=ショルダーハーネスのS字曲率を女性の身体構造に最適化。優れたフィット感をもたらす。



CAMELBAK CAMEBAK レインカバー

商品コード	JAN	サイズ	価格
013555	4580366385295	S/M (容量16~25Lのバッグに対応)	¥3,300 (税込¥3,630)
013556	4580366385301	M/L (容量25~38Lのバッグに対応)	¥3,600 (税込¥3,960)

●バッグを風雨から守るレインカバー。反射材付きリアライト用ループを備え、夜間の安全性に配慮。●フック、ループクローシャー、ドローストリングにより高いフィット感を実現。



バッグを背負わない解放感。ミニマルボディに詰め込んだ機能美。

CAMELBAK Repack LR 4

商品コード	JAN	カラー	価格
18891091	0886798016573	カモフラージュ	¥11,800 (税込¥12,980)
014023	4580366385165	ファイヤーブリック	

容量: 荷室2.5L+CRUXランバーリザーバー1.5L
参考重量: 310g
外寸: 18.5×28×15.5cm
生地: メイン= 210D ナイロン PUコーティング(耐久撥水加工)
ライニング=P135D (CO耐久撥水加工)
ストラップ=プリーザブルエアメッシュ
●腰の負担を軽減するコンプレッション機能付きランバーリザーバーバッグ。
●マグネット固定による快適なチューブの操作性。●カーゴポケット付きの負荷分散型ヒップベルト。●リアライト装着用ループを装備。●工具などの収納に便利なオーガナイザー付きポケット。●プリーザブルメッシュにより不快な蒸れを軽減。



現在こちらのカラーは取扱っておりません

信頼できる耐久性と安全性をお子様にも。

CAMELBAK Mini M.U.L.E. 3

商品コード	JAN	カラー	価格
18891102	0886798016511	カモフラージュ	¥8,000 (税込¥8,800)
014026	4580366385196	ホットピンク	
18891100	0886798023960	ラズベリーストライプ	
014025	4580366385189	ルージュフレ임	
18891101	0886798022703	レーシングレッドチェック	

容量: 荷室1.5L + CRUXリザーバー1.5L
 参考重量: 210g
 外寸: 35.5cm×19cm×19.5cm
 生地: メイン=P200D ポリエステル (耐久撥水加工)
 ライニング=P135D (CO耐久撥水加工)
 ストラップ=プリーザブルエアメッシュ

- 軽量かつ耐久性に優れた素材を使用。
- ベンチレーションハーネスとプリーザブルメッシュバックパネルにより肩や背中への不快な蒸れを軽減。
- 緊急時に役立つホイッスルをチェストハーネスに装備。
- 反射素材を使用したループを前後に装備し、暗所での安全性に配慮。



バックパックやライフジャケットなど、あらゆるギアに装着可能な断熱バッグ入りリザーバー。

CAMELBAK UnBottle

商品コード	JAN	容量	カラー	価格
014027	4580366385202	2L	フロストグレー	¥7,000 (税込¥7,700)
014028	4580366385219	3L		¥8,000 (税込¥8,800)

参考重量: 2L=130g/3L=150g (リザーバーを除く)
 外寸: 2L=36×21×8.5cm/3L=46×23×7cm
 生地: メイン=ダイヤモンドリップストップ 70D×210D ナイロン (耐久撥水加工)
 ライニング=135D ポリオックスフォード
 ●保冷・保温カバー付きのCRUX リザーバー。●バックパックからライフジャケット、カヤックまで、あらゆるギアに装着可能な複数のアタッチメントポイントを装備。●注水口が露出しているため追加の給水が容易。●クイックリンクシステムに直接アクセスできるジッパーポケット。●持ち運びに便利な大きなグラブハンドル。●BPA/BPS/BPFフリー



冬季や寒冷地で飲料の凍結を防ぐ、唯一無二の断熱リザーバーバッグ。

CAMELBAK StoAway

商品コード	JAN	容量	カラー	価格
014029	4580366385226	2L	ブラック	¥9,000 (税込¥9,900)
014030	4580366385233	3L		¥10,000 (税込¥11,000)

参考重量: 2L=130g/3L=160g (リザーバーを除く)
 外寸: 2L=37×23×10cm/3L=45×23×10.5cm
 生地: メイン=600Dポリオックスフォード (耐久撥水加工)
 ライニング=135Dポリオックスフォード (CO耐久撥水加工)

- 過酷な寒冷地で飲料の凍結を防ぐ、10mm厚断熱フォームを使用したバッグと断熱チューブカバー付きのCRUX リザーバー。
- バルブの凍結を防止するビッグバイトバルブカバーを標準装備。
- あらゆるバックパックに収納可能。
- BPA/BPS/BPFフリー



価格に取付工賃は含まれません。品質保証はお買い上げの販売店を通して行っております。次の場合は適用されません。①海外個人輸入②オークションでの購入③他人からの譲渡④購入証明がない

ジッパー式大開口による圧倒的利便性。洗いやすさ、乾かしやすさをも極めた超進化形。

CAMELBAK FUSION リザーバー

商品コード	JAN	容量	価格
013550	4580366385240	2L/70oz	¥7,700 (税込¥8,470)
013551	4580366385257	3L/100oz	¥8,000 (税込¥8,800)

参考重量: 2L=144g / 3L=153.5g
 外寸: 2L=34.9×29.9cm / 3L=41.9×29.9cm

- Niteize社の特許技術TRU® ZIPを使用、注水口がジッパーで大きく開くことにより、給水はもとより中に手を入れやすく洗浄も容易。
- ジッパー方式ながら、最高クラスの防塵防水性能(IP67)とCRUXゆずりの驚異的な耐久性を誇る。
- 高剛性のバックプレートにより内部の隔壁が不要となり、革命的な内部の洗いやすさと乾かしやすさを実現。
- ハイドロガードテクノロジーがリザーバーとチューブ内部のバクテリアの繁殖を抑制。
- CRUXリザーバーよりも30%もの軽量化を実現。
- チューブを接続してなくても、また脱着の際にも水漏れしないクイックリンクシステムを搭載。
- BPA/BPS/BPFフリー



歴史に裏付けされた確かな技術。地道な改良と進化を重ねた伝統的モデル。

CAMELBAK CRUX リザーバー

商品コード	JAN	サイズ	価格
18890629	0886798004570	1.5L/50oz	¥4,300 (税込¥4,730)
18890628	0886798004563	2L/70oz	¥4,700 (税込¥5,170)
18890627	0886798002415	3L/100oz	¥6,200 (税込¥6,820)

参考重量: 1.5L = 200g / 2L = 210g / 3L = 235g
 外寸: 1.5L = 30.5×18×6cm / 2L = 38×19×6cm / 3L = 46×23×6cm
 ●従来のリザーバーより 20% 流量が増加。●バルブのレバー操作により飲み口のon/offを簡単に切り替え可能。●自社ラボでの耐久試験を突破する驚異的な耐久性。●チューブを接続してなくても、また脱着の際にも水漏れしないクイックリンクシステムを搭載。●ハイドロガードテクノロジーがリザーバーとチューブ内部のバクテリアの繁殖を抑制。●ビッグバイトバルブは口馴染みがよく、くわえるとオープン、離すとクローズを自動で切り替える。●BPA/BPS/BPFフリー。



Skyline LR 10 専用モデル。

CAMELBAK CRUX ランバーリザーバー 3L

商品コード	JAN	サイズ	価格
18890626	0886798004655	3L/100oz	¥6,800 (税込¥7,480)

参考重量: 229g
 外寸: 31.1×30.5×6cm



価格に取付工賃は含まれません。品質保証はお買い上げの販売店を通して行っております。次の場合は適用されません。①海外個人輸入②オークションでの購入③他人からの譲渡④購入証明がない

CAMELBAK リザーバークリーニング ブラシキット

商品コード	JAN	価格
18890637	0886798004754	¥1,500 (税込¥1,650)

リザーバーとチューブ内部を洗浄するためのブラシセット。



CAMELBAK リザーバードライヤー

商品コード	JAN	価格
18890630	0886798004778	¥1,500 (税込¥1,650)

リザーバーを広げて干せる専用ハンガー。



CAMELBAK CRUXサーモダイレクターホース

商品コード	JAN	価格
18890635	0886798004648	¥3,600 (税込¥3,960)

針金のようにチューブを任意の形状に固定可能。チューブ内の水温上昇を抑える保冷カバーつき。クイックリンクシステムを採用したリザーバーに利用可能。



CAMELBAK CRUX サーマルコントロールキット

商品コード	JAN	価格
013552	4580366385264	¥3,600 (税込¥3,960)

●寒冷地でチューブ内の凍結を防ぐ断熱カバーとバルブの凍結を防ぐビッグバイトバルブカバー、およびチューブのセット。●CRUX、FUSION リザーバーに対応。●BPA / BPS / BPFフリー



CAMELBAK CRUX チューブホース

商品コード	JAN	価格
18890633	0886798004662	¥1,800 (税込¥1,980)

CRUX / FUSION
リザーバー専用。



CAMELBAK CRUX サーマホース

商品コード	JAN	価格
18890634	0886798004631	¥3,000 (税込¥3,300)

チューブ内の水温上昇を抑える保冷カバーつき。クイックリンクシステムを採用したリザーバーに利用可能。



CAMELBAK ピュアフローチューブ

商品コード	JAN	価格
18890920	0713852907686	¥1,200 (税込¥1,320)

OMEGA/ANTIDOTE リザーバー(旧製品)専用リプレイスメントチューブ。



CAMELBAK マグネティック チューブトラップ

商品コード	JAN	価格
18890636	0886798004693	¥1,800 (税込¥1,980)

チューブの取り回しをマグネットの脱着で行えるようになるトラップ。すべてのチューブに使用可能。



CAMELBAK CRUX リザーバー オン/オフバルブ

商品コード	JAN	価格
18890632	0886798004679	¥800 (税込¥880)

CRUX / FUSION リザーバー専用。
ビッグバイトバルブ別売り。



CAMELBAK ビッグバイトバルブ

商品コード	JAN	価格
18890921	0713852900113	¥800 (税込¥880)

口でくわえるとオープン、離すとクローズの吸いやすく漏れないビッグバイトバルブ。特許取得のワンピースシリコンデザイン。



CAMELBAK ビッグバイトバルブ 4色セット

商品コード	JAN	価格
013554	4580366385288	¥2,200 (税込¥2,420)

●ビッグバイトバルブのカラフルな4色セット。●飲むたびに自動で密閉され気になる漏れを防ぐ。特許取得のワンピースシリコンデザイン。●Camelbakのすべてのリザーバーに対応。



CAMELBAK ビッグバイトバルブカバー

商品コード	JAN	価格
18890931	0713852601164	¥800 (税込¥880)

ビッグバイトバルブの汚れを防ぐカバー。



CAMELBAK®

国内累計出荷本数 80 万本突破！

飲み口を噛んだり、引っぱったりする必要はありません。

PODIUM シリーズは握る、もしくは吸うだけで簡単に飲水を行える抜群の飲みやすさと、非ロック状態でボトルを逆さにしてもほぼ漏水しない極めて高い信頼性を兼ね備えています。

飲みやすさ、洗いやすさ、耐久性、保冷性能など、サイクリストが求めるあらゆる理想を具現化した革新的なボトルです。



	ポディウム	ポディウム テル	ポディウム アイス	ポディウム ダート	ポディウム ダートテル	ポディウム ステンレス	ポディウム チタン
サイズ	620 / 710ml	620 / 710ml	620ml	620ml	620ml	530 / 650ml	530ml
保冷機能	—	保冷 ポディウム比 2倍	保冷 ポディウム比 4倍	—	保冷 ポディウム比 2倍	ステンレス 保冷 18時間*	チタン 保冷 7時間
キャップ	別売り	別売り	別売り	キャップ付き	キャップ付き	別売り	別売り

*530mlは14h

そのすべてが専用設計。

CAMELBAK

PERFECT FIT PODIUM® CAGE

パーフェクトフィット ポディウムケージ

すべてのポディウムにジャストフィットし、
走る場所を選ばず優れたホールド性を発揮します。

ボトルを斜め方向にも抜き差しすることができ、
小さなフレームサイズでも大きなサイズのボトルを
装着することができます。

▶ この商品の詳細は「ボトルケージ」の頁をご覧ください。



130 ボトル

サイクリストの夢がここに。チタン製、軽すぎる魔法瓶。

CAMELBAK PODIUM TITAN 530ml

ポディウム チタン

商品コード	JAN	サイズ	価格
065686	0886798048505	530ml	¥20,000 (税込¥22,000)

サイズ:L 21.2 x W 6.2 x D 6.2 (cm)
重量:240g
保冷時間:7時間 ※内容物の温度や外気温によってはこの通りではありません。

「保冷性能」と「軽さ」という相反する要求を高いレベルで叶えることができるのは、このボトルだけでしょう。サイクリストなら誰もが憧れるチタン素材を賢気に使用し、唯一無二の存在感と圧倒的な機能性の高さを実現した奇跡のポディウムです。

- 真空断熱二重構造で極めて高い保冷力を実現。
- ボトルを傾けるだけでサイクリストにとって絶妙な流量で飲水が可能。
- 飲み口はパーツ点数が少なく、メンテナンスが容易。
- ロックレバーをオンにすると、完全に漏れを防止。軽いタッチで操作可能。
- すべてのパーツが食器洗い機に対応。
- ※ポディウムステンレスと同様のキャップ構造を持ちます。



レーザーにより焼き付けられたロゴは美しいヒートグラデーションに輝き、唯一無二の高級感を放ちます(※ヒートグラデーションの光り方には個体差があります)。

NEW

すべてのボトルを過去にする。真空断熱二重構造のステンレス製ボトル。

CAMELBAK PODIUM STAINLESS 530ml

ポディウム ステンレス

商品コード	JAN	カラー	サイズ	価格
065693	0886798048475	メタル	530ml	¥6,000 (税込¥6,600)
065694	0886798048444	ブラック		
065695	0886798048499	バイオレット		
065696	0886798048468	パシフィック		
065697	0886798048451	モス		
065698	0886798048482	パール		

サイズ:L 21.2 x W 6.2 x D 6.2 (cm)
重量:295g
保冷時間:14時間 ※内容物の温度や外気温によってはこの通りではありません。

圧倒的な保冷性能を誇りながらもこの風貌。これまで誰も作れなかった待望のボトルが誕生しました。「いってきます」から「ただいま」まで、ずっと冷たい。さあ、真夏のサイクリングを楽しみましょう。

- 真空断熱二重構造で極めて高い保冷力を実現。
- ボトルを傾けるだけでサイクリストにとって絶妙な流量で飲水が可能。
- 飲み口はパーツ点数が少なく簡単に分解が可能。メンテナンスの手間も最小限。
- ロックレバーをオンにすると、完全に漏れを防止。軽いタッチで操作可能。
- すべてのパーツが食器洗い機に対応。



エアフローチューブ

チューブから流入する空気が後ろから水を押し出すためボトルを傾けるだけで飲水が可能です。また不意の漏水を防ぐためのロックレバーは軽いタッチで操作が可能です。グローブをしていても容易に操作ができます。



メタル



ブラック



バイオレット



パシフィック



モス



パール

NEW

ボトル 131

真空断熱二重構造ステンレス製ボトルの大容量版。

CAMELBAK PODIUM STAINLESS 650ml

ポディウム ステンレス

商品コード	JAN	カラー	サイズ	価格
065687	0886798048390	メタル	650ml	¥6,500 (税込¥7,150)
065688	0886798048352	ブラック		
065689	0886798048383	バイオレット		
065690	0886798048369	パシフィック		
065691	0886798048376	モス		
065692	0886798048345	パール		

サイズ:L 26.1 x W 6.2 x D 6.2 (cm)
重量:365g
保冷時間:18時間 ※内容物の温度や外気温によってはこの通りではありません。



メタル



ブラック



バイオレット



パシフィック



モス



パール

宇宙服にも使われるエアロゲルを使用しポディウム比4倍の保冷性能を誇るプレミアムボトル。

CAMELBAK PODIUM ICE 620ml

ポディウム アイス

商品コード	JAN	カラー	サイズ	価格
18892189	4580366372264	オックスフォード	620ml	¥4,000 (税込¥4,400)
18892190	4580366372271	フェアリーレッド		
065200	4580366384601	ブラック		

サイズ:7.4×7.4×26.3cm
重量:152g

宇宙服にも使われるエアロゲルを使用しポディウム比4倍もの保冷性能を獲得したプレミアムボトル。ポディウムボトルは握る、もしくは吸うだけで簡単に飲水を行える抜群の飲みやすさと、非ロック状態でボトルを逆さにしてもほぼ確実に漏水しない極めて高い信頼性を兼ね備えています。保冷・保冷性、飲みやすさ、洗いやすさ、耐久性など、サイクリストが求めるあらゆる理想を具現化した革新的なボトルシステムです。



オックスフォード



フェアリーレッド



ブラック

社員ブログ
いつまでも冷たいのに
やわらかくて飲みやすい!

インサレーション構造によりポディウム比2倍の保冷性能を誇る高機能スポーツボトル。

CAMELBAK PODIUM CHILL ポディウム チル

Table with columns: 商品コード, JAN, カラー, サイズ, 価格. Lists various bottle models and prices for 710ml and 620ml sizes.

【サイズ】 710ml:26.6×7.4×7.4 cm 620ml:23.8×7.4×7.4 cm

【重量】 710ml:122g 620ml:99g

握るもしくは吸うだけで簡単に飲水を行える抜群の飲みやすさと、非ロック状態でボトルを逆さにしてもほぼ確実に漏水しない極めて高い信頼性を兼ね備えています。

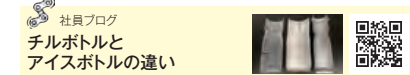

価格に取付工賃は含まれません。品質保証はお買い上げの販売店を通して行っております。次の場合は適用されません。①海外個人輸入②オークションでの購入③他人からの譲渡④購入証明がない

飲みやすさ、優れた耐久性、フィット性の高いデザイン、進化し続けるスポーツボトルの革命児。

CAMELBAK PODIUM ポディウム

Table with columns: 商品コード, JAN, カラー, サイズ, 価格. Lists various bottle models and prices for 710ml and 620ml sizes.

【サイズ】 710ml:22.8×7.4×7.4 cm 620ml:20.9×7.4×7.4 cm

【重量】 710ml:77g 620ml:73g

握るもしくは吸うだけで簡単に飲水を行える抜群の飲みやすさと、非ロック状態でボトルを逆さにしてもほぼ確実に漏水しない極めて高い信頼性を兼ね備えています。



価格に取付工賃は含まれません。品質保証はお買い上げの販売店を通して行っております。次の場合は適用されません。①海外個人輸入②オークションでの購入③他人からの譲渡④購入証明がない

ベーシックなデザインと豊富なカラーバリエーション

BBB FUELTANK | BBC-03

商品コード	JAN	カラー	価格
062007	8716683004144	シャイニーブラック	¥1,300 (税込¥1,430)
062000	8716683004199	シルバー	
062001	8716683004205	ブラック	
062004	8716683004151	ブルー	
062137	8716683128581	ブルーアナタイズド	
062005	8716683004182	ホワイト	¥1,300 (税込¥1,430)
062008	8716683004229	マットチタン	
062002	8716683004168	レッド	
062138	8716683128598	レッドアナタイズド	

参考重量:72g
 ●耐久性と防錆力にすぐれた軽量アルミニウム合金製。●T-シェイプデザインでボトルを確実にホールドする仕様。●スペシャルダンパーがひっかき傷を防止。●ステンレススチール製ボルト付属。



軽量で取り出しやすいアルミ素材

BBB ECOTANK | BBC-01

商品コード	JAN	カラー	価格
062016	8716683034981	シルバー	¥1,000 (税込¥1,100)
062017	8716683034998	ブラック	

参考重量:67g
 ●シンプルなスタンダードデザイン。●軽量なアルミニウム合金製。●取り付けネジは含まれません。



美しいカラーの超軽量アルミボトルケージ

SEIDO SWIFT BOTTLE CAGE

商品コード	JAN	カラー	価格
062204	4055822521567	オイルスリック	¥5,400 (税込¥5,940)
062202	4055822521543	シルバー	
062201	4055822521536	ブラック	¥2,000 (税込¥2,200)
062203	4055822521550	レッド	

素材:6061アルミニウム
 参考重量:26g



サイドから取り出しできる超軽量アルミボトルケージ

SEIDO DRIVE SIDE BOTTLE CAGE

商品コード	JAN	カラー	価格
062200	4055822521529	ブラック	¥2,000 (税込¥2,200)

素材:6463アルミニウム
 参考重量:27g
 ●小さいフレームサイズやフレームバッグの取付けによってボトルケージのスペースがタイトなフレームでサイドからボトルを取り出し可能。●ダウンチューブに装着した場合は右抜き、シートチューブの場合は左抜き仕様。



価格に取付工賃は含まれません。品質保証はお買い上げの販売店を通して行っております。次の場合は適用されません。①海外個人輸入②オークションでの購入③他人からの譲渡④購入証明がない

ホールド性、抜き差しのしやすさ、すべてがポディウム専用設計。

CAMELBAK PERFECT FIT PODIUM CAGE

商品コード	JAN	カラー	価格
062210	4580366395287	グリフィスブラック	¥2,600 (税込¥2,860)
062211	4580366395294	カーメルホワイト	
062212	4580366395300	モハーヴェグレー	
062213	4580366395317	グリズリー	
062214	4580366395324	ナバブルー	

パーフェクトフィット・ポディウムケージは、ポディウムボトルにぴったりフィットすることはもちろん、舗装路から砂利道まで多様な路面環境が出現する日本のサイクリング事情にもマッチするオールマイティなボトルケージです。

■ナイロンとカーボンファイバーを適所に使い分け、優れた軽量性と堅牢性を両立。

■均等配置した6本のレールにボトルの荷重が分散、段差を乗り越える際の突き上げやグラベル走行時の振動を受けても、ボトルのズレを最小限に抑え脱落を防止。

■高いホールド性を維持しながらも、ボトルをななめに抜き差ししやすい構造を実現。ボトルの抜き差しがしづらい小さなフレームサイズでも、快適なボトルの取り回しを実現。

※ポディウムシリーズ以外のボトルは使用しないでください。

サイズ:L14.8×W8.4×D8.8 (cm)
 重量:28g
 本体素材:カーボンファイバー+ナイロン

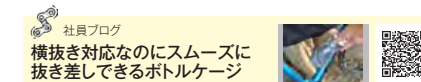

キャンプツーリングに最適なドライバッグ

BBB STACKPACK | BSB-145

商品コード	JAN	カラー	サイズ	価格
013207	8716683128758	ブラック	14×14×30cm	¥7,000 (税込¥7,700)

参考重量:236g
 容量:4L
 ●防水仕様のドライバッグ。●フレームに固定可能なエニシキングケージとストラップが付属します。(ケージサイズ:9.2×11.5×20.5cm) ●ロールクロージャー式で水の浸入を防ぎます。



軽量の荷物の取り付けに

BBB STACKRACK | BBC-81

商品コード	JAN	カラー	価格
062159	8716683128567	ブラック	¥4,000 (税込¥4,400)

参考重量:169g
 サイズ:9.2×11.5×20.5cm
 素材:アルミ
 ●ボトルケージ台座やBBC-120アダプトレールなどを用いて取り付けられるカーゴラック。●軽量で幅広い荷物の形状に適合するデザイン。●荷物マウント用ストラップが2本付属。※ドライバッグは付属しません。

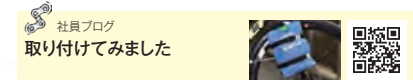

グリップと強度に優れた、実用的なTPUストラップ
BBB CARGOSTRAPS | BSB-161 カーゴストラップ

商品コード	JAN	サイズ	価格
013354	8716683135428	S: 13×250mm	¥2,000 (税込¥2,200)
013355	8716683135435	M: 19×360mm	

- 重量: 22g(S)、48g(M)
- 強化ナイロン製のバックル
- 耐UVコーティング
- 余ったストラップを留めるストラップキーパー
- 簡単な取り直し



軽量かつ頑丈な樹脂製カーゴケージ
SEIDO STRAP MOUNT

商品コード	JAN	価格
020841	4055822542272	¥3,000 (税込¥3,300)

- 自転車に小さなギヤを固定するための軽量マウント。●市販のほとんどのストラップに対応する幅広のスロット付き。●軽量で頑丈なグラスファイバー強化ナイロン製。●標準的なボトルケージ用のダボ穴に対応。
- 材質: グラスファイバー強化ナイロン
- サイズ: 120×50mm
- 参考重量: -



裏側



蓋裏にミッシングリンクなどの小物の収納が可能
BBB TOOL & TUBES | BTL-18

商品コード	JAN	カラー	サイズ	容量	価格
102615	8716683122749	ブラック	S	450ml	¥1,200 (税込¥1,320)
102616	8716683122756		L	630ml	¥1,300 (税込¥1,430)

- 蓋の内側にミッシングリンクなどの小物を収納するための内蓋が付属。
- 中でカタカタ音が鳴らないようゴムパッドで固定可能。
- 耐久性のあるコンポジット素材を採用。
- サイズ: S 縦137mm×直径70mm (内径59mm)、
L 縦190.5mm×直径70mm (内径59mm)
- 重量: S 67g、L 73g



ボトルケージにスッキリ装着、取り外しも簡単。
※実装品はL サイズ



内フタに小物入れ付属
※リンクは商品に含まれません



こんなにたくさん入ります！
※中身は商品に含まれません。

ソフトツールバッグ630ml
BBB TOOLCAN SOFTCASE L | BTL-181

商品コード	JAN	カラー	サイズ	価格
102619	8716683122794	ブラック	L	¥3,800 (税込¥4,180)

- ボトルケージ用ソフトツールバッグ。●チューブ、タイヤレバー、CO2インフレーターなどをコンパクトに収納。●EVAフォームにPUコーティングのジッパー部を含めた防水仕様。
- 容量: 630ml
- サイズ: 縦190mm×直径74mm
- 内径: 70mm
- 重量: 35g



価格に取付工賃は含まれません。品質保証はお買い上げの販売店を通して行っております。次の場合は適用されません。①海外個人輸入②オークションでの購入③他人からの譲渡④購入証明がない

ボトルケージ穴を延長・オフセットすることが出来るレール
BBB ADAPTRAIL | BBC-120

商品コード	JAN	サイズ	カラー	価格
062156	8716683128536	S(143mm)	ブラック	¥3,200 (税込¥3,520)
062157	8716683128543	M(208mm)		¥4,000 (税込¥4,400)
062158	8716683128550	L(302mm)		¥5,000 (税込¥5,500)

- 参考重量: S(53g)、M(72g)、L(97g)
- 素材: アルミ
- ボトルケージを移動させてアクセスしやすくし、フレームのスペースを最大限に利用することができます。●通常ボトルケージやBBBアクセサリ類と併用することでより汎用性に富んだバイクパッキングの組み合わせが可能。●ステンレススチール製ボルト付属。



使用例

ボトルケージ台座を簡単に増設
BBB UNIHOLD | BBC-95

商品コード	JAN	カラー	価格
062153	8716683095128	ブラック	¥6,000 (税込¥6,600)

- 参考重量: 20g
- サイズ: 22.2-25.4mm
- 25.4-31.8mmアダプター付属。●つけたい場所にボトルケージを装着できます。
- シートポスト、ハンドルバーなどに取り付け可能。



1本分のボトルダボに2本のボトルケージを装着
BBB DUALMOUNT | BBC-113

商品コード	JAN	カラー	価格
062155	8716683128529	ブラック	¥5,200 (税込¥5,720)

- 参考重量: 58g
- 素材: アルミ
- ボトルケージ台座やBBC-120アダプトレールなどを用いて取り付けられる拡張ボトルマウント穴。●左右それぞれにボトルケージやBBC-81スタッククラックを取り付け可能。●バイクパッキング等での予備ボトル積載に便利です。●ステンレススチール製ボルト付属。



社員ブログ
1本分のボトルダボに2本の
ボトルケージを装着できる！

滑りづらい素材でしっかりホールド
BBB STRAPPLATE | BBC-112

商品コード	JAN	カラー	価格
062154	8716683128512	ブラック	¥3,400 (税込¥3,740)

- 参考重量: 57g
- ボトルケージ台座やBBC-120アダプトレールなどを用いて取り付けられるマウントストラップ。●内側が滑り止め素材のストラップで強固に保持可能。●ツール缶、輪行袋などをフレームに取り付ける事ができます。



社員ブログ
バイクパッキングに便利な
ボトルケージ用ベルトキャリア

価格に取付工賃は含まれません。品質保証はお買い上げの販売店を通して行っております。次の場合は適用されません。①海外個人輸入②オークションでの購入③他人からの譲渡④購入証明がない

好きなところへボトルケージマウントを BBB HAULER MOUNT | BBC-111

商品コード	JAN	カラー	参考重量	価格
062160	4580366383246	グレー	54g	¥2,900 (税込¥3,190)

●ストラップ取付式のボトルケージマウント。●バイクフレームのどこにでもボトルケージ台座の増設が可能。●内側にシリコンレイヤーを貼ったワイドストラップ。●本体裏のラバーとストラップのシリコンが本体のスレを防止。●必要に応じてベルクロはカットが可能。



どこでも取付け可能なボトルケージマウント BBB CAGEFIX | BBC-110

商品コード	JAN	カラー	サイズ	価格
062152	8716683122084	ブラック	240mm	¥1,900 (税込¥2,090)

参考重量:26g
装着直径サイズ:10~80mm
●これを使えばボトルケージをどこにでも取付け可能(ブラケット2個付属)。●ミニフィックスエアロックリリース方式。



CO2カートリッジ用ブラケット BBB CO2HOLD | BBC-90

商品コード	JAN	カラー	価格
062150	8716683069242	ブラック	¥1,100 (税込¥1,210)

参考重量:11g
●2本のCO2カートリッジ用マウント付6061アルミニウム合金製ブラケット。●ボトルケージの下に取り付け可能。●安全で手の届く場所にカートリッジを収納。



ボトルの傷防止に KCNC TORX SCREW 2PCS

商品コード	JAN	カラー	価格
083046	4713968986687	グリーン	¥1,500 (税込¥1,650)
083049	4713968986670	ゴールド	
083040	4713968986700	シルバー	
083041	4713968986656	ブラック	
083044	4713968986663	ブルー	
083042	4713968986694	レッド	

●ボトルケージ用ボルト。●トルクス採用によりネジの高さが低く、ボトルに傷がつく心配がありません。●ボルト2本入り。●0.6mm厚ワッシャー2枚入り
材質:7075アルミニウム合金
サイズ:M5×15mm, T25トルクス
参考重量:2g(1本)
頭部厚さ:2.3mm



社員ブログ
ボトルに傷がつかない!!

カラーバリエーション豊富なボルト KCNC BOTTLE CAGE BOLTS

商品コード	JAN	カラー	価格
06210	4710627578641	シルバー	¥1,500 (税込¥1,650)
06212	4710627578603	レッド	
06211	4710627578597	ブラック	
06214	4710627578627	ブルー	
06216	4710627578634	グリーン	
06219	4710627578610	ゴールド	

材質:7075アルミニウム合金
サイズ:5×15mm,参考重量:2.5g(1本)
●ボルト2本入り。



価格に取付工賃は含まれません。品質保証はお買い上げの販売店を通して行っております。次の場合は適用されません。①海外個人輸入②オークションでの購入③他人からの譲渡④購入証明がない



ケーシーエヌシーとは?
自動車会社でエンジニアだったケン・リンが独立し、1996年から高水準のバイク用パーツの生産を開始。チタニウム、スカンジウム、アルミニウムを中心に、適材適所に異種素材を駆使し軽量パーツを開発。コンピューターで制御された最新のCNC加工技術によって、高精度、高品質、高性能を実現しています。

超軽量高精度パーツが生み出されるまで

応力解析を重ねCAD図面を設計

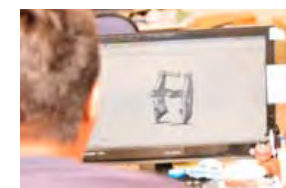

応力解析を重ねCAD図面を設計

高精度CNCマシンを備えた生産設備



高精度CNCマシンを備えた生産設備

設計図面を忠実に再現するCNC切削加工



設計図面を忠実に再現するCNC切削加工



新型ステムの形状を追求



素材や形状別に30種類以上の刃を使い分けています。



高い精度で軽さと強度のバランスを両立させたパーツが生み出されます。

スカンジウム製の価格帯最軽量ハンドル210g

KCNC SC FORCE

商品コード	JAN	クラмп径	幅	価格
471025	4710627571796	26.0mm	400mm	¥25,000 (税込¥27,500)
471020	4710627571826	31.8mm		
471021	4710627571833			

材質:スカンジウム
参考重量:210g
リーチ:85mm
ドロップ:145mm
●幅、リーチ、ドロップは芯~芯の寸法です。●テダアナトミックタイプ

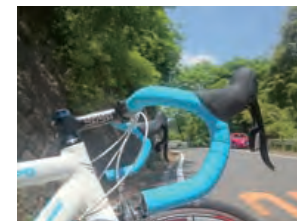

スカンジウム合金製で軽くても剛性十分
31.8mmクランプ、400mm幅で、実測重量は222g
(1)スカンジウム合金製なので剛性も充分。こんなに軽かったらフニャフニャで剛性が足りないのではという不安が浮かびますが驚くことに剛性不足はまったく感じません。試しにブラケットを持ってグイグイ体重をかけてみましたがかかり高剛性です。



「攻め」のライディングにオススメの形状
ハンドル形状はテダ社のアナトミックとほぼ同じ。00年台では定番だったハンドルで、選手で言うところにはハルベルでも使っていました。
①下ハンドルのアールをガッチリ握ってスプリントでパワーをかけやすい
②下ハンドルのエンド部分は比較的近いポジションで楽に巡航できる
③ハンドルとの段差が小さくブラケットも快適
④リーチ、ドロップともに大きめでポジションにメリハリがつけられる昨今見かけない形状ですが、とてもオススメのハンドル形状です。

スカンジウム製 KCNC SC BONE FLAT

商品コード	JAN	クランプ径	バックスイープ	ライズ	価格
473431	4710627570652	25.4mm	8°	0mm	¥15,000 (税込¥16,500)
473430	4710627570645	31.8mm			

材質:スカンジウム
参考重量:クランプ径31.8mm 140g、クランプ径25.4mm 116g
幅:600mm



価格に取付工賃は含まれません。品質保証はお買い上げの販売店を通して行っております。次の場合は適用されません。①海外個人輸入②オークションでの購入③他人からの譲渡④購入証明がない

7075アルミ製
KCNC DARK SIDE FLAT

商品コード	JAN	クランプ径	バックスイープ	ライズ	価格
473401	4710627571505	25.4mm	8°	0mm	¥7,000 (税込¥7,700)
473400	4710627571512	31.8mm			¥8,000 (税込¥8,800)

材質:7075アルミニウム合金
参考重量:155g
幅:600mm
カラー:ブラック

6061アルミ製
KCNC RAMPANT FLAT 710mm

商品コード	JAN	クランプ径	カラー	ライズ	価格
473599	4713968985888	31.8mm	ゴールド	0mm	¥7,200 (税込¥7,920)
473594	4713968985895		ブルー		
473592	4713968985871		レッド		
473609	4713968985925		ゴールド		
473604	4713968985932		ブルー	15mm	
473602	4713968985918		レッド		

材質:6061アルミニウム合金
ライズ0mmは29erに最適
バックスイープ:8°
参考重量:ライズ0mm 340g、ライズ15mm 385g
幅:710mm

6061アルミ製
KCNC RAMPANT RISER

商品コード	JAN	クランプ径	バックスイープ	ライズ	価格
473417	4710627571567	25.4mm	8°	50.8mm	¥7,000 (税込¥7,700)
473418	4710627579266	31.8mm		15.0mm	
473416	4710627571574			50.8mm	

材質:6061アルミニウム合金
参考重量:380g
幅:710mm

6061アルミ製
KCNC RAMPANT FLAT

商品コード	JAN	クランプ径	バックスイープ	ライズ	価格
473411	4710627571529	25.4mm	8°	0mm	¥3,000 (税込¥3,300)
473570	4710887255696		10°		
473410	4710627571536	31.8mm	8°	0mm	¥5,500 (税込¥6,050)
473571	4710887255702		10°		

材質:6061アルミニウム合金
参考重量:168g
幅:600mm
カラー:ブラック



価格に取付工賃は含まれません。品質保証はお買い上げの販売店を通して行っております。次の場合は適用されません。①海外個人輸入②オークションでの購入③他人からの譲渡④購入証明がない

オフロード用ドロップハンドル
BBB GRAVELLER | BHB-36

商品コード	JAN	幅	リーチ	ドロップ	価格
475107	8716683127645	420mm	70.2mm	130mm	¥7,500 (税込¥8,250)
475108	8716683127652	440mm			

参考重量:310g(420mm幅)、320g(440mm幅)
クランプ径:31.8mm
カラー:ブラック
●6061 T6アルミニウム製。●グラベルでのコントロールを高める16度のフレア。●エルゴノミックシェイプとコンパクトドロップ。●Di2対応。●ハンドルバーバッグに最適。

コンパクト形状のドロップバー
BBB RACER | BHB-35

商品コード	JAN	クランプ径	リーチ	ドロップ	価格
475104	4580366345299	31.8mm	70mm	125mm	¥6,500 (税込¥7,150)
475105	4580366345305				
475106	4580366345312				

参考重量:316g(380mm幅)、324g(400mm幅)、337g(420mm幅)
カラー:ブラック
●ダブルバテッド6061 T6アルミニウム製。●強度、剛性、軽量性を向上するオーバーサイズデザイン。●コンパクトドロップとエルゴノミック形状。●ソフトサンドブラスト加工にポリッシュを施したステルスブラックデザイン。

ライズ0のフラットバー
BBB HORIZON | BHB-09

商品コード	JAN	クランプ径	バックスイープ	ライズ	価格
475102	4580366345275	31.8mm	9°	0mm	¥5,500 (税込¥6,050)

参考重量:331g
幅:760mm
●ダブルバテッド 6061 T6 アルミニウム製。●ソフトサンドブラスト加工にポリッシュを施したステルスブラックデザイン。

ステルスブラックデザインのライザーバー
BBB ASCENSION | BHB-11

商品コード	JAN	クランプ径	バックスイープ	アップスイープ	価格
475103	4580366345282	31.8mm	9°	5°	¥5,500 (税込¥6,050)

参考重量:335g
幅:760mm
ライズ:15mm
●ダブルバテッド 6061 T6アルミニウム製。●ソフトサンドブラスト加工にポリッシュを施したステルスブラックデザイン。



価格に取付工賃は含まれません。品質保証はお買い上げの販売店を通して行っております。次の場合は適用されません。①海外個人輸入②オークションでの購入③他人からの譲渡④購入証明がない

144 ハンドル

街乗りにもおすすめ

BBB MULTIBAR | BHB-30

商品コード	JAN	クランプ径	幅	価格
475101	8716683019612	25.4mm	570mm	¥5,500 (税込¥6,050)

●マルチポジションで快適なデザイン。工学に基づいたデザインでハンドルバーの位置を様々なに調整可能。●スポーティで快適なライド用。●6061アルミニウム合金製。●BHS-28アジャスタブルステム、BHG-27マルチフォームかBHG-29エクスクルーシブと併用するとさらに快適。



調整自由度の高いJベンドタイプTTバー

BBB AEROMAX | BHB-60

商品コード	JAN	クランプ径	長さ	価格
475110	8716683127638	25.4mm 31.8mm	350mm	¥13,000 (税込¥14,300)

参考重量クランプ31.8mm:512g
●6061 T6アルミニウム製。●Jベンド形状。●調整自由度の高い別体式アームレスト。●幅広いライダーに対応し、リーチ調整可能なエクストラロング。●31.8/25.4mmに対応するクランプ機構。



パッドやバーの位置は調節可能

BBB AEROBASE | BHB-52

商品コード	JAN	クランプ径	長さ	参考重量	価格
470362	8716683042238	25.4mm 31.8mm	380mm	504g	¥13,000 (税込¥14,300)

●タイムトライアルやトライアスロンに使用される6061T6アルミニウム合金製アディショナルバー。●31.8mmのオーバーサイズと25.4mmのロード用ハンドルバーに適合したアルミニウム合金の鍛造製クランプ。●ソフトパッドが腕に快適にサポート。●パッドの位置、バーの前後を調節可能。



ツーピースセットのアルミニウム製タイムトライアル用バー

BBB AEROLIGHTBAR | BHB-58

商品コード	JAN	クランプ径	長さ	参考重量	価格
470366	8716683091441	25.4mm 31.8mm	335mm	470g	¥12,000 (税込¥13,200)

●25.4/31.8mmロード用ハンドルバーに適合した便利なクランプメカニズム。●フォーム製パッドが腕をサポート。●前後調節可能なエクステンションバーと2つの位置を選べるアームパッド。



価格に取付工賃は含まれません。品質保証はお買い上げの販売店を通して行っております。次の場合は適用されません。①海外個人輸入②オークションでの購入③他人からの譲渡④購入証明がない

ハンドル 145

快適なライディングを実現するTTバー

BBB AEROCOMFORT | BHB-59

商品コード	JAN	クランプ径	長さ	価格
475109	8716683127621	22.2mm/25.4mm/31.8mm	282mm	¥8,000 (税込¥8,800)

参考重量:541g
●6061 T6アルミニウム製。●コンフォートベンド形状。●左右方向に調整できるアームレスト。●快適なポジションを実現する35mmライズ。●フォームグリップが付属。●31.8/25.4/22.2mmに対応するクランプ機構。



BBB ARM PADS AERO

商品コード	JAN	商品名	適用	価格
470380	8716683035360	エアロバーロード	BHB-51	¥2,400 (税込¥2,640)
470381	8716683036978	エアロベースロード	BHB-52	
470382	8716683036985	エアロスビードロード	BHB-53/54/57	

トレイルやタフなグラベルにタックルする25°フレア

SEIDO TACKLE BAR

商品コード	JAN	サイズ	価格
476424	4055822520270	400mm(ブラケット)、510mm(ドロップ)	¥11,000 (税込¥12,100)
476425	4055822520287	420mm(ブラケット)、530mm(ドロップ)	

素材:6061-T6バテッドアルミニウム
クランプ径:31.8mm
リーチ:77mm
ドロップ:128mm
フレア:25°
参考重量:366g (400mm)
●D12対応。
※サイズ表記は芯-芯。



バックスイープ付きのフラット部を備えたオールロードバー

SEIDO BEAUFORT BAR

商品コード	JAN	サイズ	価格
476422	4055822520225	400mm	¥9,000 (税込¥9,900)
476423	4055822520232	420mm	

素材:6061-T6バテッドアルミニウム
クランプ径:31.8mm
リーチ:77mm
ドロップ:124mm (400mm)、128mm (420mm)
フレア:3°
参考重量:340g (420mm)
※サイズ表記はブラケット取付部の芯-芯。



価格に取付工賃は含まれません。品質保証はお買い上げの販売店を通して行っております。次の場合は適用されません。①海外個人輸入②オークションでの購入③他人からの譲渡④購入証明がない

加工の難しいスカンジウム素材を徹底的に軽量化した超軽量ステム

KCNC SC WING

商品コード	JAN	長さ	クランプ径	ライズ	価格
683011	4710627570010	80mm	31.8mm	5°	¥26,000 (税込¥28,600)
683012	4710627570027	90mm			
683013	4710627570034	100mm			
683014	4710627570041	110mm			
683015	4710627570058	120mm			

材質:スカンジウム、チタニウムボルト
適合:ロード、MTB(XC)
参考重量:93g(80mm)
コラム径:28.6mm
スタックハイト:38.0mm



社員ブログ
トラック選手も使用する
超軽量ステム



7075アルミCNC製の超軽量高剛性ステム

KCNC TEAM ISSUE

チームイシュー

商品コード	JAN	カラー	サイズ	参考重量	価格
683251	4710887250240	ブラック	60mm	86g	¥11,000 (税込¥12,100)
683252	4710887250257		70mm	91g	
683253	4710627570256		80mm	96g	¥19,000 (税込¥20,900)
683254	4710627570263		90mm	100g	
683255	4710627570270		100mm	105g	
683256	4710627570287		110mm	108g	
683257	4710627570294		120mm	113g	
683258	4710627570300		130mm	119g	

材質:CNC切削7075アルミニウム合金、チタンボルト
ハンドルクランプ径:31.8mm
コラム径:28.6mm
角度:5°

スタックハイト:38.0mm
●CNCを駆使し軽量性とコストパフォーマンスを両立。●7075アルミを採用することで軽量ながら十分な剛性を確保。



徹底的な削り出し
素材はアルミ合金最高強度の、
7075アルミ。内部やキャップの裏側
まで徹底的に削り出し。軽量ステムに
は剛性不足を感じる製品もあります
が、剛性不足はありません。

チタニウムボルト
軽量化だけでなく錆びにくいチタンボ
ルトを採用、ハンドルとの組み合わせ
によって固定力が不足する場合は、
滑り止めコンパウンドの併用をおす
めます。

インプレッション
軽量化の中でも、バイク上部にあ
るパーツは特に効果的です。重心
が下がることで安定感が高まり、
ダンシングやスプリントで車体を
軽く振れるようになります。

十分な軽量を持ちながら高いコストパフォーマンスのステム

KCNC FLYRIDE

フライライド

商品コード	JAN	長さ	クランプ径	価格
683031	4710887250264	50mm	25.4mm	¥7,000 (税込¥7,700)
683041	4710887250295		26.0mm	
683051	4710887250325		31.8mm	
683032	4710887250271	60mm	25.4mm	
683042	4710887250301		26.0mm	
683052	4710887250332		31.8mm	
683033	4710887250288	70mm	25.4mm	
683043	4710887250318		26.0mm	
683053	4710887250349		31.8mm	
683034	4710627570423	80mm	25.4mm	
683044	4710627575916		26.0mm	
683054	4710627570362		31.8mm	
683035	4710627570430	90mm	25.4mm	
683045	4710627575923		26.0mm	
683055	4710627570379		31.8mm	
683036	4710627570447	100mm	25.4mm	
683046	4710627575930		26.0mm	
683056	4710627570386		31.8mm	
683037	4710627570454	110mm	25.4mm	
683047	4710627575947		26.0mm	
683057	4710627570393		31.8mm	
683038	4710627570461	120mm	25.4mm	
683048	4710627575954		26.0mm	
683058	4710627570409		31.8mm	
683039	4710627570478	130mm	25.4mm	
683049	4710627575961		26.0mm	
683059	4710627570416		31.8mm	

材質:6061アルミニウム合金、ステンレスボルト
ハンドルクランプキャップカラー:25.4mm、26.0mm(ブラック)31.8mm(シルバー)
ライズ:5°
コラム径:28.6mm
スタックハイト:38.0mm
適合:ロード、MTB(XC)
参考重量:100mm/31.8mm 120g



25.4mm、26.0mm



31.8mm



ステム前方からの切削加工
により強度を保持しながら
内部を軽量化。



CNC加工による
ステアリングコラム付近の
削り出し。

KCNC 交換フェイスプレート

商品コード	JAN	カラー	サイズ	価格
683120	4710887254545	シルバー	26.0mm	¥4,200 (税込¥4,620)
683139	4710887254576	ゴールド	31.8mm	¥6,000 (税込¥6,600)
683132	4710887254569	レッド		

●SCウイング用交換フェイスプレート。

KCNC チタニウムボルト

商品コード	JAN	サイズ	価格
683140	4710887252381	M5×15.5mm	¥2,000 (税込¥2,200)
683141	4710887252213	M5×18mm	

●SCウイング用
●1本

アクションカメラマウント付きのロードステム BBB RIDER 2.0 for Go-Pro BHS-09 ライダー2.0

商品コード	JAN	エクステンション	価格
681500	4580366382874	50mm	¥6,000 (税込¥6,600)
681501	4580366382881	60mm	
681502	4580366382898	70mm	
681503	4580366382904	80mm	
681504	4580366382911	90mm	
681505	4580366382928	100mm	
681506	4580366382935	110mm	
681507	4580366382942	120mm	



●6061T6アルミニウム合金製●GoPro対応フロントキャップシステムを採用した3D鍛造ワンピース構造のステム●手作業によるサントプラスト処理の上品な高級感●錆に強いブラックステンレスボルト●欧州規格、E-Bike(EN 15194)、MTB(EN 14766)、Road(EN 14781)に対応し、すべてのカテゴリーに使用可能●BHS-91 ステムフィックスとBHS-92 コーフィックスに対応●BHS-92 コーフィックス プラケット付属
参考重量:90mm(127g)
ハンドルクランプ径:31.8mm
ステアチューブ径:1-1/8(28.6mm)
アングル:7°

信頼性の高い6061 T6アルミニウム合金製ステム BBB ROADFORCE II | BHS-08

商品コード	JAN	エクステンション	クランプ径	アングル	価格
682328	4580366372561	45mm	31.8mm	6°	¥5,000 (税込¥5,500)
682329	4580366372578	60mm			
682330	4580366372585	70mm			
682331	4580366372592	80mm			
682332	4580366372608	90mm			
682333	4580366372615	100mm			
682334	4580366372622	110mm			
682335	4580366372639	120mm			
682336	4580366372646	130mm			



参考重量:162g(90mm)
ステアチューブ径:1-1/8(28.6mm)
●6061 T6アルミニウム合金製。●高強度高剛性な3D鍛造ワンピース構造。●精度の高さにより固定力が強く、ハンドルがずれにくい。●スタイリッシュなブラックボディ&デカル。●欧州規格、E-Bike(EN 15194)、MTB(EN 14766)、Road(EN 14781)に対応し、すべてのカテゴリーに使用可能。●BHS-91 GPSコンピュータマウントとBHS-92 アクションカメラマウントに対応。●錆びに強いステンレスボルト採用。

信頼性の高い6061 T6アルミニウム合金製ステム。17°ライズ BBB DOWNFORCE | BHS-36

商品コード	JAN	エクステンション	クランプ径	アングル	価格			
682342	4580366372684	60mm	31.8mm	17°	¥5,000 (税込¥5,500)			
682343	4580366372691	70mm						
682344	4580366372707	80mm						
682345	4580366372714	90mm						
682346	4580366372721	100mm						
682347	4580366372738	110mm						



参考重量:162g(90mm)
ステアチューブ径:1-1/8(28.6mm)
●アグレッシブ、もしくはアップライトポジションを実現する17°ライズ。●6061 T6アルミニウム合金製。●高強度高剛性な3D鍛造ワンピース構造。●精度の高さにより固定力が強く、ハンドルがずれにくい。●スタイリッシュなブラックボディ&デカル。●ブラックのステンレスボルト。●欧州規格、E-Bike(EN 15194)、MTB(EN 14766)、Road(EN 14781)に対応し、すべてのカテゴリーに使用可能。●BHS-91 GPSコンピュータマウントとBHS-92 アクションカメラマウントに対応。●錆びに強いステンレスボルト採用。

ハンドルバーを快適なポジションに BBB HIGHRISE 35D | BHS-24

商品コード	JAN	エクステンション	クランプ径	ステアチューブ径	価格
681480	4580366284338	70mm	25.4mm	1-1/8 (28.6mm)	¥5,000 (税込¥5,500)
681481	4580366284345	90mm			
681482	4580366284352	110mm			

参考重量:162g(90mm)
アングル:35°
スタックハイト:42mm
●強度に優れた6061T6アルミニウム合金製。●3D鍛造製のワンピース構造で強度を確保。●精度の高さにより固定力が強く、ハンドルがずれにくい。●錆びに強いステンレスボルト採用。



信頼性の高い6061 T6アルミニウム合金製ステム。35°ライズ BBB HIGHRISE OS | BHS-25

商品コード	JAN	エクステンション	クランプ径	ステアチューブ径	価格
682337	4580366372653	70mm	31.8mm	1-1/8 (28.6mm)	¥5,000 (税込¥5,500)
682338	4580366372660	90mm			
682339	4580366372677	110mm			

参考重量:178g(90mm)
アングル:35°
スタックハイト:45mm
●アップライトポジションを実現する35°ライズ。●6061 T6アルミニウム合金製。●高強度高剛性な3D鍛造ワンピース構造。●精度の高さにより固定力が強く、ハンドルがずれにくい。●スタイリッシュなブラックボディ&デカル。●錆に強いブラックのステンレスボルト。●欧州規格、E-Bike(EN 15194)、MTB(EN 14766)、Road(EN 14781)に対応し、すべてのカテゴリーに使用可能。●BHS-91 GPSコンピュータマウントとBHS-92 アクションカメラマウントに対応。●錆びに強いステンレスボルト採用。



35mmクランプの角度可変ステム BBB HIGHSIX OS | BHS-30

商品コード	JAN	エクステンション	クランプ径	ステアチューブ径	価格
682340	8716683129687	90mm	35.0mm	1-1/8 (28.6mm)	¥6,500 (税込¥7,150)
682341	8716683129694	110mm			

参考重量:272g(90mm)
アングル:±40°~40°に調節可能
スタックハイト:40mm
●6061 T6アルミニウム合金製。●精度の高さにより固定力が強く、ハンドルがずれにくい。●スタイリッシュなブラックボディ&デカル。●錆びに強いブラックのステンレスボルト。●Eバイクに対応。



好きな角度に調整できる可変ステム

BBB HIGHSIX ADJUSTABLE | BHS-28/BHS-29 ハイシックスアジャスタブル

商品コード	JAN	ハンドルクランプ径	エクステンション	価格
682360	8716683127775	25.4mm	90mm	¥6,500 (税込¥7,150)
682361	8716683127782		110mm	
682362	8716683127799		130mm	
682363	8716683127805	31.8mm	90mm	
682364	8716683127812		110mm	
682365	8716683127829		130mm	



スタックハイト:40mm、ステアチューブ径:1-1/8(28.6mm)
●ステアコントロールと快適なポジションを実現するために上向きにも、空気抵抗を減らす下向きにも可変変更可能なステム。●-40°~+40°までの角度調整が可能。●錆に強いステンレスボルト採用。●E-Bike(EN 15194)にも対応可能。

35mmクランプのMTB専用高強度ステム BBB JUMPER | BHS-39

ジャンパー

商品コード	JAN	エクステンション	クランプ径	参考重量	価格
682348	8716683127898	40mm	35.0mm	156g (50mm)	¥6,500 (税込¥7,150)
682349	8716683127904	50mm			
682350	8716683127911	60mm			
682351	8716683127928	70mm			

アングル:0°
スタックハイト:40mm
ステアチューブ径:1-1/8(28.6mm)
●6061T6アルミニウム合金製。●高強度高剛性な3D鍛造ワンピース構造。●精度の高さにより固定力が強く、ハンドルがずれにくい。●スタイリッシュなブラックボディ&デカール。●錆に強いブラックのステンレスボルト。●MTBとEバイクに対応。



コンパクトなマウントでハンドル周りをすっきりと演出 BBB STEMFIX FOR GARMIN | BHS-91

商品コード	JAN	カラー	参考重量	価格
688203	8716683110500	ブラック	18g	¥2,000 (税込¥2,200)

●適合:BHS-08/09/25/29/35/36/37ステム専用のガーミンマウント。●BHS-92アクションカメラマウントとガーミンマウントのセット。●DI2ジャンクションボックス取付可。●GARMIN Go-Pro対応



軽量で取付け簡単

BBB GOFIX FOR GARMIN | BHS-92

商品コード	JAN	参考重量	価格
688204	8716683114898	11g	¥1,300 (税込¥1,430)

●適合:BHS-08/09/25/29/35/36/37
●ステム専用のアクションカメラマウント。
●GARMIN Go-Pro対応



BBB GOMOUNT BRACKET | BLS-99

ゴーマウント

商品コード	JAN	価格
028579	8716683110333	¥2,000 (税込¥2,200)

参考重量:14g
適合ライト:
BLS-172/171/162/161/132/131/130
適合ステム:BHS-09、BHS-37
適合コンピューターブラケット:BCP-96
●アクションカメラマウントに適合するライトブラケット。



取付イメージ図

トライアングル形状の高剛性7075アルミステム

SEIDO STREAK STEM

ストリークステム

商品コード	JAN	サイズ	価格
687100	4055822522144	80mm/31.8mm	¥12,000 (税込¥13,200)
687101	4055822522151	90mm/31.8mm	
687102	4055822522168	100mm/31.8mm	
687103	4055822522175	110mm/31.8mm	
687104	4055822522182	120mm/31.8mm	

素材:3D鍛造7075アルミニウム
ステア径:1-1/8(28.6mm)、アングル:7°
参考重量:127g(90mm)
●7075アルミ合金と3D鍛造による三角形のボディで高い剛性と軽量性。●高級感のあるサンドブラストアナダイズ仕上げ。



3D鍛造製グラベル&MTB用ショートステム

SEIDO CHASE STEM

チェイスステム

商品コード	JAN	サイズ	価格
687120	4055822522250	45mm/31.8mm	¥7,000 (税込¥7,700)
687121	4055822522267	60mm/31.8mm	

素材:3D鍛造7075アルミニウム
ステア径:1-1/8(28.6mm)
アングル:0°
参考重量:150g(60mm/31.8mm)
●オフロードで安心感のある強度と剛性。●高級感のあるサンドブラストアナダイズ仕上げ。



サンドブラストアナダイズ仕上げの6061アルミ製ステム

SEIDO MEANDER STEM

ミアンダーステム

商品コード	JAN	サイズ	価格
687110	4055822522205	80mm/31.8mm	¥6,000 (税込¥6,600)
687111	4055822522212	90mm/31.8mm	
687112	4055822522229	100mm/31.8mm	
687113	4055822522236	110mm/31.8mm	
687114	4055822522243	120mm/31.8mm	

素材:6061-T6アルミニウム
ステア径:1-1/8(28.6mm)
アングル:6°
参考重量:132g(100mm)
●高級感のあるサンドブラストアナダイズ仕上げ。



インテグラルタイプ(CAMPAGNOLO&RITCHEY) KCN OMEGA-S2

商品コード	JAN	カラー	参考重量	価格
502151	4710627574193	ブラック	89g	¥8,000 (税込¥8,800)
502124	4710887253425	ブルー		
502122	4710887253456	レッド		

ベアリング:φ41.8mm×8.0mm×45°/45°
ステアチューブ:1-1/8" (28.6mm) ネジ切り無し
フォーク玉押:φ30mm
スタックハイト:10mm
適合:インテグラ(CAMPAGNOLO&RITCHEY)
●最高の回転を維持するアンギュラコンタクトベアリングは完全密閉ですくれた防水機能。●スターナット、ボルト、キャップが付属。



インテグラルタイプ(CANECREEK) KCN OMEGA-S1

商品コード	JAN	カラー	参考重量	価格
502110	4710887253418	シルバー	76g	¥7,000 (税込¥7,700)
502150	4710627574186	ブラック		
502114	4710887253371	ブルー		
502112	4710887253401	レッド		

ベアリング:φ41.0mm×6.5mm×36°/45°
ステアチューブ:1-1/8" (28.6mm) ネジ切り無し
フォーク玉押:φ30mm
スタックハイト:8mm
適合:インテグラ(CANECREEK)
●最高の回転を維持するアンギュラコンタクトベアリングは完全密閉ですくれた防水機能。●スターナット、ボルト、キャップが付属。



インテグラルタイプ(1-1/8×1-1/2) KCN KHS-PT1860C OS TAPERED

商品コード	JAN	カラー	参考重量	価格
502351	4710887254583	ブラック	92g	¥10,000 (税込¥11,000)
502352	4710887254590	レッド		

ベアリング:インテグラ(上)外径41.8×8.0mm×45°/45°
(下)外径51.8×8.0mm×36°/45°
ステアチューブ:1-1/8×1-1/2
スタックハイト:10mm
適合:インテグラ
●スターナット、ボルト、キャップが付属。



セミインテグラルタイプ KCN KUDOS-Q1

商品コード	JAN	カラー	参考重量	価格
502090	4710887253562	シルバー	133g	¥9,000 (税込¥9,900)
502091	4710627574216	ブラック		
502092	4710887253555	レッド		

材質:6061アルミニウム合金
ベアリング:45°
ステアチューブ:1-1/8" (28.6mm) ネジ切り無し
フォーク玉押:φ30mm
適合:セミインテグラル
フレーム内径:φ44.0mm
●最高の回転を維持するアンギュラコンタクトベアリングは完全密閉ですくれた防水機能。●スターナット、ボルト、キャップが付属。



セミインテグラルタイプ(1-1/8×1-1/2) KCN KHS-F10 TAPERED

商品コード	JAN	参考重量	価格
502371	4710887259779	134.6g (トップキャップ、ボルトとスターナットを除く)	¥11,000 (税込¥12,100)

●丈夫なヘッドセット。
ステアチューブ:1-1/8"-1.5"
対応ヘッドチューブ:φ28.6×44×49.6×39.8mm
高さ:9.6+16.3=25.9mm
ベアリング:シールドACベアリング
材質:6061アルミ製 7075 アルミ製クラウンレース
カラー:ブラック



価格に取付工賃は含まれません。品質保証はお買い上げの販売店を通して行っております。次の場合は適用されません。①海外個人輸入②オークションでの購入③他人からの譲渡④購入証明がない

BBB HEAD SET | BHP-45

商品コード	JAN	価格
502267	4580366345619	¥5,800 (税込¥6,380)

重量:84g
ベアリング内径:1.1/8-1.1/4"
ベアリング外形:41.8-46.8mm
ベアリング角:上下45/45°
●インテグレートテーパーヘッドセット。●アルミ製
コースペーサー高さ15mm直径46mm。●ベアリング:
クロモリ。



BBB HEAD SET | BHP-46

商品コード	JAN	価格
502268	4580366345626	¥5,800 (税込¥6,380)

重量:72g
ベアリング内径:1.1/8-1.5"
ベアリング外形:41.8-51.8mm
ベアリング角:上45/45°、下36×45°
●インテグレートテーパーヘッドセット。●アルミ製
コースペーサー高さ8mm直径46mm。●オープンクラ
ウンレースで簡単に組み付け可能。●ベアリング:クロモ
リ。



BBB SEMI-INTEGRATED TAPERED | BHP-54

商品コード	JAN	価格
506269	8716683092653	¥9,000 (税込¥9,900)

重量:121g
対応フレーム内径:上44mm、下56mm
ベアリング内径:1.1/8-1.1.5"
ベアリング外形:41.0-51.8mm
ベアリング角:上下45/36°
●セミインテグレートテーパーヘッドセット。●クロ
モリベアリング。●装着が簡単な割入りクラウンレースが
付属。●アルミ製コースペーサー高さ15mm直径
50mm。



BBB SEMI-INTEGRATED | BHP-50

商品コード	JAN	価格
506216	8716683071115	¥5,500 (税込¥6,050)

重量:105g
ベアリング内径:上下1-1/8
ヘッドチューブ内径:41.4mm
●セミインテグレートテーパーヘッドセット。●セミカートリッジ
ベアリング。●アルミ製コースペーサー高さ20mm直径
46mm。



ヘッドセット用カートリッジベアリング20個セット BBB INTEGRATED HEAD BEARING WORK SHOP | BHP-182/185OEM

商品コード	JAN	ベアリング高さ	ベアリング内径	ベアリング外径	価格
506275	8716683098075	6.5mm	1.1/8	41mm	¥28,000 (税込¥30,800)
506277	8716683098105	8mm	1.5	51.8mm	¥50,000 (税込¥55,000)

素材:クロモリ
ベアリング角:36/45°



BBB CROWN RACE

商品コード	JAN	仕様	価格
503112	8716683008630	BHP-01用	¥800 (税込¥880)

価格に取付工賃は含まれません。品質保証はお買い上げの販売店を通して行っております。次の場合は適用されません。①海外個人輸入②オークションでの購入③他人からの譲渡④購入証明がない

軽量ヘッドキャップ&プレッシャーアンカー
KCNC AHEAD CAP

商品コード	JAN	カラー	価格
506106	4710627576906	グリーン	¥3,300 (税込¥3,630)
506109	4710627576913	ゴールド	
506100	4710627573714	シルバー	
506101	4710627571147	ブラック	
506104	4710627576883	ブルー	
506102	4710627576890	レッド	

●カーボンファイバー製ステアチューブに最適なマルチプレッシャーアンカー。
材質:6061アルミニウム合金
キャップ外径:φ31.5mm
ステアチューブ内径:φ25.4mm
長さ:38mm
参考重量:36g



KCNC SL AHEAD CAP SET

商品コード	JAN	カラー	価格
506306	4710627576869	グリーン	¥2,500 (税込¥2,750)
506309	4710627576876	ゴールド	
506300	4710627573721	シルバー	
506301	4710627578580	ブラック	
506304	4710627576845	ブルー	
506302	4710627576852	レッド	

参考重量:17.5g
材質:6061アルミニウム合金
適合:1-1/8
●スーパーライトヘッドキャップ、ボルト、スターファンネル(1-1/8コラム用)が付属。



1.5ヘッドを1 1/8にフォーク用に変換
KCNC HEADSET CONVERTOR

商品コード	JAN	適合	ベアリング内角	価格
506311	4713968982818	KHS-F13 (1 1/8"1.5")セミインテグラル用	45°	¥2,000 (税込¥2,200)
506310	4713968982801	KHS-PT1860 (1 1/8"1.5")インテグラル用	36°	

●1.5"ヘッドセットを1 1/8"に変換するボトムクラウンレース。



ライトケーブルを内装できるコラムエクスパンダー
SEIDO SPARK EXPANDER

商品コード	JAN	対応コラム内径	価格
612219	4055822521635	23.6mm	¥6,000 (税込¥6,600)

●ライトケーブルをフォークコラムに通すためのホール付きトップキャップと配線用溝付きコラムエクスパンダー。●トップキャップは5mmスベーパーを兼ねる形状でステム上に設置したスベーパーを外すことが可能。
材質:アルミニウム



ライトケーブルを通すホール付き

価格に取付工賃は含まれません。品質保証はお買い上げの販売店を通して行っております。次の場合は適用されません。①海外個人輸入②オークションでの購入③他人からの譲渡④購入証明がない

アルミニウム合金トップキャップ
BBB POWERHEAD | BAP-03

商品コード	JAN	カラー	価格
506293	4580366298489	ブラック	¥2,500 (税込¥2,750)

重量:58g
●アヘッドセット式ヘッドパーツ用セット。●力が均等にかかる特別な取り付け構造で、ステアチューブの内面のダメージを防止。●安全で簡単な組み立て構造。●長さ40mmのプラグでしっかり固定。●直径1-1/8のカーボンファイバーやアルミニウム合金製のステアチューブに最適。●ステアチューブサイズ内径22~28mmまで対応。



BBB ROUNDHEAD | BAP-02

商品コード	JAN	カラー	価格
506292	4580366298472	ブラック	¥850 (税込¥935)

重量:58g
●直径1-1/8のキャップと直径1-1/8のスターナット。●6061T6アルミニウム合金トップキャップ。●防鎖力にすぐれたステンレススチール製ボルトと2重構造のスターナットが付属。●直径28.6mmのステアチューブに対応。



BBB TUBEEXTEND | BHP-22

商品コード	JAN	カラー	サイズ	価格
506017	4580366298823	ブラック	28.6mm用	¥4,500 (税込¥4,950)

最大延長:67mm
ミニマムインサート:42mm(±2mm)
ステムクランプ部:68mm
●6061アルミ合金製。●直径28.6mmのステアチューブに適合。●トップキャップ&スターファンネルナット ROUNDHEAD (BAP-02)を含む。



アヘッドとスレッド両方のハンドル位置を高く出来る延長パーツ
BBB EXTENDER | BHP-20/BHP-21

商品コード	JAN	全長	ステムクランプ	コラム挿入	価格
506015	4580366298809	193mm	25.4mm	22.2mm	¥3,500 (税込¥3,850)
506016	4580366298816		28.6mm	25.4mm	

本体素材:アルミ
参考重量:25.4/220g、28.6/254g
カラー:シルバー/ブラック
●スチールコラム用。●ステアチューブの延長が可能。●ネジ付き、ネジなし両方のステアチューブに対応。●サンドブラスト仕上げブラックのBBBラウンドヘッド付属。●上部シムの長さ合計85mm(20mm×2、10mm×3、5mm×3)。下部差し込み深さ100mm。



ステアリングコラムを延長する事でハンドルの位置を高くできます。*ステムは付属しません。
まず最初に下部のウシ位置を調整。
延長したい高さに合わせてスベーパーの数を調整。BHP-20 BHP-21 整。

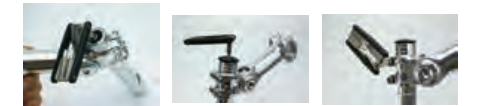

本体をステアリングコラムに差し込んでからウシを引上げます。
ヘッドキャップを締め込んでウシの位置を調整。
最後にステムを固定して取り付け終了。

社員ブログ
BBB EXTENDERの使い方について

価格に取付工賃は含まれません。品質保証はお買い上げの販売店を通して行っております。次の場合は適用されません。①海外個人輸入②オークションでの購入③他人からの譲渡④購入証明がない

KCNC HEADSET SPACER SLS

商品コード	JAN	カラー	厚さ	参考重量	価格
506021	4710627578665	レッド	2mm	1g	¥700 (税込¥770)
506031	4710627578672	ブルー			
506041	4710627578696	グリーン			
506051	4710627578689	ゴールド			
506061	4710627578702	シルバー			
506071	4710627578658	ブラック	3mm	1.5g	
506022	4710627578726	レッド			
506032	4710627578733	ブルー			
506042	4710627578757	グリーン			
506052	4710627578740	ゴールド			
506062	4710627578764	シルバー	5mm	2.5g	
506072	4710627578719	ブラック			
506023	4710627578788	レッド			
506033	4710627578795	ブルー			
506043	4710627578818	グリーン			
506053	4710627578801	ゴールド	10mm	6g	
506063	4710627578825	シルバー			
506073	4710627578771	ブラック			
506025	4710627578900	レッド			
506035	4710627578917	ブルー			
506045	4710627578931	グリーン	14mm	11g	
506055	4710627578924	ゴールド			
506065	4710627578948	シルバー			
506075	4710627578894	ブラック			
506027	4710627579020	レッド			
506037	4710627579037	ブルー	20mm	14g	
506047	4710627579051	グリーン			
506057	4710627579044	ゴールド			
506067	4710627579068	シルバー			
506077	4710627579013	ブラック			
506028	4710627579082	レッド	20mm	14g	
506038	4710627579099	ブルー			
506068	4710627579129	シルバー			
506078	4710627579075	ブラック			



材質:6061アルミニウム合金
内径:28.6mm
外径:35.8mm
●肉抜き加工を施した軽量タイプ。

KCNC HEADSET SPACER SLS SET

商品コード	JAN	カラー	セット内容	価格
506166	4710627579327	グリーン	3/5/10/14/20mm	¥3,500 (税込¥3,850)
506161	4710627579273	ブラック		
506164	4710627579297	ブルー		
506162	4710627579280	レッド		

材質:6061アルミニウム合金
内径:28.6mm
外径:35.8mm
●肉抜き加工を施した軽量タイプ。



KCNC HEADSET SPACER SET

商品コード	JAN	カラー	セット内容	価格
506089	4710627578511	ゴールド	3/5/10/14/20mm	¥1,800 (税込¥1,980)
506081	4710627576449	ブラック		
506084	4710627578504	ブルー		
506082	4710627578528	レッド		

材質:6061アルミニウム合金
内径:28.6mm
外径:35.6mm



価格に取付工賃は含まれません。品質保証はお買い上げの販売店を通して行っております。次の場合は適用されません。①海外個人輸入②オークションでの購入③他人からの譲渡④購入証明がない

KCNC HEADSET SPACER

商品コード	JAN	カラー	厚さ	参考重量	価格
506221	4710627578269	ブルー	2mm	3g	¥400 (税込¥440)
506231	4710627578276	ゴールド			
506241	4710627571970	ブラック			
506251	4710627578283	レッド	3mm	5g	
506222	4710627578290	ブルー			
506232	4710627578306	ゴールド			
506242	4710627571093	ブラック	5mm	9g	
506252	4710627578313	レッド			
506223	4710627578320	ブルー			
506233	4710627578337	ゴールド	8mm	12g	
506243	4710627571109	ブラック			
506253	4710627578344	レッド			
506224	4710627578351	ブルー	10mm	15g	
506234	4710627578368	ゴールド			
506254	4710627578375	レッド			
506225	4710627578382	ブルー	14mm	19g	
506235	4710627578399	ゴールド			
506245	4710627571123	ブラック			
506255	4710627578405	レッド	20mm	25g	
506227	4710627578443	ブルー			
506237	4710627578450	ゴールド			
506247	4710627571994	ブラック	20mm	25g	
506257	4710627578467	レッド			
506228	4710627578474	ブルー			
506238	4710627578481	ゴールド			
506258	4710627578498	レッド			

材質:6061アルミニウム合金
内径:28.6mm
外径:35.6mm

ショップ用スペーサー50個入りパッケージ
BBB ALUSPACE | BHP-330EM

商品コード	JAN	カラー	高さ	価格
506290	8716683055276	ブラック	5mm	¥6,500 (税込¥7,150)
506291	8716683055283		10mm	

●アヘッドセット式ヘッドパーツに対応するスペーサー。●軽量のアルミニウム合金製。
数量:50個
内径:28.6mm (1-1/8")
外径:34mm

ヘッド周りを軽量化するULTRASPACE
BBB ULTRASPACE | BHP-35

商品コード	JAN	カラー	価格
506265	8716683042368	カーボン	¥2,400 (税込¥2,640)

●超軽量UDカーボンファイバー製スペーサーで、従来のカーボンファイバースペーサーと比較して38%減量。●高さ5/10/15/20mmの4個組。
内径:28.6mm (1-1/8")
外径:34mm
参考重量:17g(4個組)



交換するだけで手軽に軽量化が楽しめる。カーボン素材で軽量化だけでなく、内側の肉抜き加工によりさらに軽量化。5/10/15/20mm 4種類のサイズがセット

価格に取付工賃は含まれません。品質保証はお買い上げの販売店を通して行っております。次の場合は適用されません。①海外個人輸入②オークションでの購入③他人からの譲渡④購入証明がない

内側を軽量加工したアルミスペーサー
BBB LIGHTSPACE | BHP-36

商品コード	JAN	カラー	価格
506261	8716683042375	ブラック	¥1,100 (税込¥1,210)
506296	8716683116373	マットブラック	45

●超軽量アルミ製スペーサーで、従来のアルミスペーサーと比較して38%減量。
内径:28.6mm (1-1/8")
外径:34mm
高さ:5/10/15/20mmの4個組
参考重量:25g(4個組)



506261



506296

SERFAS ECHELON SYNTHETIC CORK BAR TAPE

商品コード	JAN	カラー	価格
447295	0713835901564	ブラック/グレー	¥1,800 (税込¥1,980)

長さ:1850mm
●触り心地が良く、耐久性の高いバーテープ●裏側の特殊な両面テープで簡単な取り付け。●薄く、軽く、伸縮性に優れた人口素材。●ショックを吸収するエシュロン製コルクタイプ。



SERFAS REACTIVE BAR GEL

商品コード	JAN	カラー	価格
447299	0713835912003	クリア	¥2,300 (税込¥2,530)

参考重量:36g(片側)
●バーテープの内側に巻き込むリアクティブジェルのパッド。●ショック吸収の強化。●4枚のパッドでハンドルバーの上側と下側にセット。●好みのサイズにカット可能。

周囲にライダーの存在を知らせるバーテープ
BBB REFLECT RIBBON | BHT-17

商品コード	JAN	カラー	価格
682356	4580366383031	ブラック リフレクション	¥5,000 (税込¥5,500)
682357	4580366383048	ブラック/シルバー リフレクション	

●リフレクティブ機能を備えるバーテープ。●グリップ時のホールド感を高める滑り止め用ダイヤモンドカットパターン。●ライド時の快適性をより増す、振動減衰マイクロファイバー素材。●どんなハンドルバーサイズにも対応できる十分な長さ。●ストレッチ素材と裏面のゲルでハンドルバーに簡単に巻くことが可能。●フィニッシュテープとエンドキャップ付属。
サイズ:2.5×200cm



ブラック



ブラック/シルバー

社員インプレッション
夜間の安全性を高める反射バーテープ！オールブラックもあり！

ゲル内蔵の3.5mmコンフォートバーテープ
BBB GRAVELRIBBON | BHT-16

商品コード	JAN	カラー	価格
682353	8716683128185	グレー	¥3,500 (税込¥3,850)
682354	8716683128178	サンドイエロー	
682352	8716683128161	ブラック	

参考重量:110g
●裏側にゲルを配した3.5mm厚の快適性なバーテープ(通常は2.5mm)。●ホールド力を高める滑り止め用ダイヤモンドカットパターン。●ストレッチ素材と裏面のゲルでハンドルバーに簡単に巻くことが可能。●幅広いハンドルに対応できる十分な長さ。●フィニッシュテープとエンドキャップ付属。



社員ブログ
グラベルロードバイク専用バーテープはグリップが最高です



BBB RACE RIBBON | BHT-04

商品コード	JAN	カラー	価 格
447331	8716683019896	カーボンブラック	¥2,400 (税込¥2,640)

厚み:2.5mm
参考重量:54g
●軽量のポリウレタン素材にカーボン模様。●伸縮性があり接着剤でしっかり固定され、付属の補助テープとバーエンドキャップを使用し、簡単にハンドルバーに巻けます。●キングサイズのハンドルバーに対応できる十分な長さ。●フィニッシュテープとエンドキャップが付属。

販売店様のコメント

お手頃価格ながら手のなじみが良く伸縮性の良さで切れにくさからビギナーでも巻きやすい。他社製品と比較しても伸びるので巻きやすいです。

ゲル内蔵の3.5mmコンフォートバーテープ
BBB RACERIBBON GEL | BHT-05

商品コード	JAN	カラー	価 格
447357	4580366313441	ブラック	¥2,400 (税込¥2,640)

●裏側にゲルがついた厚みのある3.5mmの快適性をもたらすテープ(従来のテープの厚みは2.5mm)。●最高グレードの人工コルクが滑りを防止し衝撃を吸収。●天然コルクと異なり、過酷な使用環境での耐久性を持つ。●大きいハンドルもカバー出来る十分な長さ。●ストレッチ素材でハンドルバーに簡単に巻き付け可能。●フィニッシュテープとエンドキャップが付属。
参考重量:90g

BBB RACE RIBBON | BHT-01

商品コード	JAN	カラー	価 格
447319	8716683002256	イエロー	¥1,400 (税込¥1,540)
447356	8716683066609	グリーン	
447311	8716683002225	ブラック	
447314	8716683002232	ブルー	
447315	8716683002270	ホワイト	
447312	8716683002249	レッド	
447321	8716683014266	ブラック/コルク	
447325	8716683014273	ホワイト/コルク	

厚み:2.5mm
参考重量:61g
長さ:1900mm
●最高グレード人工コルクで高強度かつノンスリップショック吸収グリップ。●全てのハンドルサイズに対応する長さ。●ストレッチ素材で簡単に組み付け。●フィニッシュテープとエンドキャップが付属。



3.8mmの振動吸収性とシリコンパターンのグリップ力。グラベル専用バーテープ

SEIDO TAB BAR TAPE

タブテープ

商品コード	JAN	価 格
474310	4055822526470	¥5,200 (税込¥5,720)

●シリコンによるストライプパターンがドライ/ウェット問わず確実なグリップを約束。●スクリュエーエキスパンダー式のバーエンド(ドロップハンドル用)付属。
長さ:2300mm
厚み:3.8mm
参考重量:100g(バーエンドとフィニッシュテープ込)
バーエンド対応内径:16-22mm



crankbrothers IODINE

商品コード	JAN	カラー	サイズ	価 格
442126	4580366286219	ブラック	130mm	¥4,000 (税込¥4,400)

●ハードなライディングに対応するDH用グリップ。●高い固定力と抜群のグリップ感覚。●2種類の径のバーエンドキャップ付き。
材質:クレイトンラバー
長さ:130mm
参考重量:95g(ペア)



crankbrothers COBALT

商品コード	JAN	カラー	サイズ	価 格
442123	4580366286189	ゴールド	130mm	¥4,000 (税込¥4,400)
442125	4580366286202	シルバー		¥3,273 (税込¥3,600)
442124	4580366286196	レッド		¥4,000 (税込¥4,400)

●ソフトなタッチの超軽量グリップ。●ロックオンタイプのグリップでは最軽量クラス。●2種類の径のバーエンドキャップ付き。
材質:フォームラバー
長さ:130mm
参考重量:67g(ペア)



KCNC EVA LOCK-ON GRIP

商品コード	JAN	グリップカラー	ロックリングカラー	仕様	価 格
441100	4713968988650	ブラック	ブラック	+ブラックロックリング	¥3,300 (税込¥3,630)
441101	4713968988667		ブルー	+ブルーロックリング	
441102	4713968988674		ゴールド	+ゴールドロックリング	
441103	4713968988681		グリーン	+グリーンロックリング	
441104	4713968988698		レッド	+レッドロックリング	
441105	4713968988704		シルバー	+シルバーロックリング	
441106	4713968988711	ブルー	ブラック	+ブラックロックリング	
441112	4713968988834	レッド			
441117	4713968988957	イエロー			

内径:022mm
長さ:120mm
太さ:35mm
参考重量:55g(ペア)
●軽量で握り心地の良いEVAフォームグリップ。●アルミニウム カラー ロックリング付属。



EVA製超軽量グリップ23g

KCNC EVA GRIP

商品コード	JAN	カラー	価 格
441099	4710887252886	イエロー	¥1,600 (税込¥1,760)
441091	4710887252855	ブラック	
441094	4710887252862	ブルー	
441092	4710887252879	レッド	

材質:EVA / 参考重量:23g(ペア)
内径:22mm
長さ:117mm
太さ:35mm
●DH用プロテクターなどに使用される最先端素材EVAを使用。●高いクッション性。●市販のタイラップでくぼみを締め付けることで固定力を高めることが可能。



ゲルで手の平をサポートする人間工学に基づいたデザイン BBB ERGOFIX | BHG-71

商品コード	JAN	カラー	長さ	価格
442524	8716683083804	ブラック	133mm	¥4,000 (税込¥4,400)

●アナトミック形状で手をサポートするので非常に快適。●アルミニウム クランプ付のロックオングリップ。●スクリューオンインターフェースでハンドルバーからの滑り落ちを防止。
参考重量:132g
ハンドル取付け径:22.2mm



最高のグリップ&コントロールを実現するプレミアムグリップ BBB PYTHON | BHG-95

商品コード	JAN	カラー	長さ	価格
442552	4580366343929	ブラック	142mm	¥3,200 (税込¥3,520)

参考重量:79g
ハンドル取付け径:22.2mm
●極限の状況下でも保持できるグリップ。●ヘキサパターンのグリップ表面で滑りを防止。●ハンドルバーへ確実に固定するスクリューオンタイプ。●簡単な装着。



ツートンカラーの握りやすいスタンダードグリップ BBB VIPER | BHG-97

商品コード	JAN	カラー	長さ	価格
442557	8716683115062	ブラック/グレー	130mm	¥1,800 (税込¥1,980)

参考重量:121g
ハンドル取付け径:22.2mm
●ソフトなデュアルデンシティ素材を使用。●表面の特殊なパターンで高いグリップ力。●エンドキャップ2個付属。



BBB MULTIFOAM | BHG-27

商品コード	JAN	カラー	長さ	価格
442500	8716683019674	ブラック	400mm	¥1,300 (税込¥1,430)

参考重量:74g
ハンドル取付け径:22.2mm
●高品質のフォーム素材で衝撃や振動を軽減し、快適な握り心地。●しっかり締まる2つのエンドキャップ付き。●MULTIBAR (BHB-30)ハンドルバーに適合。



BBB FORMGRIP | BHG-28

商品コード	JAN	カラー	長さ	価格
442521	8716683030532	ブラック	130mm	¥1,100 (税込¥1,210)

●快適な握り心地。●ソフトなフォーム素材によって衝撃や振動を軽減。●しっかり締まる2つのエンドキャップ付き。
参考重量:31g
ハンドル取付け径:22.2mm



BBB FORMWAVE | BHG-32

商品コード	JAN	カラー	長さ	価格
441581	8716683079128	ブラック	128mm	¥1,100 (税込¥1,210)

参考重量:39g
ハンドル取付け径:22.2mm
●軽量で握りやすいソフトフォームグリップ●ソフトフォームが振動や衝撃を吸収。●エンドキャップ2個付属。



クレイトンラバー製のコンフォートグリップ BBB CRUISER

商品コード	JAN	カラー	長さ	BBB	価格
442549	4580366343899	ブラック	130mm	BHG-91	¥900 (税込¥990)
442550	4580366343905		1×130mm、1×92mm	BHG-92	
442551	4580366343912		92mm	BHG-93	

●ヘキサパターンのグリップ表面で滑りを防止。●一体型エンドキャップ。
参考重量:91g(442549)、79g(442550)、66g(442551)
ハンドル取付け径:22.2mm



血流を改善するプロフローテクノロジー SERFAS PRO-FLO LOCK ON

商品コード	JAN	カラー	長さ	価格
441425	0713835003589	グレー	145mm	¥3,400 (税込¥3,740)
441421	0713835003572	ブラック		

参考重量:91g
ハンドル取付け径:22.2mm
●プロフローテクノロジーによる手のひらへの圧力軽減。●手に完全にフィットするエルゴノミックデザイン。●手と指への疲労を軽減。●デュアルデンシティによるショックの吸収。●強力に固定するロックオンクランプを採用。



RITWAY シェファードシティ 2019 グリップ

商品コード	JAN	カラー	価格
441707	4580366350286	ブラウン	¥3,000 (税込¥3,300)

●エルゴミックタイプ。●ロックオンボルト。
シェファード/グレイシア共通
適合:シェファードシティ 2019
ハンドル取付径:22.2mm
長さ:132mm



RITWAY スタイルス パスチャー グリップ

商品コード	JAN	カラー	長さ	価格
441708	4580366363255	ブラウン	105mm	¥2,700 (税込¥2,970)
441709	4580366363262		135mm	

適合(105mm):スタイルス24/26 2020、パスチャー2020
適合(135mm):スタイルス700 2020
ハンドル取付径:22.2mm



RITWAY シェファード グリップ

商品コード	JAN	カラー	価格
441705	4580366342373	ブラック	¥2,200 (税込¥2,420)
441704	4580366342366	ホワイト	¥1,800 (税込¥1,980)

●エルゴミックタイプ。●ロックオンボルト。
適合:シェファード、グレイシア 2018-2019
ハンドル取付径:22.2mm
長さ:132mm



RITWAY シェファードシティ グリップ VLG-609-1

商品コード	JAN	カラー	価格
441712	4580366363293	ブラウン	¥1,000 (税込¥1,100)

適合:シェファードシティ20/24 2020
ハンドル取付径:22.2mm
長さ:92mm



KCNC CNC BAR ENDS BE1

商品コード	JAN	カラー	価格
474081	4710627575657	ブラック	¥15,000 (税込¥16,500)

●ワールドカップライダーが使用する世界最軽量レベルのバーエンド。●先端になるほど薄くなるテーバー構造。●CNC加工による中空構造。
材質:7075アルミニウム合金、スキャンジウムボルト
参考重量:46g(ペア)
全長:115mm
グリップ部長さ:85mm
ハンドルクランプ径:22.2mm



KCNC CNC BAR ENDS BE2

商品コード	JAN	カラー	価格
474091	4710887257157	ブラック	¥9,000 (税込¥9,900)
474094	4710887257164	ブルー	
474092	4710887257195	レッド	

材質:6061アルミニウム合金
参考重量:62g(ペア)
全長:115mm
グリップ部長さ:85mm
クランプ径:22.2mm

●ワールドカップライダーが使用する世界最軽量レベルのバーエンド。●先端になるほど薄くなるテーバー構造。●CNC加工による中空構造。



※実物はボルトがシルバーです

※実物はボルトがシルバーです

KCNC MTB TPR BAR END

商品コード	JAN	カラー	価格
447863	4713968989060	ウォームグレー	¥3,000 (税込¥3,300)
447862	4713968989053	フルイッシュブラック	

素材:TPRゴムコーティング、樹脂ボディ、アルミニウムロックリング、ステンレスボルト。
重量:125g
ハンドルクランプ径:22.2mm
全長:123mm
●エルゴミックカーブで手にフィットするバーエンド。●TPR ゴム製のアンチスリップ素材。



BBB LIGHTCURVED | BBE-18

商品コード	JAN	カラー	長さ	価格
474168	4580366298625	ブラック	150mm	¥3,800 (税込¥4,180)

参考重量:134g
ハンドルバークランプ径:22.2mm
●6061アルミニウム合金鍛造製法と3次元加工によるワンピースデザイン。●軽量にもかかわらず強く硬い。●手にフィットするアナトミックデザイン。



BBB LIGHTSTRAIGHT | BBE-17

商品コード	JAN	カラー	長さ	価格
474167	4580366298618	グロッシュブラック	95mm	¥3,800 (税込¥4,180)

参考重量:104g
直径:27.0mm
ハンドルバークランプ径:22.2mm
●6061アルミニウム合金鍛造製法と3次元加工によるワンピースデザイン。●軽量にもかかわらず強く硬い。●手にフィットするアナトミックデザイン。



根強い人気のクラシックベンド形状 BBB CLASSIC | BBE-07

商品コード	JAN	カラー	長さ	価格
474162	4580366298564	ブラック	150mm	¥3,700 (税込¥4,070)

参考重量:144g
ハンドルパークランプ径:22.2mm
●根強い人気のクラシックベンド形状のバーエンド。●耐久性を高めた6061アルミニウム合金鍛造製法。●手のひらに納まるカーブデザイン。●エンドキャップ付属。



BBB THREE-D | BBE-05

商品コード	JAN	カラー	長さ	仕様	価格
474161	4580366298557	ブラック	105mm	ストレート	¥3,500 (税込¥3,850)

●耐久性を高めた6061アルミニウム合金鍛造製法。●3次元加工のワンピースデザイン。
参考重量:129g
ハンドルパークランプ径:22.2mm



最もスタンダードなサイズのTRAIL MONKEYバーエンド BBB TRAILMONKEY | BBE-01

商品コード	JAN	カラー	長さ	仕様	価格
474160	4580366298540	ブラック	100mm	ストレート	¥3,200 (税込¥3,520)

参考重量:118g
ハンドルパークランプ径:22.2mm
●最もスタンダードなサイズのTRAILMONKEYバーエンド。●軽量の6061アルミニウム合金製でワンピース構造。●人間工学に基づいた握りやすいデザイン。●安全なハンドルバー取り付けのためのヘックス・ボルト付きワンピースクランプ。●最初の1本に最適なスタンダードサイズ。●少し内側に角度が付いて自然に握る事が可能。



しっかり固定できるスクリューオンタイプ BBB SCREWON | BHT-96

商品コード	JAN	カラー	価格
447708	8716683066678	シルバー	¥900 (税込¥990)
447707	8716683066661	ブラック	

参考重量:19g(ペア)
●ハンドルバーテープをねじって締めるエンドキャッププラグ。●ステンレス製ボルト。
●2ピースセット。●内径18~20mmまで対応。●ロード用。



BBB PLUG & PLAY | BBE-50

商品コード	JAN	カラー	価格
447700	8716683000641	ブラック	¥400 (税込¥440)

適合バーエンド:BBE-01/07/09
形状:丸スタンダード
参考重量:6g(ペア)
直径:24mm(外側)/20mm(内側)
●ハンドル内径15mm~19mmまで対応。



価格に取付工賃は含まれません。品質保証はお買い上げの販売店を通して行っております。次の場合は適用されません。①海外個人輸入②オークションでの購入③他人からの譲渡④購入証明がない

BBB ENDCAPS

商品コード	JAN	カラー	仕様	価格
447703	8716683046199	シルバー	BHT-90S	¥400 (税込¥440)
447701	8716683046205	ブラック	BHT-91S	
447705	8716683046212	マットブラック	BHT-92S	¥700 (税込¥770)

参考重量(ペア):
8g(シルバー)
9g(ブラック)
10g(マットブラック)
●ドロップハンドルバーに使用するテープ止めエンドキャップ。●2個1組。



脱落しないウェッジ式エンド

KCNC CNC BAR END PLUGS

商品コード	JAN	カラー	対応ハンドル	価格
447836	4710627573622	グリーン	内径 18-25mm	¥4,700 (税込¥5,170)
447839	4710627579884	ゴールド		
447830	4710627573639	シルバー		
447831	4710627579860	ブラック		
447834	4710627572946	ブルー		
447832	4710627579877	レッド		



●世界最軽量レベルのハンドルエンドキャップ。●ハンドルの外側から4mmの六角レンチを使うてうすを広げてハンドルへ固定する方式。固定力が高く、取り付けも簡単。●2個入。
材質:6061アルミニウム合金
外径:27.0mm
適合:ロード、MTBハンドルなど
参考重量:12g(1個)



ハンドルの左右に取り付けて、グリップへのダメージを防ぐバーエンドプラグ。

SEIDO インサートバーエンドアロイ

商品コード	JAN	価格
474170	4055822528603	¥1,500 (税込¥1,650)

●スクリューエキスパンダー式で確実な固定。●ドロップハンドル用。
素材:アルミニウム
対応ハンドル内径:16-22mm
参考重量:23g(両側)



価格に取付工賃は含まれません。品質保証はお買い上げの販売店を通して行っております。次の場合は適用されません。①海外個人輸入②オークションでの購入③他人からの譲渡④購入証明がない

マグネシウムでリードする世界最大のサスフォークブランド



エスアールサンツアー

SR SUNTOUR (エスアールサンツアー) は、1987年にSRとSUNTOURが合体し生まれた日本ブランドです。

現在の生産拠点は台湾と中国に移っていますが、マグネシウム合金やアルミニウム合金を活用した、卓越した特殊鍛造によってスポーツバイクのパーツを生産し、年間の数量はサスペンションフォークは1000万本に及び、No.1のシェアを有しています。

どんなライダーにも、正確で最適な調整を。 イコライザー (EQ) エアネガティブスプリングシステム

伝統を基に新たな時代を切り開く。新しく導入されたエアEQシステムで、サスペンションフォークを刷新。

EQシステムは、ライダーの体重に左右されず、ポジティブスプリングとネガティブスプリングを完璧に調整し、幅広い範囲で驚くほどのパフォーマンスと精密なサポートを提供します。

これにより、様々なライダーにもフィット感をカスタマイズすることができ、サグやボリュームコントロールを最適化します。EQシステムをPCSカートリッジの外部ダンピング調整と組み合わせることで、軽量、進歩的、調整しやすいエアスプリングの製品で、しなやかなコイルスプリングの感触を実現します。

意図したライディングスタイルに応じてサグを設定し、EQシステムが適切なネガティブスプリング力でバランスをとり、正確かつ効果的な調整をアシストします。

EQシステムは、小さな起伏が連続するパンプでのフォーク感度を向上させ、同時に大きな衝撃時の中間ストロークサポートを提供し、どんな地形でも快適性とパフォーマンスを向上させます。

※採用モデルはスペック表の「スプリング」を参照

特徴

- ライダーのライディングスタイルと体重に基づいた自動的なスプリング調整機能
- 小さな起伏が連続するパンプに対するフォークの感度を向上
- PCSシステムとの協調による一貫して安定したダンピング性能

EQシステム動画はこちら

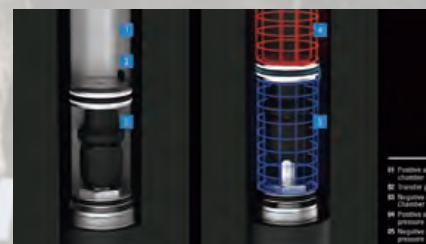

最高水準のトラクション、コントロール、そして一貫性 — Piston Compensator System(PCS)

SRサンツアーのカートリッジサイエンスプログラムは、20年以上の改良を経て、これまでに製造した中で最も制御された、一貫性のある、機能的なダンパーを作り出しました。PCSはキャビテーション (空気とオイルが混ざり圧力を作る現象) を減らすためのシンプルで繰り返し可能な方法です。キャビテーションが少ないと、より予測可能なダンピング性能が得られます。カートリッジは20万サイクル以上のテストを受けており、その性能は走行ごとに持続し、乗り続けることができます。サービスが必要な場合でも、私たちのクイックサービスプログラム (QSP) 哲学により、作業台にいる時間を減らし、トレイルで過ごす時間を増やすことができます。

※採用モデルはスペック表の「PCS」を参照

PCSについての動画はこちら



GRAVEL 道なき道を探る

SUNTOUR GVX

商品コード	388503	388518
JAN	4580366374466	4580366397755
商品名	GVX32-S LOR FDS 12AH2 700C SF21	GVX32-E EQ LOR FDS 12AH 700C
カラー	ブラック	ブラック
価格 (税込)	¥80,000 (¥88,000)	¥63,000 (¥69,300)
ホイール	700C	700C
最大タイヤ幅	50mm	700Cx45C (ETRTO 47-622)
コラム径	1.5"to1-1/8" (CTS)	C56 1.5"CTS (hollow)
アクスル	12x100mm (六角穴)	12AH
対応ブレーキ	フラットマウントディスク	フラットマウント160 direct / Max. 180
出荷時トラベル量 (mm)	40mm	40mm
変更可能なトラベル量 (mm)	40/50/60mm	60/50/40mm
スプリング	エア	EQ Air
PCS (Piston Compensator System)	×	×
コンプレッションアジャスト	×	×
リバウンドアジャスト	ロースピードのみ	ロースピードのみ
ロックアウト	○	○
リモートロックアウト	×	×
クラウン素材	6000系 鍛造アルミニウム	Alloy
ボトムケース素材	Mg	マグネシウム
スタンション素材	7000系 アルミニウム	アルミ
スタンション径 (mm)	32	32
コラム素材	AL 合金	Alloy
フォークオフセット (トラベル:mm)	45.4 (40) / 46.2 (50) / 47 (60)	47/46.2/45.4
参考重量 (g)	1725g	—
付属品など	ショートフエンダー	ショートフエンダー



価格に取付工賃は含まれません。品質保証はお買い上げの販売店を通して行っております。次の場合は適用されません。①海外個人輸入②オークションでの購入③他人からの譲渡④購入証明がない

DOWNHILL/FREERIDE ダブルクラウン&ロングストロークのダウンヒルモデル

SUNTOUR RUX

ラックス

商品コード	388195
JAN	4580366344131
商品名	RUX38-BOOST-R2C2-PCS-QR 27.5 CTS 200 SF18
カラー	ブラック
価格 (税込)	¥210,000 (¥231,000)
ホイール	27.5
最大タイヤ幅	—
コラム径	1.5"to1-1/8" (CTS)
アクスル	20x110mm レバー付
対応ブレーキ	ポストマウント203mm
出荷時トラベル量 (mm)	200
変更可能なトラベル量 (mm)	—
スプリング	エア
コンプレッションアジャスト	ハイ&ロー
リバウンドアジャスト	ハイ&ロー
ロックアウト	×
リモートロックアウト	×
クラウン素材	中空6000系鍛造アルミニウム
ボトムケース素材	マグネシウム
スタンション素材	7000系アルミニウム
スタンション径 (mm)	38
コラム素材	アルミニウム合金
参考重量 (g)	2845



ENDURO フリーライドからエンデューロまで幅広く使えるロングストロークモデル

SUNTOUR DUROLUX

デュロラックス

商品コード	384017	388513
JAN	4580366335733	4580366397700
商品名	DUROLUX-RC 27.5 20QLC-DS CTS	DUROLUX38-EVO-Boost EQ RC+PCS DS 15AH2-110 29"
カラー	ブラック	ブラック
価格 (税込)	¥89,800 (¥98,780)	¥125,000 (¥137,500)
ホイール	27.5	29"
最大タイヤ幅	67mm	29" x 2.6" (ETRTO 65-622)
コラム径	1.5"to1-1/8" (CTS)	1.5"CTS
アクスル	20x100mm QLC2	15AH2-110
対応ブレーキ	ポストマウント180-203mm	203 / Max. 220
出荷時トラベル量 (mm)	180	180
変更可能なトラベル量 (mm)	160/170 ※	180/170/160
スプリング	エア	EQ Air
PCS (Piston Compensator System)	×	○
コンプレッションアジャスト	ロースピードのみ	External low speed compression
リバウンドアジャスト	ロースピードのみ	○
ロックアウト	×	×
リモートロックアウト	×	×
クラウン素材	中空6061アルミニウム	Alloy
ボトムケース素材	マグネシウム	マグネシウム
スタンション素材	7050アルミニウム	アルミ
スタンション径 (mm)	36	38
コラム素材	アルミニウム合金	Alloy
オフセット	TBC	44
参考重量 (g)	—	—
付属品など	—	ショートフエンダー付風



※トラベル変更には#390005 FEG244が別途必要となります

価格に取付工賃は含まれません。品質保証はお買い上げの販売店を通して行っております。次の場合は適用されません。①海外個人輸入②オークションでの購入③他人からの譲渡④購入証明がない

ALL MOUNTAIN オールマウンテンアドベンチャーのための選択。エンデューロレースやバイクパークでも

SANVOUR AION アイオン

商品コード	388514
JAN	4580366397717
商品名	AION36-Boost EQ 3CR-PCS DS 15AH2-110 29"
カラー	ブラック
価格 (税込)	¥95,000 (¥104,500)
ホイール	29"
最大タイヤ幅	29"×2.6"(ETRTO 65-622)
コラム径	1.5"CTS
アクスル	15AH2-110
対応ブレーキ	180 direct / Max. 220
出荷時トラベル量 (mm)	160
変更可能なトラベル量 (mm)	160/150/140/130/120
スプリング	EQ Air
PCS (Piston Compensator System)	○
コンプレッションアジャスト	○
リバウンドアジャスト	ロースピードのみ
ロックアウト	×
リモートロックアウト	×
クラウン素材	Alloy
ボトムケース素材	マグネシウム
スタンション素材	アルミ
スタンション径 (mm)	36
コラム素材	Alloy
参考重量 (g)	—
オフセット (mm)	44
その他	ショートフエンダー付属



TRAIL/ALL MOUNTAIN 下り系高剛性モデル

SANVOUR ZERON ゼロン

商品コード	388228	388226	388227	388225	388515
JAN	4580366364689	4580366364665	4580366364672	4580366364658	4580366397724
商品名	ZERON35-AIR Boost LOR DS 15QLC32-110 27.5" SF20	ZERON35-COIL Boost LOR DS 15QLC32-110 27.5" SF19	ZERON35-AIR Boost LOR DS 15QLC32-110 29" SF20	ZERON35-COIL Boost LOR DS 15QLC32-110 29" SF18	ZERON36-Boost EQ 3CR DS 15AH2-110 29"
カラー	ブラック	ブラック	ブラック	ブラック	ブラック
価格 (税込)	¥80,000 (¥88,000)	¥70,000 (¥77,000)	¥80,000 (¥88,000)	¥70,000 (¥77,000)	¥80,000 (¥88,000)
ホイール	27.5	27.5	29	29	29"
最大タイヤ幅	73mm	73mm	63mm	63mm	29"×2.6"(ETRTO 65-622)
コラム径	1.5"to1-1/8" (CTS)	1.5"to1-1/8" (CTS)	1.5"to1-1/8" (CTS)	1.5"to1-1/8" (CTS)	1.5"CTS
アクスル	15×110mm QLC2	15×110mm QLC2	15×110mm QLC2	15×110mm QLC2	15AH2-110
対応ブレーキ	ポストマウント180~203mm	ポストマウント180~203mm	ポストマウント180~203mm	ポストマウント180~203mm	180 direct / Max. 220 (w/adaptor)
出荷時トラベル量 (mm)	130	130	130	130	140
変更可能なトラベル量 (mm)	130-150	130-150 ※	130-150	130-150 ※	160/150/140/130/120
スプリング	エア	コイル	エア	コイル	EQ Air
PCS (Piston Compensator System)	×	×	×	×	×
コンプレッションアジャスト	×	×	×	×	○
リバウンドアジャスト	ロースピードのみ	ロースピードのみ	ロースピードのみ	ロースピードのみ	ロースピードのみ
ロックアウト	○	○	○	○	×
リモートロックアウト	×	×	×	×	×
クラウン素材	6000系鍛造アルミニウム	6000系鍛造アルミニウム	6000系鍛造アルミニウム	6000系鍛造アルミニウム	Alloy
ボトムケース素材	マグネシウム	マグネシウム	マグネシウム	マグネシウム	マグネシウム
スタンション素材	6000系アルミニウム (ブラック)	6000系アルミニウム (ブラック)	6000系アルミニウム (ブラック)	6000系アルミニウム (ブラック)	アルミ
スタンション径 (mm)	35	35	35	35	36
コラム素材	アルミニウム合金	アルミニウム合金	アルミニウム合金	アルミニウム合金	Alloy
参考重量 (g)	2320	2480	2323	2483	—
オフセット	TBC	TBC	TBC	TBC	44
付属品など					ショートフエンダー付属

※トラベル変更には別途パーツの購入が必要となります。カスタマーサービスへお問い合わせください。



価格に取付工賃は含まれません。品質保証はお買い上げの販売店を通して行っております。次の場合は適用されません。①海外個人輸入②オークションでの購入③他人からの譲渡④購入証明がない



CROSS COUNTRY/TRAIL 軽量モデル。往年の愛車のレストア用途にも

SANVOUR EPIXON エピクソン

商品コード	388229	388175	388174	388501	388502
JAN	4580366364696	4580366312550	4580366312543	4580366374442	4580366374459
商品名	EPIXON-9-LOR-DS 26 CTS SF18	EPIXON-9-LOR-DS 26 TS SF18	EPIXON-9-LOR-DS 27.5 CTS SF18	EPIXON-9-LOR-DS 27.5 TS SF18	EPIXON-9-LOR-DS 29 CTS SF18
カラー	ブラック	ブラック	ブラック	ブラック	ブラック
価格 (税込)	¥56,000 (¥61,600)	¥56,000 (¥61,600)	¥58,000 (¥63,800)	¥53,000 (¥58,300)	¥54,000 (¥59,400)
ホイール	26	26	27.5	27.5	29
最大タイヤ幅	58mm	58mm	58mm	58mm	58mm
コラム径	1.5"to1-1/8" (CTS)	1-1/8"	1.5"to1-1/8" (CTS)	1-1/8"	1.5"to1-1/8" (CTS)
アクスル	9mm QR	9mm QR	9mm QR	9mm QR	9mm QR
対応ブレーキ	ポストマウント160~180mm	ポストマウント160~180mm	ポストマウント160~180mm	ポストマウント160~180mm	ポストマウント160~180mm
出荷時トラベル量 (mm)	100	120	120	120	120
変更可能なトラベル量 (mm)	100/120	100	100	100	100/120
スプリング	エア	エア	エア	エア	エア
コンプレッションアジャスト	×	×	×	×	×
リバウンドアジャスト	ロースピードのみ	ロースピードのみ	ロースピードのみ	ロースピードのみ	ロースピードのみ
ロックアウト	○	○	○	○	○
リモートロックアウト	×	×	×	×	×
クラウン素材	6061鍛造アルミニウム	鍛造6061アルミニウム	鍛造6061アルミニウム	鍛造6061アルミニウム	鍛造6061アルミニウム
ボトムケース素材	マグネシウム	マグネシウム	マグネシウム	マグネシウム	マグネシウム
スタンション素材	6000系アルミニウム (ブラック)	6000系アルミニウム	6000系アルミニウム	6000系アルミニウム	6000系アルミニウム
スタンション径 (mm)	32	32	32	32	32
コラム素材	7050アルミニウム	7050アルミニウム	7050アルミニウム	7050アルミニウム	7050アルミニウム
参考重量 (g)	1829	—	—	—	—



●カタログの画像と実際の製品は異なる場合があります。ブレーキ台座などはスペック表をご確認ください。
※トラベル変更には内部ピン打ち替え作業が必要となります。

価格に取付工賃は含まれません。品質保証はお買い上げの販売店を通して行っております。次の場合は適用されません。①海外個人輸入②オークションでの購入③他人からの譲渡④購入証明がない



CROSS COUNTRY 究極の軽さを目指した世界チャンピオン使用モデル
AXON WERX

商品コード	388171	388223
JAN	4580366312512	4580366364634
商品名	AXON-WERX-RL-RC 15QLC2-Ti 27.5 TS カーボン SF17	AXON34-WERX Boost RLR-PCS DS 15QLC2Ti-110 29 SF19
カラー	ブラック	ブラック
価格 (税込)	¥1190,000 (¥209,000)	¥1186,000 (¥204,600)
ホイール	27.5	29
最大タイヤ幅	58mm	63mm
コラム径	1-1/8"	1.5"to1-1/8" (CTS)
アクスル	15×100mm QLC2Ti	15×110mm QLC2Ti
対応ブレーキ	ポストマウント160~180mm	ポストマウント160~180mm
出荷時トラベル量 (mm)	100	120
変更可能なトラベル量 (mm)	80	100-120
スプリング	エア	エア
コンプレッションアジャスト	ロースピードのみ	ロースピードのみ
リバウンドアジャスト	ロースピードのみ	ロースピードのみ
ロックアウト	×	×
リモートロックアウト	○	○
クラウン素材	中空7050アルミニウム	中空7000系鍛造アルミニウム
ボトムケース素材	カーボン	カーボン
スタンション素材	7050アルミニウム	7000系アルミニウム (ブラック)
スタンション径 (mm)	32、パテッド	34
コラム素材	7050アルミニウム	カーボン
参考重量 (g)	1539	1598



●カタログの画像と実際の製品は異なる場合があります。ブレーキ台座などはスペック表をご確認ください。
※トラベル変更には内部ピン打ち替え作業が必要となります。

価格に取付工賃は含まれません。品質保証はお買い上げの販売店を通して行っております。次の場合は適用されません。①海外個人輸入②オークションでの購入③他人からの譲渡④購入証明がない

CROSS COUNTRY レース専用軽量ショートストロークモデル

SR SUNTOUR AXON
アクソン

商品コード	384010	384013	388199	384011	384014
JAN	4580366335665	4580366335696	4580366344179	4580366335672	4580366335702
商品名	AXON LO-RC 27.5 15QLC2 CTS	AXON LO-R 27.5 15QLC32 CTS SF17	AXON BOOST RLR-PCS CTS AIR SF18	AXON LO-RC 29 15QLC32 CTS	AXON LO-R 29 15QLC32 CTS SF17
カラー	ブラック	ブラック	ブラック	ブラック	ブラック
価格 (税込)	¥67,000 (税込¥73,700)	¥59,000 (税込¥64,900)	¥110,000 (税込¥121,000)	¥67,000 (税込¥73,700)	¥59,000 (税込¥64,900)
ホイール	27.5	27.5	29 / 27.5+BOOST	29	29
最大タイヤ幅	58mm	58mm	67mm	58mm	58mm
コラム径	1.5"to1-1/8" (CTS)	1.5"to1-1/8" (CTS)	1.5"to1-1/8" (CTS)	1.5"to1-1/8" (CTS)	1.5"to1-1/8" (CTS)
アクスル	15×100mm QLC2	15×100mm QLC2	15×110mm QLC2	15×100mm QLC2	15×100mm QLC2
対応ブレーキ	ポストマウント 160~180mm	ポストマウント 160~180mm	ポストマウント 160~180mm	ポストマウント 160~180mm	ポストマウント 160~180mm
出荷時トラベル量 (mm)	120	120	120	120	120
変更可能なトラベル量 (mm)	100	100	130	80/100	80/130
スプリング	エア	エア	エア	エア	エア
コンプレッションアジャスト	ロースピードのみ	×	ロースピードのみ	ロースピードのみ	×
リバウンドアジャスト	ロースピードのみ	ロースピードのみ	ロースピードのみ	ロースピードのみ	ロースピードのみ
ロックアウト	○	○	×	○	○
リモートロックアウト	×	×	○	×	×
クラウン素材	中空6061アルミニウム	鍛造6061アルミニウム	6000系鍛造アルミニウム	中空6061アルミニウム	鍛造6061アルミニウム
ボトムケース素材	マグネシウム	マグネシウム	マグネシウム	マグネシウム	マグネシウム
スタンション素材	7050アルミニウム	7050アルミニウム	7000系アルミニウム	7050アルミニウム	7050アルミニウム
スタンション径 (mm)	32、パテッド	32、パテッド	34	32、パテッド	32、パテッド
コラム素材	アルミニウム合金	アルミニウム合金	アルミニウム合金	アルミニウム合金	アルミニウム合金
参考重量 (g)	1598	1628	1900	1628	1664

商品番号	388224	NEW 388516
JAN	4580366364641	4580366397731
商品名	AXON34-Elite Boost RLR-PCS DS 15QLC2Ti-110 29 SF19	AXON34-Boost EQ RLR-PCS DS 15AH2-110 29"
カラー	ブラック	ブラック
価格 (税込)	¥1105,000 (税込¥115,500)	¥1100,000 (税込¥110,000)
ホイール	29	29"
最大タイヤ幅	63mm	29"×2.4" (ETRTO 62-622)
コラム径	1.5"to1-1/8" (CTS)	1.5"CTS
アクスル	15×110mm QLC2Ti	15AH2-110
対応ブレーキ	ポストマウント160~180mm	180 direct / Max. 203 (w/adaptor)
出荷時トラベル量 (mm)	120	120
変更可能なトラベル量 (mm)	100-120	140/130/120/100
スプリング	エア	EQ Air
PCS (Piston Compensator System)	○	○
コンプレッションアジャスト	ロースピードのみ	ロースピードのみ
リバウンドアジャスト	ロースピードのみ	ロースピードのみ
ロックアウト	×	×
リモートロックアウト	○	○
クラウン素材	中空7000系鍛造アルミニウム	Alloy
ボトムケース素材	マグネシウム	マグネシウム
スタンション素材	7000系アルミニウム (ブラック)	アルミ
スタンション径 (mm)	34	34
コラム素材	アルミニウム合金	Alloy
参考重量 (g)	1690	—
オフセット	TBC	44
付属品など	ショートフェンダー	ショートフェンダー



●カタログの画像と実際の製品は異なる場合があります。ブレーキ台座などはスペック表をご確認ください。
※トラベル変更には#390005 FEG244が別途必要となります。

価格に取付工賃は含まれません。品質保証はお買い上げの販売店を通して行っております。次の場合は適用されません。①海外個人輸入②オークションでの購入③他人からの譲渡④購入証明がない



CROSS COUNTRY/TRAIL トレイルを楽しく走るために必要な性能を厳選したモデル

RAIDON

Table with 8 columns: JAN, 商品名, カラー, 価格 (税込), ホイール, 最大タイヤ幅, コラム径, アクスル, 対応ブレーキ, 出荷時トラベル量 (mm), 変更可能なトラベル量 (mm), スプリング, コンプレッションアジャスト, リバウンドアジャスト, ロックアウト, リモートロックアウト, クラウン素材, ボトムケース素材, スタンション素材, スタンション径 (mm), コラム素材, 参考重量 (g).

Table with 1 column: JAN, 商品名, カラー, 価格 (税込), ホイール, 最大タイヤ幅, コラム径, アクスル, 対応ブレーキ, 出荷時トラベル量 (mm), 変更可能なトラベル量 (mm), スプリング, PCS (Piston Compensator System), コンプレッションアジャスト, リバウンドアジャスト, ロックアウト, リモートロックアウト, クラウン素材, ボトムケース素材, スタンション素材, スタンション径 (mm), コラム素材, 参考重量 (g), オフセット, 付属品など.



388215, 388214, 388213, 388212, 388517

●カタログの画像と実際の製品は異なる場合があります。ブレーキ台座などはスペック表をご確認ください。
※トラベル変更には#390005 FEG244が別途必要となります。

価格に取付工賃は含まれません。品質保証はお買い上げの販売店を通して行っております。次の場合は適用されません。①海外個人輸入②オークションでの購入③他人からの譲渡④購入証明がない

CROSS COUNTRY マグネシウムボトムケース採用のエントリーグレード

XCR

Table with 6 columns: JAN, 商品名, カラー, 価格 (税込), ホイール, 最大タイヤ幅, コラム径, アクスル, 対応ブレーキ, 出荷時トラベル量 (mm), 変更可能なトラベル量 (mm), スプリング, コンプレッションアジャスト, リバウンドアジャスト, ロックアウト, リモートロックアウト, クラウン素材, ボトムケース素材, スタンション素材, スタンション径 (mm), コラム素材, 参考重量 (g).

Table with 5 columns: JAN, 商品名, カラー, 価格 (税込), ホイール, 最大タイヤ幅, コラム径, アクスル, 対応ブレーキ, 出荷時トラベル量 (mm), 変更可能なトラベル量 (mm), スプリング, コンプレッションアジャスト, リバウンドアジャスト, ロックアウト, リモートロックアウト, クラウン素材, ボトムケース素材, スタンション素材, スタンション径 (mm), コラム素材, 参考重量 (g).



384024, 388209, 388210

388217, 388218

品番: 384024/388209/388217のトラベル変更(ショート化)には#389714 FEE247が別途必要となります。
品番: 388210/388218のトラベル変更(ショート化)には#390050 FEG184が別途必要となります。

価格に取付工賃は含まれません。品質保証はお買い上げの販売店を通して行っております。次の場合は適用されません。①海外個人輸入②オークションでの購入③他人からの譲渡④購入証明がない

大径スタンションを採用した本格エントリーモデル

SASUNOR XCM

商品コード	388191	386258	386259
JAN	4580366312710	4580366286004	4580366286011
商品名	XCM-P-HLO-26 TS 1" COIL SF13	XCM-HLO-P AH OS 26 100MM COIL SF13	XCM-HLO-P AH OS 26 100MM COIL SF13
カラー	ブラック	ブラック	ホワイト
価格 (税込)	¥22,000 (¥24,200)	¥22,000 (¥24,200)	¥22,000 (¥24,200)
ホイール	26	26	26
最大タイヤ幅	58mm	58mm	58mm
コラム径	1"ノーマル	1-1/8"	1-1/8"
アクスル	9mm QR	9mm QR	9mm QR
対応ブレーキ	ポストマウント ディスク、V	ポストマウント ディスク、V	ポストマウント ディスク、V
出荷時トラベル量 (mm)	120	100	100
変更可能なトラベル量 (mm)	—	—	—
スプリング	コイル、プリロード付	コイル	コイル
コンプレッションアジャスト	×	×	×
リバウンドアジャスト	×	×	×
ロックアウト	○	○	○
リモートロックアウト	×	×	×
クラウン素材	AC4C アルミニウム合金	AC4C アルミニウム合金	AC4C アルミニウム合金
ボトムケース素材	アルミニウム合金	アルミニウム合金	アルミニウム合金
スタンション素材	STKMスチール	STKMスチール	STKMスチール
スタンション径 (mm)	30	30	30
コラム素材	STKMスチール	STKMスチール	STKMスチール
参考重量 (g)	—	—	—



*写真は参考画像です。実際の仕様とは異なります。

商品コード	388211	384026
JAN	4580366353065	458036635825
商品名	XCM32-BOOST-DS 27.5 15AH2 110 COIL SF19	XCM32DS 15QLC 32-110 27.5+ CTS SF17
カラー	ブラック	ブラック
価格 (税込)	¥23,000 (¥25,300)	¥22,800 (¥25,080)
ホイール	27.5+BOOST	27.5+BOOST
最大タイヤ幅	67mm	67mm
コラム径	1.5"to1-1/8" (CTS)	1.5"to1-1/8" (CTS)
アクスル	15x110mm (六角穴)	15QLC32-110
対応ブレーキ	ポストマウント ディスク	ポストマウント ディスク
出荷時トラベル量 (mm)	100	100
変更可能なトラベル量 (mm)	—	—
スプリング	コイル	コイル、プリロード付
コンプレッションアジャスト	×	—
リバウンドアジャスト	×	—
ロックアウト	×	—
リモートロックアウト	×	—
クラウン素材	AC4C アルミニウム合金	AC4C アルミニウム合金
ボトムケース素材	アルミニウム合金	アルミニウム合金
スタンション素材	STKMスチール	STKMスチール
スタンション径 (mm)	32	32
コラム素材	STKMスチール	STKMスチール
参考重量 (g)	3280	—

9mmQR仕様 ディスク専用 ロックアウト付きコイルサスペンション

SASUNOR X1-COIL LO DS

商品コード	388508	388509	388510	388511
JAN	4580366378280	4580366378297	4580366378303	4580366378310
商品名	SF22 X1-COIL LO DS 9mm	SF22 X1-COIL LO DS 9mm	SF22 X1-COIL LO DS 9mm	SF22 X1-COIL LO DS 9mm
カラー	ブラック	ブラック	ブラック	ブラック
価格 (税込)	¥26,000 (¥28,600)	¥28,000 (¥30,800)	¥26,000 (¥28,600)	¥28,000 (¥30,800)
ホイール	29"	29"	27.5"	27.5"
コラム径	1-1/8"	1.5"to1-1/8" (CTS)	1-1/8"	1.5"to1-1/8" (CTS)
アクスル	9mmQR	9mmQR	9mmQR	9mmQR
対応ブレーキ	ポストマウント	ポストマウント	ポストマウント	ポストマウント
出荷時トラベル量 (mm)	100mm	100mm	120mm	120mm
スプリング	コイル、プリロード	コイル	コイル	コイル
コンプレッションアジャスト	×	×	×	×
リバウンドアジャスト	×	×	×	×
ロックアウト	○	○	○	○
リモートロックアウト	×	×	×	×



*写真はイメージです。コラムサイズは商品ごとに異なります。

価格に取付工賃は含まれません。品質保証はお買い上げの販売店を通して行っております。次の場合は適用されません。①海外個人輸入②オークションでの購入③他人からの譲渡④購入証明がない

豊富なサイズを揃えてレストアに最適なエントリーモデル

SASUNOR XCE

商品コード	388201	388202	388203	388204	388205	388206
JAN	4580366349846	4580366349853	4580366349860	4580366349877	4580366349884	4580366349891
商品名	XCE ディスク 29" 80mm SF18	XCE Vブレーキ 29" 80mm SF18	XCE ディスク 27.5" 80mm SF18	XCE Vブレーキ 27.5" 80mm SF18	XCE ディスク 26" 80mm SF18	XCE Vブレーキ 26" 80mm SF18
カラー	ブラック	ブラック	ブラック	ブラック	ブラック	ブラック
価格 (税込)	¥15,000 (¥16,500)	¥15,000 (¥16,500)	¥15,000 (¥16,500)	¥15,000 (¥16,500)	¥15,000 (¥16,500)	¥15,000 (¥16,500)
ホイール	29	29	27.5	27.5	26	26
最大タイヤ幅	58mm	58mm	58mm	58mm	54mm	54mm
コラム径	1-1/8"	1-1/8"	1-1/8"	1-1/8"	1-1/8"	1-1/8"
アクスル	9mm QR	9mm QR	9mm QR	9mm QR	9mm QR	9mm QR
対応ブレーキ	ポストマウント160~180mm	V	ポストマウント160~180mm	V	ポストマウント160~180mm	V
出荷時トラベル量 (mm)	80	80	80	80	80	80
変更可能なトラベル量 (mm)	—	—	—	—	—	—
スプリング	コイル、プリロード	コイル、プリロード	コイル、プリロード	コイル、プリロード	コイル、プリロード	コイル、プリロード
コンプレッションアジャスト	×	×	×	×	×	×
リバウンドアジャスト	×	×	×	×	×	×
ロックアウト	×	×	×	×	×	×
リモートロックアウト	×	×	×	×	×	×
クラウン素材	AC4Cアルミニウム合金	AC4Cアルミニウム合金	AC4Cアルミニウム合金	AC4Cアルミニウム合金	AC4Cアルミニウム合金	AC4Cアルミニウム合金
ボトムケース素材	アルミニウム合金	アルミニウム合金	アルミニウム合金	アルミニウム合金	アルミニウム合金	アルミニウム合金
スタンション素材	STKMスチール、クロムメッキ	STKMスチール、クロムメッキ	STKMスチール、クロムメッキ	STKMスチール、クロムメッキ	STKMスチール、クロムメッキ	STKMスチール、クロムメッキ
スタンション径 (mm)	28	28	28	28	28	28
コラム素材	STKMスチール	STKMスチール	STKMスチール	STKMスチール	STKMスチール	STKMスチール
参考重量 (g)	2660	2660	2630	2630	2600	2600

●カタログの画像と実際の製品は異なる場合があります。ブレーキ台座などはスペック表をご確認ください。
*写真は参考画像です。実際の仕様とは異なります。

コストパフォーマンスを追求したエントリーモデル

SASUNOR M

商品コード	387130
JAN	4580366285823
商品名	M3010-A-P AH OS 700C 50MM COIL SF14
カラー	ブラック
価格 (税込)	¥14,000 (税込¥15,400)
ホイール	700C
最大タイヤ幅	54mm
コラム径	1-1/8"
アクスル	9mm QR
対応ブレーキ	V
出荷時トラベル量 (mm)	50
変更可能なトラベル量 (mm)	—
スプリング	コイル、プリロード付
コンプレッションアジャスト	×
リバウンドアジャスト	×
ロックアウト	×
リモートロックアウト	×
クラウン素材	AC4Cアルミニウム合金
ボトムケース素材	アルミニウム合金
スタンション素材	STKMスチール
スタンション径 (mm)	25.4
コラム素材	STKMスチール
参考重量 (g)	2270



価格に取付工賃は含まれません。品質保証はお買い上げの販売店を通して行っております。次の場合は適用されません。①海外個人輸入②オークションでの購入③他人からの譲渡④購入証明がない

クロスバイク用63mmトラベル

SUNTOUR NEX/NX1

商品コード	388512	388207	388208	388506	388507
JAN	4580366378327	4580366353027	4580366353034	4580366374497	4580366374503
商品名	SF22 NX1-COIL LO DS 9mm	NEX-HLO-P 700C AH 63MM COIL SF20	NEX-P 700C AH 63MM COIL SF20	NEX HLO DS 700C 63MM COIL SF20	NEX DS 700C 63MM COIL SF20
カラー	ブラック	ブラック	ブラック	ブラック	ブラック
価格 (税込)	¥30,000 (¥33,000)	¥22,000 (¥24,200)	¥18,000 (¥19,800)	¥20,000 (¥22,000)	¥16,000 (¥17,600)
ホイール	700C	700C	700C	700C	700C
最大タイヤ幅		50mm	50mm	50mm	50mm
コラム径	1-1/8"	1-1/8"	1-1/8"	1-1/8"	1-1/8"
アクスル	9mm QR	9mm QR	9mm QR	9mm QR	9mm QR
対応ブレーキ	ポストマウント160~180mm	V	V	ポストマウント160~180mm	ポストマウント160~180mm
出荷時トラベル量 (mm)	63	63	63	63mm	63mm
変更可能なトラベル量 (mm)	-	-	-	-	-
スプリング	コイル、プリロード	コイル	コイル	コイル	コイル
コンプレッションアジャスト	X	X	X	X	X
リバウンドアジャスト	X	X	X	X	X
ロックアウト	O	O	X	O	X
リモートロックアウト	X	X	X	X	X
クラウン素材	-	AC4C アルミニウム合金	AC4C アルミニウム合金	AC4Cアルミニウム合金	AC4Cアルミニウム合金
ボトムケース素材	-	アルミニウム合金	アルミニウム合金	アルミニウム合金	アルミニウム合金
スタンション素材	-	STKMスチール	STKMスチール	STKMスチール	STKMスチール
スタンション径 (mm)	-	28	28	28	28
コラム素材	-	STKMスチール	STKMスチール	STKMスチール	STKMスチール
参考重量 (g)	-	2669	2420	-	-



フォークストローク	SAG(サグ) (%)	SAG(サグ) (mm)
200-180mm	30-35%	70-54mm
180-160mm	25-30%	54-40mm
160-140mm	20-25%	40-28mm
140-120mm	20-25%	35-24mm
120-100mm	15-20%	24-15mm
100-80mm	15-20%	20-12mm
80-63mm	10-15%	12-6mm

ライダーの体重 (kg)	推奨空気圧 (psi) <エアシステムフォーク>										
	AION35 / EVO / ZERON35	AXON34 / RAIDON34 / XCR34-air	AXON32 / EPIXON32 / RAIDON32 / XCR32-air	XCR 24" air	XCM-Jr.-air	MOBIE34 -air / MOBIE45 -air	Mobie25 -air	GVX32	NRX-air	NCX-air	
<55	35-50	40-55	40-55	40-55	40-55	35-50	40-55	40-55	40-55	40-55	40-55
55-65	50-60	55-65	55-65			50-60	55-65	55-65	55-65	55-65	55-65
65-75	60-70	65-75	65-75			60-70	65-75	65-75	65-75	65-75	65-75
75-85	70-85	75-85	75-85			70-85	75-85	75-85	75-85	75-85	75-85
85-95	85-105	85-100	85-100			85-105	85-100	85-100	85-100	85-100	85-100
95+	105+	100+	100+			105+	100+	100+	100+	100+	100+
工場設定空気圧	90psi	95psi	110psi	50psi	50psi	90psi	100psi	110psi	85psi	80psi	
最大可能空気圧	120psi	145psi	145psi	100psi	100psi	120psi	130psi	120psi	120psi	120psi	



価格に取付工賃は含まれません。品質保証はお買い上げの販売店を通して行ってまいります。次の場合は適用されません。①海外個人輸入②オークションでの購入③他人からの譲渡④購入証明がない

SR SUNTOUR フォーク専用ショートフェンダー

SUNTOUR FENDER

商品コード	JAN	メーカー型番	適合モデル	価格
388956	4580366379362	FEG401+DIP026+DTP018	AURON 35-BOOST/AION35-BOOST/ZERON35-BOOST	¥1,600 (税込¥1,760)
388959	4580366379393	FEG474+DIP026	AXON32-BOOST/RAIDON32-BOOST/XCR32-BOOST	
388958	4580366379386	FEG444+DIP026	AXON34-BOOST/RAIDON34-BOOST/XCR34-BOOST	
388957	4580366379379	FEG477+DIP026	AXON34-BOOST	
388955	4580366379355	FEG443-02+DIP026	DUROLUX36-BOOST	
388953	4580366379331	FEG460+DIP026	RUX38-BOOST	
388952	4580366379324	FEG457+DIP026	XCM34-BOOST	



写真は一例です。実際とは商品が若干異なる場合がございます。

SUNTOUR QLOC2

商品コード	JAN	規格	価格
389827	4580366281993	FKA068-05	¥8,400 (税込¥9,240)
389826	4580366281986	FKA069-05	¥7,800 (税込¥8,580)
389902	4580366307594	チタン FKA069-15 (FKA069-10)	¥18,000 (税込¥19,800)
390125	4580366380016	FKA097-25NCX用	¥10,000 (税込¥11,000)
390086	4580366337584	チタン FKA100-15	¥19,000 (税込¥20,900)
390072	4580366327745	FKA100-25	¥12,000 (税込¥13,200)



SUNTOUR GVX32用アクスルキット

商品コード	JAN	規格	価格
390121	4580366375029	12×100mm	¥5,000 (税込¥5,500)

適合フォーク:GVX32
12mm FKA120-00



SUNTOUR スルーアクスル

商品コード	JAN	サイズ	仕様	価格
524502	4580366395638	15X100mm	FKA117-02	¥6,800 (税込¥7,480)

六角穴タイプ(工具必要)アクスルねじ込み式のSR SUNTOURフォーク補修用

NEW

SUNTOUR PRELOAD ADJUSTER REMOVER

商品コード	JAN	適応	価格
110009	4580366223016	MTB	¥1,000 (税込¥1,100)

直径29mmのプリロードアジャスターのキャップを開けるツール。



SUNTOUR TOP CAP BOX WRENCH

商品コード	JAN	サイズ	仕様	価格
110007	4580366222996	21mm	トレッキングアロイ	¥3,800 (税込¥4,180)
110008	4580366223009	27mm	MTB アロイ	¥2,200 (税込¥2,420)

●フォーククラウン左右のボルトを取り外すための専用ボックスレンチ。クラウンの形に合わせて先端部分が細く削られています。



価格に取付工賃は含まれません。品質保証はお買い上げの販売店を通して行ってまいります。次の場合は適用されません。①海外個人輸入②オークションでの購入③他人からの譲渡④購入証明がない

グラベル&オールロード用フォークの決定版

SEIDO RGT GRAVEL FORK

商品コード	JAN	対応タイヤ径	価格
630005	4055822521413	27.5"-29"-700C	¥70,000 (税込¥77,000)

タイヤクリアランス:47-622 (700×47c、29"×1.8") / 54-584 (27.5"×2.1")
 対応アクスル:TA 12X100mm(アクスル長120mm、ピッチ1.5、スレッド長14mm)
 ステアラー:テーパーード 1-1/8" - 1-1/2"、コラム300mm
 S.H.I.S.:28.6/40
 ブレーキ:Flat Mount 160、160-180mmローター対応
 オフセット:50mm
 アクスルヘクラウン:400mm
 マウント:トリプルケージ(片側3個のダボ穴)、
 ヘッドライト、マッドガード
 素材:フルUDカーボン
 付属品:スルーアクスル、フル内装対応コラムエキスパンダー、ケーブルポートプラグ
 参考重量:510g(スルーアクスルとボルトは含まず、コラム未カット)
 ●47mmタイヤ(700Cの場合)に対応するワイドクリアランス。●ブレーキホース、ダイ
 ナモケーブルのフル内装可能。●トルブルケージマウント付き。●ASTM2。



道なき道を行く最強グラベル&アドベンチャー用カーボンフォーク

SEIDO MGV GRAVEL FORK

商品コード	JAN	対応タイヤ径	価格
630006	4055822521666	27.5-29-700C	¥70,000 (税込¥77,000)

素材:フルUDカーボン
 参考重量:530g
 対応タイヤ:27.5-700C
 ステアラー:テーパーード 1-1/8"-1-1/2"、コラム300mm
 S.H.I.S.:28.6/40
 アクスル:12x100mmスルーアクスル
 オフセット:53mm、アクスルクラウン:410mm
 ブレーキ:Flat Mount 160、160-180mmローター対応
 マウント:トリプルケージ(片側3個のダボ穴)、ヘッドライト、マッドガード、ローライダーラック
 付属品:スルーアクスル、エキスパンダー、ケーブルプラグ
 タイヤクリアランス:58-622 (29"×2.25") / 64-584 (27.5"×2.5")
 ASTM RIDING CONDITION:2

●ラックやケージを取付けできるダボ穴をフォークレッグに用意。●低い重心を実現するローライダーラックに対応(Tubus Taraの装着を確認済。耐荷重18kg)。●フラットマウントブレーキ規格で最大180mmローターに対応。●コラムに配されたホールにより、フル内装対応フレームの油圧ブレーキケーブル内装やリアライトケーブル内装も可能。●ライトケーブルの内装に対応する溝付きコラムエキスパンダー付属。



コラムに配されたホールにより、フル内装対応フレームの油圧ブレーキケーブル内装やリアライトケーブル内装も可能。

SR SUNTOUR TRIAIR2 TR 3CR PCS

商品コード	JAN	ユニット長	トラベル量	リデューサー取付部厚み/内径	価格
280112	4580366397762	225mm	75mm	22.0mm/8mm	¥78,000 (税込¥85,800)
280113	4580366397779	185mm	55mm	37.6mm/8mm	

トラニオンマウント
 スプリング:エア
 ●3段階コンプレッション&低速リバウンド調整。
 ●8クリックリバウンド。
 ●エアボリュームスペーサーによるスプリングカーブ調整。
 ●IFPシステム。



リデューサーはこちら



EDGE-EVO TR 3CR

商品コード	JAN	ユニット長	トラベル量	リデューサー取付部厚み/内径	価格
280114	4580366397786	185mm	50mm	37.6mm/8mm	¥68,000 (税込¥74,800)

トラニオンマウント
 スプリング:エア
 ●3段階コンプレッション&低速リバウンド調整。
 ●エアボリュームスペーサーによるスプリングカーブ調整。



リデューサーはこちら



EDGE

商品コード	JAN	ユニット長	トラベル量	仕様	価格
280036	4580366353157	165mm	38mm	LOR RS19	¥50,000 (税込¥55,000)
280037	4580366353164	184mm	44mm		
280038	4580366353171	190mm	51mm		
280033	4580366353126	165mm	38mm	RLR RS19	¥55,000 (税込¥60,500)
280034	4580366353133	184mm	44mm		
280035	4580366353140	190mm	51mm		

スプリング:エア
 アジャスト:
 ・RLR:リモートロックアウト(リモートレバー別売)
 リバウンドアジャスト
 ・LOR:ロックアウト リバウンドアジャスト

リデューサー取付部
 厚み:約12.5mm、内径:約12.7mm
 付属リデューサー アッパー:22mm、ロアー:40mm、ボルト穴径8mm



リデューサーはこちら



RAIDON-R

商品コード	JAN	ユニット長	トラベル量	仕様	価格
280108	4580366369615	165mm	38mm	RS20	¥25,000 (税込¥27,500)
280109	4580366369622	184mm	44mm		
280110	4580366369639	190mm	51mm		

スプリング:エア
 アジャスト:リバウンド
 リデューサー取付部
 厚み:約12.5mm
 内径:約12.7mm
 付属リデューサー アッパー:22mm、ロアー:40mm、ボルト穴径8mm



リデューサーはこちら



2ピース構造のアルミスパイダーがブレーキングの熱を冷却

KMC KASDITOR DISC ROTOR

商品コード	JAN	ローター直径	カラー	価格
683503	4713968987523	140mm	ゴールド	¥11,000 (税込¥12,100)
683501	4713968987509		ブラック	
683502	4713968987516		ブルー	
683504	4713968987547	160mm	レッド	
683507	4713968987578		ゴールド	
683505	4713968987554		ブラック	
683506	4713968987561		ブルー	
683508	4713968987592		レッド	

参考重量:67g(140mm)、77g(160mm)

材質:7075アルミニウム合金スパイダー、SUS420ステンレスディスク、ステンレスリベット
厚み:1.8mm

●ステンレスの制動部をアルミスパイダーで挟み込んだ2ピース構造。●アルミスパイダーがブレーキングの熱を軽減してローターの変形を抑えます。●スパイダーはカラーアルマイト処理。●取付けボルト付属。

※ローターの交換時期は厚みが1.5mmになった時点です。



ゴールド

ブラック

ブルー



レッド



超軽量のセンターロック式ローターが登場

KMC CENTERLOCK DISC ROTOR センターロックディスクローター

商品コード	JAN	カラー	サイズ	価格
683514	4580366391739	ブラック	140mm	¥10,000 (税込¥11,000)
683515	4580366391746	レッド		
683516	4580366391753	ゴールド		
683517	4580366391760	ブラック	160mm	
683518	4580366391777	レッド		
683519	4580366391784	ゴールド		

●超軽量センターロック式ローター。●ステンレスの制動部をアルミスパイダーで挟み込んだ2ピース構造。●アルミスパイダーがブレーキングの熱を軽減してローターの変形を抑えます。●スパイダーはカラーアルマイト処理。●MTB用として使用できる食い付きの良さ。●厚みは一般的な1.8mm。●ロックリング付属。

材質:6061アルミニウム合金スパイダー、SUS420ステンレスディスク

適合:センターロック、9/12mmアクスル ※15mm非対応

厚み:1.8mm

参考重量:82g(140mm)、91g(160mm)、ロックリング7g

※ローターの交換時期は厚みが1.5mmになった時点です。

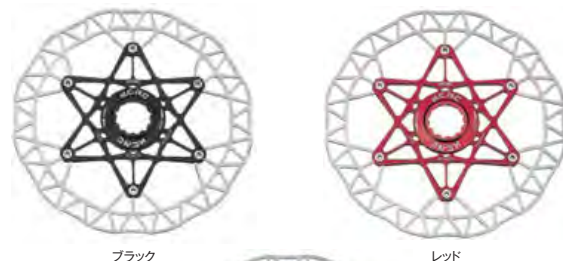

ブラック

レッド



ゴールド

世界最軽量ディスクブレーキローター ※140mm,2019年RPJ調べ。

KMC RAZOR

レーザー

商品コード	JAN	ローター直径	参考重量	価格
201117	4710887253159	140mm	62g	¥3,200 (税込¥3,520)
201118	4710887250561	160mm	74g	
201119	4710887250578	180mm	95g	¥4,000 (税込¥4,400)
201120	4710887250585	203mm	123g	¥5,000 (税込¥5,500)

●徹底的な肉抜き加工を施した超軽量ディスクローター。●取付けボルト付属。

※ローターの交換時期は厚みが1.5mmになった時点です。

材質:ステンレス

適合:6穴

厚さ:1.8mm



穴あけ加工された接触面から想像できないほどの食い付きの良さ



オールステンレス製でダウンヒルにも使える強度と制動力

BBB CENTERSTOP | BBS-121

商品コード	JAN	サイズ	カラー	参考重量	価格
205378	8716683122091	140mm	シルバー	138g	¥5,500 (税込¥6,050)
205379	8716683122107	160mm		158g	¥6,000 (税込¥6,600)
205380	8716683122114	180mm		176g	¥6,500 (税込¥7,150)
205381	8716683122121	203mm		211g	¥7,000 (税込¥7,700)

●工業グレードのステンレス製ディスクローター。レジンパッドとメタルパッドに使用可能。●センターロック仕様。●優れた制動性能と耐久性を実現するデザイン。●安全性の高い丸めたエッジ。●ワイドパッド推奨。*ナローパッドも使用可能。



BBB POWERSTOP

商品コード	JAN	サイズ	重量	BBB	価格
205024	8716683115710	140mm	105g	BBS-111	¥2,800 (税込¥3,080)
205025	8716683115727	160mm	150g	BBS-112	¥3,400 (税込¥3,740)
205026	8716683115734	180mm	190g	BBS-113	¥4,000 (税込¥4,400)
205027	8716683115741	203mm	200g	BBS-114	¥4,500 (税込¥4,950)

厚さ:1.7mm

●工業グレードのステンレス製ディスクローター。レジンパッドとメタルパッドに使用可能。●6穴仕様。●優れた制動性能と耐久性を実現するデザイン。●安全性の高い丸めたエッジ。●ワイドパッド推奨。*ナローパッドも使用可能。●取付けボルト付属

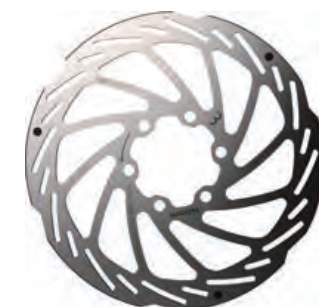

6ボルトローターをセンターロックハブに取り付けるアダプター

KMC CENTERLOCK ADAPTER

商品コード	JAN	材質	カラー	価格
201207	4580366369677	6061アルミ	ゴールド	¥5,000 (税込¥5,500)
201205	4580366369653		ブラック	
201206	4580366369660		ブルー	
201208	4580366369684		レッド	
201204	4580366369646	7075アルミニウム	ブラック	¥9,000 (税込¥9,900)

●6ボルト式ディスクローターをセンターロック用ハブに取り付けるためのアダプター。●CNC削り出しにより、精度が高く、軽量。対応ハブ:センターロック式、12mmスルーアクスル/10mm QRアクスル(組み合わせによっては、取り付けができない場合があります。カンパニョーロ/フルクラムホイールには非対応。)

参考重量:29g(6061アルミニウム)、27g(7075アルミニウム)

※カンパニョーロ/フルクラムホイール非対応



ゴールド

ブラック

ブルー



レッド



BBB 6-BOLT SHIMSET | BBS-130

商品コード	JAN	カラー	厚さ	数量	価格
205382	8716683122138	シルバー	0.3mm	4枚入り	¥600 (税込¥660)

重量:1.5g

●6ボルトローターに使用可能な調整用シム。●6ボルトローターのセンターロック交換アダプターにも使用可能。



軽量なセンターロックローター用ロックリング KMC DISC ROTOR LOCKRING KCL05

商品コード	JAN	カラー	参考重量	価格
683511	4580366372523	ゴールド	9g	¥1,000 (税込¥1,100)
683513	4580366372547	シルバー		
683509	4580366372509	ブラック		
683510	4580366372516	ブルー		
683512	4580366372530	レッド		

●6061アルミをCNCで削り出し軽量。●スチール製から交換することで軽量化が可能。●ホローテック2 BB用ツールで脱着するアウターセレーション式。●9mm、10mm、12mm、15mm、20mmアックスルのハブに対応。
※カンパニョーロ、フルクラムホイールには非対応
材質:6061アルミニウム合金
参考重量:9g



140/160mmフラットマウントアダプター BBB POWERMOUNT | BBS-98F

商品コード	JAN	価格
205522	8716683135503	¥2,000 (税込¥2,200)

サイズ:140mm-160mm
●140mm-160mmフラットマウント変換用のアダプター
●取付けボルト含む



フラットマウントのローターサイズ変換アダプター BBB POWERMOUNT | BBS-98R

商品コード	JAN	価格
205189	4580366345213	¥1,600 (税込¥1,760)

参考重量:17g
●160mmディスク用アダプター。●140mmのフラットマウントのフレームを160mmフラットマウントに変換。●ボルト付属。



フラットマウント台座×ポストマウントキャリア BBB POWERMOUNT | BBS-97F/BBS-97R

商品コード	JAN	カラー	価格
205376	8716683108507	フロント用	¥2,000 (税込¥2,200)
205377	8716683108514	リア用	¥1,800 (税込¥1,980)

カラー:ブラック
参考重量:68g(フロント用)、38g(リア用)
●フラットマウント140mmのディスクブレーキ台座を、ポストマウント160mmに変換するアダプター。●固定用ボルト付。



203mmローター用ディスクブレーキアダプター BBB POWER MOUNT | BBS-99

商品コード	JAN	仕様	価格
205397	4580366383024	PM TO PM	¥1,600 (税込¥1,760)

参考重量:32g
サイズ:180mm-203mm
カラー:ブラック
●180mmポストマウントから203/220mmポストマウントに変換するアダプター。●取付け用ボルト2本付属。



180mmローター用ディスクブレーキアダプター BBB POWER MOUNT | BBS-94F/BBS-94R

商品コード	JAN	仕様	価格
205395	4580366383000	IS TO PM フロント	¥1,600 (税込¥1,760)
205396	4580366383017	IS TO PM リア	

参考重量:32g(フロント)、38g(リア)
サイズ:160mm-180mm
カラー:ブラック
●IS 160mmディスクブレーキ台座をポストマウント180mmに変換するアダプター。●取付け用ボルト2本付属。



IS台座×ポストマウントキャリア BBB POWERMOUNT | BBS-93F/BBS-93R

商品コード	JAN	カラー	価格
205374	8716683093988	フロント用	¥1,800 (税込¥1,980)
205375	8716683093995	リア用	¥2,000 (税込¥2,200)

カラー:ブラック
参考重量:29g(フロント用)、31g(リア用)
●IS 160mmのディスクブレーキ台座を、ポストマウント160mmに変換するアダプター。●固定用ボルト付。



BBB BLEEDKIT SHIMANO BBS-103 フリードキット シマノ

商品コード	JAN	価格
205523	8716683135527	¥5,500 (税込¥6,050)

●現行Shimanoディスクブレーキ対応コンプリートブリーディングキット
●Shimano ロード/MTBコンポーネント両対応
●ミネラルオイルに対応
重量:250g



社員ブログ
BBB社からシマノ社用のディスクブレーキツールが追加されたので、開けてみました!

cycle design ブリーディングキット

商品コード	JAN	価格
201077	4580366390022	¥8,100 (税込¥8,910)

●テクトロ互換ブリーディングキット。●シリンジ2個とテクトロ互換アダプター入り。●ミネラルオイルに対応



社員ブログ
TEKTRO用ディスクブレーキツールの紹介

cycle design ブレーキオリーブ+インサート テクトロ用

商品コード	JAN	価格
201076	4580366390015	¥1,500 (税込¥1,650)

●テクトロに互換性のある油圧ブレーキジョイントパーツ。●オリーブインサート5セット入り。
※ブレーキホースは201075のホースをご使用ください。テクトロ純正品とサイズが異なります。
オリーブ内径:5.1mm



cycle design ブレーキホース テクトロ用

商品コード	JAN	価格
201075	4580366389996	¥2,400 (税込¥2,640)

●テクトロに互換性のある油圧ホースセット。
●ホース、オリーブインサート、コンプレッションボルトのセット(片側分)。
※テクトロ純正品とサイズが異なります。
※補修用オリーブ、インサートは201076。
ホース:1800mm、径5.0mm、オリーブ内径:5.1mm

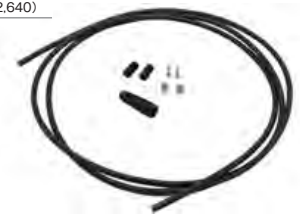

BBB

BBB DiscStopディスクパッドの特徴

BBBDiscStopは市場で最も優れたパッドであるという事実をBIKEMagazine、MOUNTAINBIKE Magazine O2 Bikersなど雑誌のインプレッションが証明してきました。

BBBのディスクパッドの秘密をご紹介します。

『ならし』不要

製造過程で特殊加工を施している為、BBB DiscStopは『ならし』が不要です。通常のパッドは長い下り坂などで強くブレーキをかけてパッドを高温にし、ブレーキ面を硬くしなければ本来の性能を発揮しません。『ならし』をしないとブレーキパッドは早く摩耗してしまいます。BBB DiscStopはパッケージを開けてすぐに本来の性能を発揮するので、節約につながるだけでなく、確実なブレーキングを約束します。

ダウンヒル～フリーライドモデル



Sintered High Performance (S)
メタルパッドはシンタード（焼結合金）コンパウンドにより、高温で驚くべき性能を発揮しますので、ダウンヒルやフリーライドに最適です。

放熱フィン採用オールラウンドモデル



Organic Coolfin (C)
フィン付きプレートと交換用パッドが別体式でランニングコストに優れます。新型オーガニックコンパウンドはより耐久性と制動力を向上。冷却フィンにより、長い下りで効きが悪くなるフェードを防止、パッド寿命を延ばし、音鳴りの発生も減らします。

オールラウンドモデル



Organic High Performance (H)
ブルーカラーのDiscStopブレーキパッドは、有機コンパウンド製ブレーキ面が特徴です。低めの温度で最適なパフォーマンスを発揮し、クロスカントリーに適しています。

トレッキング～シティーユースモデル



Organic (T)
レクリエーション、ツーリング、シティーバイク向け。



弊社取り扱い完成車ブランド
対応ブレーキパッドリストは
こちら

販売店様のコメント

使用した時の持ちが良い。純正パッドでフロントは3カ月で無くなったお客様が半年持った実績があります。

BBB DISCSTOP SHIMANO

商品コード	JAN	スプリング	BBB	価格
205152	8716683004366	○	BBS-52	¥2,500 (税込¥2,750)
205159	8716683052589		BBS-52S	¥2,900 (税込¥3,190)
205368	8716683106435		BBS-53T	¥1,600 (税込¥1,760)

適合: Shimano Deore M575, Deore M525, Deore M515, Deore M505, Deore 495, Deore 486, Deore 485, Deore 475, Deore 465, Deore 447, Deore 446, Deore 445, Deore 416, Deore 416A, Deore 415, Deore 4050, Deore 375, Deore 395, Deore 365, Deore 355, Deore 315, Deore 3050, Deore T615, Deore T675, Deore C501, Deore C601 and Deore TX805, Tektro Auriga Pro, Auriga Comp, Auriga E-Comp, MD-M280, M285, M290, M300, M352, C605, C605 SLC, C610, C610 SLC, HD-C705, C710, M802, Gemini, Orion SL, Auila, Dorad and HDC, TRP Parabox R, Hylex RS, Hylex, HYRD, Spyre, Spyre SLC pm, Spyre SLC fm, Spyke, Spyke ML800, Dash Sport, RST D-Power and QDH-01, Clark S2, Bengal Helix 7B, Ares Pro and Ares 5



BBS-52

BBS-52S



BBS-53T

価格に取付工賃は含まれません。品質保証はお買い上げの販売店を通して行っております。次の場合は適用されません。①海外個人輸入②オークションでの購入③他人からの譲渡④購入証明がない

BBB DISCSTOP SHIMANO

商品コード	JAN	スプリング	BBB	価格
205154	8716683012736	○	BBS-54	¥2,500 (税込¥2,750)
205369	8716683106442		BBS-54T	¥1,600 (税込¥1,760)

適合: Shimano XTR M975, XTR M966, XTR M965, XT M775, XT M765, SLX M665, LX M585, LX T665, LX T605, Deore M596, Deore M595, Deore M535, Saint M800 and Hone M601, Alfine S501, Alfine S500, BR-M545 and BR-R505, Tektro Dash Carbon and Parabox



BBS-54

BBS-54T

BBB DISCSTOP SHIMANO

商品コード	JAN	スプリング	BBB	価格
205178	8716683074482	○	BBS-56S	¥2,900 (税込¥3,190)

適合: Shimano XTR M9020, XTR M9000, XTR BR-M987, XTR BR-M978, XTR BR-M985, XT M8000, XT M785, XT BR-RS785, SLX M675, SLX M666, Deore M615, BR-CX77, Alfine BR-S700, BR-R517, BR-R317, BR-R315 and BR-R515, FSA K-Force DB-XC-9000, K-Force TX-9000 and Afterburner DB-XC-9150, Tektro HD-7910



BBS-56S

BBB DISCSTOP SHIMANO

商品コード	JAN	スプリング	BBB	価格
205365	8716683106169	○	BBS-561	¥2,500 (税込¥2,750)

適合: Shimano フラットマウント BR-RS505BR, BR-R805, BR-R9100, BR-R9170, Ultegra BR-R8070, Ultegra, BR-R7070, Metrea U5000, BR-RS405F, BR-RS405R, BR-RS305F, BR-R510, BR-R310, TT-T910



BBS-561

BBB DISCSTOP COOLFIN SHIMANO

ディスクストップ クールフィン

商品コード	JAN	仕様	スプリング	BBB	価格
205528	8716683135589	プレート&パッドセット	○	BBS-55C	¥4,000 (税込¥4,400)
205529	8716683135596	パッド単体		BBS-55CP	¥1,800 (税込¥1,980)

適合: Shimano: XT M8020, ZEE M640, Saint M820



BBS-55C

BBS-55CP

価格に取付工賃は含まれません。品質保証はお買い上げの販売店を通して行っております。次の場合は適用されません。①海外個人輸入②オークションでの購入③他人からの譲渡④購入証明がない

188 ディスクブレーキ

BBB DISCSTOP COOLFIN SHIMANO

ディスクストップ クールフィン

商品コード	JAN	仕様	スプリング	BBB	価格
205530	8716683135602	プレート&パッドセット	○	BBS-56C	¥4,000 (税込¥4,400)
205531	8716683135619	パッド単体		BBS-56CP	¥1,800 (税込¥1,980)

適合: Shimano: XTR M9020, M9000, M987, M985, XT M8100, M8000, M785, SLX M7100, M7000, M675, M666, Deore M6000, M615, R785, RS785, Alfine S700



BBS-56C

BBS-56CP

BBB DISCSTOP COOLFIN SHIMANO

ディスクストップ クールフィン

商品コード	JAN	仕様	スプリング	BBB	価格
205532	8716683135626	プレート&パッドセット	○	BBS-561C	¥4,000 (税込¥4,400)
205533	8716683135633	パッド単体		BBS-561CP	¥1,800 (税込¥1,980)

適合: Shimano: Dura-Ace R9270, R9170, R9100, Ultegra R8170, R8070, 105 R7070, Tiagra R4770, GRX RX810, RX400, Metrea U5000, XT M8110-R, SLX M7110-R, RS805, RS505, RS405, RS305



BBS-561C

BBS-561CP

BBB DISCSTOP TEKTRO

商品コード	JAN	スプリング	BBB	価格
205175	8716683043310	○	BBS-75	¥2,500 (税込¥2,750)

適合: Tektro IO and Novela <2010



BBS-75

BBB DISCSTOP TEKTRO

商品コード	JAN	スプリング	BBB	価格
205176	8716683052626	○	BBS-76	¥2,500 (税込¥2,750)
205372	8716683106473		BBS-76T	¥1,600 (税込¥1,760)

適合: Tektro IOX, Lyra MD-C500, Novela MD-M311 and Novela > 2010



BBS-76

BBS-76T

ディスクブレーキ 189

BBB DISCSTOP TEKTRO

商品コード	JAN	スプリング	BBB	価格
205179	8716683074499	○	BBS-77	¥2,500 (税込¥2,750)

適合: Tektro Volans, Auriga E-SUB, Auriga SUB, Auriga TWIN and Suntour DB8



BBS-77

BBB DISCSTOP MAGURA

商品コード	JAN	スプリング	BBB	価格
205136	8716683076103	○	BBS-36	¥2,500 (税込¥2,750)
205390	4580366382959		BBS-36S	¥2,900 (税込¥3,190)

適合: Magura MTS, MT2, MT4, MT4e, MT Flatmount, MT6, MT6 HC, MT8, MT8 SL, MT8 SL Flatmount, MT8 Pro, MT Sport, MT Trail Sport (rear), MT Trail SL (rear) and MT8 Carbon/MT Trail carbon (rear), Campagnolo Super Record, Records EPS, Record, Chorus and Potenza 11 Disc



BBS-36

BBS-36S

BBB DISCSTOP MAGURA

商品コード	JAN	スプリング	BBB	価格
205391	4580366382966	○	BBS-371	¥2,500 (税込¥2,750)
205392	4580366382973		BBS-371S	¥2,900 (税込¥3,190)

適合: Magura MT5, MT5e and MT Trail (front)



BBS-371

BBS-371S

BBB DISCSTOP COOLFIN MAGURA

ディスクストップ クールフィン

商品コード	JAN	仕様	スプリング	BBB	価格
205524	8716683135541	プレート&パッドセット	○	BBS-36C	¥4,000 (税込¥4,400)
205525	8716683135558	パッド単体		BBS-36CP	¥1,800 (税込¥1,980)

適合: Magura: MT8, MT8 Pro, MT8 SL, MT8 SL fm, MT6 HC, MT6, MT4eStop, MT4e, MT4 fm, MT4, MT2



BBS-36C

BBS-36CP

190 ディスクブレーキ

BBB DISCSTOP MAGURA

商品コード	JAN	スプリング	BBB	価格
205393	4580366382980	○	BBS-372	¥2,500 (税込¥2,750)
205394	4580366382997		BBS-372S	¥2,900 (税込¥3,190)

適合: Magura MT7, MT7 HC, MT7 Pro, MT7 Trail SL (front) and MT1893



BBS-372

BBS-372S

BBB DISCSTOP SRAM ROAD

商品コード	JAN	スプリング	BBB	価格
205184	8716683086713	○	BBS-38	¥2,500 (税込¥2,750)
205520	8716683135480		BBS-38S	¥2,900 (税込¥3,190)

適合: SRAM: Red eTap AXS <07-2019, Red, Force 1, Force, Rival 1, Rival, Apex, Hydro R, CX 1, Level Ultimate, Level TLM, S-700



BBS-38

BBS-38S

BBB DISCSTOP AVID/SRAM

商品コード	JAN	スプリング	BBB	価格
205142	8716683031225	○	BBS-42	¥2,500 (税込¥2,750)
205367	8716683106404		BBS-42T	¥1,600 (税込¥1,760)

適合: Avid mechanical 2002-2004, Ball Bearing (BB)7, Juicy 7, Juicy 5, Juicy 3, Juicy Ultimate and Juicy Carbon. Promax DSK-905



BBS-42

BBS-42T

BBB DISCSTOP AVID BB5

商品コード	JAN	スプリング	BBB	価格
205143	8716683031232	○	BBS-43	¥2,500 (税込¥2,750)

適合: Avid Ball Bearing (BB) 3, Ball Bearing (BB) 5, Promax DSK-710



BBS-43

ディスクブレーキ 191

BBB DISCSTOP AVID/SRAM

商品コード	JAN	スプリング	BBB	価格
205163	8716683057867	○	BBS-441	¥2,500 (税込¥2,750)
205164	8716683057874		BBS-441S	¥2,900 (税込¥3,190)

適合: SRAM Level, Level T, Level TL, XX and XO. Avid DB and Elixir Series. Trickstuff C21



BBS-441

BBS-441S

BBB DISCSTOP COOLFIN SRAM

ディスクストップ クールフィン

商品コード	JAN	仕様	スプリング	BBB	価格
205526	8716683135565	プレート&パッドセット	○	BBS-39C	¥4,000 (税込¥4,400)
205527	8716683135572	パッド単体		BBS-39CP	¥1,800 (税込¥1,980)

適合: SRAM: Guide Ultimate, Guide RSC, Guide RS, Guide R, Avid:XO Trail, Elixir 9 Trail, Elixir 7 Trail



BBS-39C

BBS-39CP

BBB DISCSTOP SRAM ROAD

ディスクストップ スラムロード

商品コード	JAN	スプリング	BBB	価格
205521	8716683135497	○	BBS-443S	¥2,900 (税込¥3,190)

適合: SRAM: Red eTap AXS >07-2019, Force eTap AXS, Rival eTap AXS, Avid: Level ULT, Level TLM B1, Level TL, Level T, Level, DB5, DB3, DB1



BBS-443S

BBB DISCSTOP HAYS

商品コード	JAN	スプリング	BBB	価格
205148	8716683031249	×	BBS-48	¥2,500 (税込¥2,750)

適合: Hayes Mechanical, SOLE hydraulic, MX2, MX3, MX4, MX5, GX2, Sole mechanical, CX pro.comp.expert, Cannondale Helix 6, Bengal ares, MB series, strida, Helix 5, Helix 7, Helix 7L and Helix 7.5



BBS-48

BBB DISCSTOP FORMURA

商品コード	JAN	スプリング	BBB	価格
205181	8716683020762	○	BBS-66	¥2,500 (税込¥2,750)

適合: Formula ORO and K18



BBS-66

シマノフラットマウント用
フィン付きディスクブレーキパッド

商品コード	JAN	サイズ	価格
280338	4580366388586	レジン	¥2,300 (税込¥2,530)
280339	4580366388593	レジンパワープラス	

フィンの効果

①長い下りで効きが悪くなるフェードを防ぐ②パッドの寿命を延ばす③音鳴りの発生を減らす

【レジン】

●中低速域でのコントロールしやすさと、なめらかなブレーキングフィールを備えています。

【レジンパワープラス】

●メタルが配合されている分、レジンパッドよりも効きが良いです。
●セミメタルなので、高速から低速までコントロールが抜群です。
●高速域からのブレーキングやカチッとしたフィールは、レジンパッドとの違いがはっきりと感じられます。
●レジンパッドより高い制動力が欲しい、雨でも乗りたいという方におすすめです。

適合(レジン/レジンパワープラス共通)

■Shimano BR-M8110、BR-M7110、BR-R9170-F、BR-R9170-R、BR-R8070-F、BR-R8070-R、BR-R7070-F、BR-R7070-R、BR-4770-F、BR-4770-R、BR-RS805-F、BR-RS805-R、BR-RS505-F、BR-RS505-R、BR-RS405-F、BR-RS405-R、BR-RS305-F、BR-RS305-R、BR-U5000-F、BR-U5000-R、BR-RX810-F、BR-RX810-R、BR-RX400-F、BR-RX400-R

■Tektro HD-R510、HD-R310

■REVER Attack-SFlat-Mount、Attack-UFlat-Mount、MCX1Flat-Mount、MCX2Flat-Mount、Triva

■TRP HD-T910、HylexFlatMount、HylexRSFlatMount



レジン



レジンパワープラス

商品の詳細はWEB
ページをご参照下さい

BBB SPRINGSET(×2)

商品コード	JAN	用途	価格
205096	8716683036787	BBS-49用	¥400 (税込¥440)

ロードブレーキインナー。滑らかなポリッシュ仕様
BBB BRAKEWIRE POLISHED ROAD S | BCB-23R

商品コード	JAN	カラー	価格
220948	8716683127539	ゴールド	¥1,500 (税込¥1,650)

サイズ:1.5×2350mm

●ポリッシュ仕上げでPTFEと同レベルの低フリクション。●コーティングが剥がれないので高い耐久性。●事前に初期伸びを除去済み。●シマノ、スラム対応。●ステンレス製。

ロードブレーキインナー。カンパ用。滑らかなポリッシュ仕様
BBB BRAKEWIRE POLISHED ROAD C | BCB-23C

商品コード	JAN	カラー	価格
220949	8716683127546	ゴールド	¥1,500 (税込¥1,650)

サイズ:1.5×2350mm

●ポリッシュ仕上げでPTFEと同レベルの低フリクション。●コーティングが剥がれないので高い耐久性。●事前に初期伸びを除去済み。●カンパニョーロ対応。●ステンレス製。

社員ブログ
ポリッシュ仕上げが登場！
その特徴に迫るテフロンMTBブレーキインナー
BBB BRAKEWIRE MTB | BCB-20M

商品コード	JAN	カラー	価格
220025	4580366318316	ブラック	¥1,500 (税込¥1,650)

サイズ:1.5×2350mm(1本)

●テフロン加工されたMTB/クロスバイク用ブレーキワイヤー。●フラットバー用ブレーキに対応した片側エンド。●革新的な構造で高性能なブレーキケーブル。●耐久性の高い特殊なテフロンコーティングによって、摩擦が大幅に減少。●ほこりや湿気にも強くメンテナンスフリー。

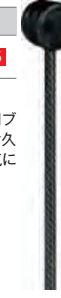
MTBブレーキインナー
BBB BRAKEWIRE | BCB-21M

商品コード	JAN	カラー	価格
220027	4580366318323	シルバー	¥800 (税込¥880)

サイズ:1.5×2350mm(1本)

●錆びにくいステンレス製のMTB/クロスバイク用ブレーキワイヤー。●摩擦を最小限に抑えた耐食性ステンレススチールのケーブル。●シマノとSRAMに対応。

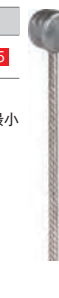
販売店様のコメント
ステンレス、ブリストレット、そして
長いケーブルはこれだけ。言葉で説明
書に役立ちます。テフロンロードブレーキインナー
BBB BRAKEWIRE ROAD | BCB-20R

商品コード	JAN	カラー	価格
220020	8716683094084	ブラック	¥1,500 (税込¥1,650)

長さ:1.5mm×2350mm

●革新的な構造で正確なブレーキングを実現。●ロード用ブレーキインナーケーブル。●摩擦抵抗を減らすテフロンコーティングを施したインナーケーブル。●耐久性を高めたPTFEコーティング。

ステンレス製ロードブレーキインナー
BBB BRAKEWIRE | BCB-21R

商品コード	JAN	カラー	価格
220021	8716683094091	シルバー	¥800 (税込¥880)

長さ:1.5mm×2000mm

●特殊なスリックステンレスでアウターケーブルとの摩擦を低減。●ロード用ブレーキインナーケーブル。

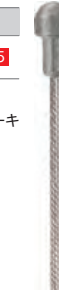
テフロンロードブレーキインナー。カンパ用
BBB BRAKEWIRE ROAD | BCB-20C

商品コード	JAN	カラー	価格
225075	4580366345329	ブラック	¥1,500 (税込¥1,650)

長さ:1.5mm×2350mm

●PTFEコートのカンパ用ブレーキインナー●革新的な構造で正確なブレーキングを実現。●カンパニョーロ用。●PTFEコーティング加工ステンレス製。

ステンレス製ロードブレーキインナー。カンパ用
BBB BRAKEWIRE | BCB-22C

商品コード	JAN	カラー	価格
220006	8716683007794	シルバー	¥1,000 (税込¥1,100)

ブレーキケーブル:1.5×2000mm×1本

●摩擦を最小限に抑えた耐食性ステンレススチールのケーブル。●CAMPAGNOLOに対応。●アウターハウジングの組み付けにはグリースが必要



テフロンロードブレーキインナー BBB BRAKEWIRE | BCB-46R

商品コード	JAN	カラー	価格
220024	8716683094121	ブラック	¥55,000 (税込¥60,500)

長さ:1.5mm×2000mm
数量:50本
●革新的な構造で正確なブレーキングを実現。
●ロード用ブレーキインナーケーブル。
●摩擦抵抗を減らすテフロンコーティングを施したインナーケーブル。



ブレーキインナー(MTB) BBB BRAKEWIRE | BCB-41L

商品コード	JAN	カラー	価格
220041	8716683021660	シルバー	¥30,000 (税込¥33,000)

サイズ:1.5mm×2350mm
数量:50本
●SHIMANOのMTBに対応した
ブレーキインナーケーブルでロングサイズ。



フロント用ブレーキインナー(ロード) BBB BRAKEWIRE | BCB-43SF

商品コード	JAN	カラー	価格
220941	8716683045505	シルバー	¥25,000 (税込¥27,500)

サイズ:1.5×900mm
数量:100本
●シマノロード用ブレーキインナー。
●長さ900mmのフロント用。



ブレーキアウトター BBB STOPLINE | BCB-51

商品コード	JAN	カラー	価格
225071	8716683013313	ブラック	¥11,000 (税込¥12,100)

サイズ:5×5000mm
●ブレーキアウトターケーブルコイルタイプ。



シフトインナー。滑らかなポリッシュ仕様 BBB SPEEDWIRE POLISHED

商品コード	JAN	カラー	適応	BBB	価格
220947	8716683127522	ゴールド	カンパ	BCB-13C	¥1,300 (税込¥1,430)
220946	8716683127515		シマノ/スラム	BCB-13	

サイズ:1.1×2350mm
●ポリッシュ仕上げでPTFEと同レベルの低フリクション。●コーティングが剥がれないので高い耐久性。●事前に初期伸びを除去済み。●ステンレス製。



BCB-13C BCB-13

テフロンシフトインナー BBB SPEEDWIRE | BCB-10/BCB-10C

商品コード	JAN	カラー	適応	BBB	価格
225225	8716683102130	ブラック	カンパ	BCB-10C	¥1,300 (税込¥1,430)
220507	8716683001723		シマノ/スラム	BCB-10	

サイズ:1.1×2350mm×1本
対応:シフトケーブル
●革新的な構造で高性能なシフトケーブル。●特殊なテフロンコーティングによって、摩擦が大幅に減少。

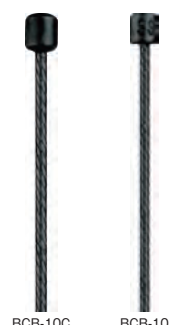

BCB-10C BCB-10

シフトインナー BBB SPEEDWIRE

商品コード	JAN	カラー	適応	BBB	価格
220508	8716683007787	シルバー	カンパ	BCB-12C	¥800 (税込¥880)
220509	8716683001730		シマノ/スラム	BCB-11	

サイズ:1.1mm×2350mm×1本
対応:シフトケーブル
●高性能なシフトケーブル。●耐食性ステンレススチール加工。



BCB-12C BCB-11

テフロンシフトインナー BBB SPEEDWIRE | BCB-35

商品コード	JAN	カラー	数量	価格
220022	8716683094107	ブラック	テフロンインナー-50PCS	¥48,000 (税込¥52,800)

長さ:1.1mm×2000mm
数量:50本
●革新的な構造で正確なシフティングを実現。
●ロード用シフトインナーケーブル。
●摩擦抵抗を減らすテフロンコーティングを施したインナーケーブル。
●ロード/MTB両方に対応。



シフトインナー BBB SPEEDWIRE | BCB-31

商品コード	JAN	カラー	価格
220531	8716683013269	ブラック	¥32,000 (税込¥35,200)

サイズ:1.1×2000mm
数量:100本
●SHIMANOとSRAMに対応したシフトインナーケーブル。



ブレーキアウトター BBB STOPLINE | BCB-25

商品コード	JAN	カラー	価格
225076	4580366345336	ブラック	¥1,000 (税込¥1,100)

長さ:5mm×2500mm
●グリスアップされたポリマーライナー内蔵のブレーキアウトター。●5mmのブレーキケーブルハウジング。●特殊なポリマーコンパウンド配合のライナーで摩擦を軽減。●箱から出してすぐ使える潤滑剤塗布済みのコアライナー。



シフトアウトター BBB SHIFTLINE | BCB-15

商品コード	JAN	カラー	価格
225226	4580366344728	ブラック	¥1,500 (税込¥1,650)

長さ:4mm×2500mm
●グリスアップされたポリマーライナー内蔵のシフトアウトター。●4mmのシフトケーブルハウジング。●特殊なポリマーコンパウンド配合のライナーで摩擦を軽減。●箱から出してすぐ使える潤滑剤塗布済みのコアライナー。



KCNC TIWER-TITANIUM WIRES ブレーキ

商品コード	JAN	太さ	参考重量	価格
220561	4713968983204	1.5mm	18g	¥20,000 (税込¥22,000)

材質:ナノテフロンコーティングを施したチタン製ワイヤー。
●ケーブルエンドアダプターでMTBにもロードにも対応。●F、R2本セット。

**KCNC** NANO DIAMOND TEFLON COATING CABLES ロードブレーキワイヤー

商品コード	JAN	長さ	太さ	価格
205431	4710887255184	1700mm	1.5mm	¥6,000 (税込¥6,600)

●超高硬度、低フリクションのNANO ダイヤモンドコーティング加工を施したインナーケーブル。

**KCNC** NANO DIAMOND TEFLON COATING CABLES MTBブレーキワイヤー

商品コード	JAN	長さ	太さ	価格
205451	4710887255269	1700mm	1.5mm	¥6,000 (税込¥6,600)

●超高硬度、低フリクションのNANO ダイヤモンドコーティング加工を施したインナーケーブル。



テフロンコートで滑らか。ドレスアップにも

KCNC FEP TEFLON COATING INNER CABLES ロードブレーキワイヤー

商品コード	JAN	カラー	長さ	太さ	価格
205435	4710887255214	ホワイト	1700mm	1.5mm	¥1,300 (税込¥1,430)
205436	4710887255221	グリーン			
205434	4710887255207	ブルー			
205432	4710887255191	レッド			

●低フリクションのFEP テフロンコーティングを施したインナーケーブル。

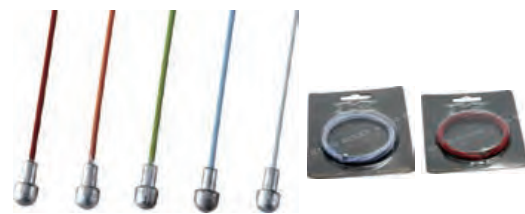

社員ブログ
キレッキレの変速を実現するカラフルなシフトワイヤー

KCNC FEP TEFLON COATING INNER CABLES MTBブレーキワイヤー

商品コード	JAN	カラー	長さ	太さ	価格
205459	4710887255313	オレンジ	1700mm	1.5mm	¥1,300 (税込¥1,430)
205458	4710887255320	ピンク			
205455	4710887255290	ホワイト			
205456	4710887255306	グリーン			
205454	4710887255283	ブルー			
205452	4710887255276	レッド			

●低フリクションのFEP テフロンコーティングを施したインナーケーブル。



社員ブログ
キレッキレの変速を実現するカラフルなシフトワイヤー

KCNC FEP TEFLON COATING INNER CABLES ディレーラーワイヤー

商品コード	JAN	カラー	長さ	太さ	価格
205479	4710887255399	オレンジ	2100mm	1.1mm	¥1,300 (税込¥1,430)
205478	4710887255405	ピンク			
205475	4710887255375	ホワイト			
205476	4710887255382	ライトグリーン			
205474	4710887255368	ライトブルー			
205472	4710887255351	レッド			

●低フリクションのFEP テフロンコーティングを施したインナーケーブル。



社員ブログ
キレッキレの変速を実現するカラフルなシフトワイヤー

テフロンインナー付カラーワイヤーセット

KCNC ROAD BRAKE WIRE & HOUSING KIT

商品コード	JAN	カラー	インナー太さ	価格
220581	4713968982535	ブラック	1.5mm	¥2,600 (税込¥2,860)
220585	4713968982559	ホワイト		
220582	4713968982542	レッド		

●アウターと同じカラーのテフロンインナーが付属するワイヤーセット。●バイク1台分。
※画像はシフト用です。
5mm×2.5m ハウジング:1本
1.5×900mm テフロンインナー:1本
1.5×1700mm テフロンインナー:1本
ケーブルチップ:3個
ハウジングキャップ:10個
O-リング:6個



テフロンインナー付カラーワイヤーセット

KCNC MTB BRAKE CABLE WIRE & HOUSING KIT

商品コード	JAN	カラー	インナー太さ	価格
220591	4713968982825	ブラック	1.5mm	¥2,600 (税込¥2,860)
220595	4713968982849	ホワイト		

●アウターと同じカラーのテフロンインナーが付属するワイヤーセット。●バイク1台分。
※画像はシフト用です。
5mm×2.5m ハウジング:1本
1.5×900mm テフロンインナー:1本
1.5×1700mm テフロンインナー:1本
ケーブルチップ:3個
ハウジングキャップ:10個
O-リング:6個



テフロンインナー付カラーワイヤーセット

KMC SHIFT CABLE WIRE & HOUSING KIT

商品コード	JAN	カラー	インナー太さ	価格
220562	4713968982504	ブラック	1.1mm	¥2,600 (税込¥2,860)
220565	4713968982528	ホワイト		
220563	4713968982511	レッド		

●アウターと同じカラーのテフロンインナーが付属するワイヤーセット。●バイク1台分。
4mm×2.2m ハウジング:1本
1800mm テフロンインナー:1本
2100mm テフロンインナー:1本
ケーブルチップ:3個
ハウジングキャップ:6個
O-リング:6個



低価格と耐久性を両立したプロ仕様

RSTステンレス MTB 100PC ブレーキ インナー

商品コード	JAN	商品名	サイズ	カラー	価格
220201	4580366343707	ブレーキインナーワイヤー MTB用 RSTステンレス100本入り	1.5×2200mm	-	¥26,000 (税込¥28,600)
220202	4580366343721	ブレーキアウターワイヤー	40m	グレー	¥9,000 (税込¥9,900)
220203	4580366343738			ブラック	¥9,000 (税込¥9,900)
220204	4580366343714	シフトインナーワイヤー ステンレス 100本入り	1.2×2100mm	-	¥23,000 (税込¥25,300)
220205	4580366343745	シフトアウターワイヤー	50m	グレー	¥13,000 (税込¥14,300)
220206	4580366343752			ブラック	¥13,000 (税込¥14,300)

【インナーワイヤー】

●錆びにくいステンレス製。●撚りが細かく滑らか。●圧倒的なコストパフォーマンス。●製造ロットごとに耐久試験を実施。

【アウターワイヤー】

●内側にライナーを内蔵して価格以上の滑らかさ。

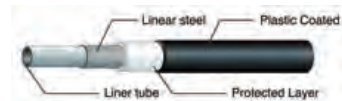

ライナーを内蔵して価格以上の滑らかさ



ライナーを内蔵して価格以上の滑らかさ



引張試験10kg×1万回と最大引き抜き強さ試験を実施

価格に取付工賃は含まれません。品質保証はお買い上げの販売店を通して行っております。次の場合は適用されません。①海外個人輸入②オークションでの購入③他人からの譲渡④購入証明がない

シール式油圧ホースガイド

BBB HYDRO GUIDE | BCB-94

商品コード	JAN	カラー	価格
220917	8716683045543	ブラック	¥1,300 (税込¥1,430)

参考重量:4g

●ハイドロブレーキケーブルのガイド。
●3Mの強力両面テープを使用。
●3個1組。



さびにくいアルミ合金製

BBB VEEPIP | BCB-91

商品コード	JAN	価格
220909	8716683041538	¥800 (税込¥880)

パイプ長さ:95mm

参考重量:6g(1個)
●アルミニウム合金製Vブレーキ用パイプ。
●ラバー製ブーツが含まれています。
●2個1組。



BBB ADJUSTER | BCB-93

商品コード	JAN	カラー	価格
220911	8716683045536	ブラック	¥1,300 (税込¥1,430)

参考重量:8g(1個)

●フレームに取り付けシフトケーブルを受けるインテックスタイプのボルト。
●2個1組。



BBB LINEADJUSTER | BCB-95

商品コード	JAN	カラー	サイズ	価格
220950	8716683098457	ブラック	4mm(シフト用)	¥3,000 (税込¥3,300)
220951	8716683098464		5mm(ブレーキ用)	

参考重量:6g(4mm)、5g(5mm)

カラー:ブラック
●ケーブルの途中に使用するアジャスター。
●アウターキャップ不要の構造。
●2個セット。



BBB FERRULES | BCB-160

商品コード	JAN	カラー	価格
205127	4580366345398	シルバー	¥3,500 (税込¥3,850)

●金属製ブレーキアウターケーブルキャップ。●銅製。●5mmハウジングに適合。●150個入り。



BBB FERRULES | BCB-150

商品コード	JAN	カラー	価格
205126	4580366345381	ブラック	¥2,500 (税込¥2,750)

●樹脂製シフトアウターケーブルキャップ。●4mmハウジングに適合。●150個入り。



BBB CABLESTOP | BCB-97

商品コード	JAN	カラー	価格
220929	8716683069358	ブラック	¥800 (税込¥880)

数量:40個

●アルミ製ブレーキインナーケーブル用エンドキャップ。
●ブレーキと変速機、両方のケーブルに適合。



価格に取付工賃は含まれません。品質保証はお買い上げの販売店を通して行っております。次の場合は適用されません。①海外個人輸入②オークションでの購入③他人からの譲渡④購入証明がない

アルミ製ケーブルガイドクリップ KCNC HOUSING CLIPS

商品コード	JAN	カラー	価格
221053	4580366370956	ゴールド	¥2,000 (税込¥2,200)
221055	4580366370970	シルバー	
221051	4580366370932	ブラック	
221052	4580366370949	ブルー	
221054	4580366370963	レッド	

材質:6061アルミニウム合金
●フレームのケーブルガイドに使用する汎用クリップ。●薄くスタイリッシュな見た目。●5個入り。



KCNC BRAKE HOUSING CAPS

商品コード	JAN	カラー	用途	サイズ	価格
220616	4713968980715	グリーン	ブレーキケーブル	5mm	¥2,300 (税込¥2,530)
220619	4713968980708	ゴールド			
220611	4713968980685	ブラック			
220612	4713968980722	レッド	シフトケーブル	4mm	
220606	4713968980654	グリーン			
220609	4713968980647	ゴールド			
220600	4713968980678	シルバー			
220601	4713968980623	ブラック			
220604	4713968980630	ブルー			
220602	4713968980661	レッド			

●ケーブル用アウターキャップ。●10個入り。
材質:6061アルミニウム合金



繰り返し使えるCNCインナーキャップ KCNC THREAD LOCK INNER CAP

商品コード	JAN	カラー	仕様	価格
220636	4580366350842	グリーン	ブレーキケーブル	¥1,200 (税込¥1,320)
220635	4580366350835	ゴールド		
220633	4580366350811	ブラック		
220634	4580366350828	ブルー		
220637	4580366350859	レッド		
220626	4580366346142	グリーン	シフトケーブル	
220625	4580366346135	ゴールド		
220623	4580366346111	ブラック		
220624	4580366346128	ブルー		
220627	4580366346159	レッド		

●何度でも再利用可能なねじ込み固定式インナーワイヤーキャップ。●取外してもワイヤーを傷めることが無く、ワイヤーの再調整や再利用が可能。●内部のシムパーツにより高い固定力。●ノーマルワイヤー用シム(アルミ製)とコーティングワイヤー用シム(プラスチック製)が付属。●CNC切削により高い精度。●2個入り。



内部にワイヤーをホールドするパーツを内蔵する構造で脱落を防止



ノーマルワイヤー用シムとコーティングワイヤー用シムが付属

KCNC CABLE TIPS

商品コード	JAN	カラー	数量	価格
221021	4710887255597	ブラック	500PCS	¥6,300 (税込¥6,930)

●シフト、ブレーキ兼用インナーキャップ。



KCNC CB3 CALIPER BRAKE

商品コード	JAN	カラー	価格
201251	4713968984287	ブラック	¥82,000 (税込¥90,200)

●CB7よりも制動力を10%向上。●チタンセンターボルト。●アルミ用SWISSSTOP FLASH PRO IIパッドが付属。●前後セット。
材質:7075 T7アルミニウム合金
適合:ロード
参考重量:170g(ペア)



KCNC CB10 CALIPER BRAKE

商品コード	JAN	カラー	仕様	価格
201280	4710751022072	ブラック	ロード	¥56,000 (税込¥61,600)

●2種類のブレーキシューホルダースペースサーが付属し、ノーマル幅から28mmまでのワイドリムに対応。●雨や泥などの厳しいコンディションでも高い制動力を発揮するリンク構造。●スイストップのカーボンリム専用ブレーキパッド「BLACK PRINCE」付属。*アルミ用ブレーキシューは付属しません。●本体はAL7075アルミ合金。●センターアックスとボルトはチタン素材。●前後セット
参考重量:195g(前後ペア)



KCNC CB3-K

商品コード	JAN	対応	価格
201270	4580366306245	CB3/CB4	¥700 (税込¥770)



KCNC CB4-L&CB4-M

商品コード	JAN	対応	価格
201271	4580366306252	CB3/CB4	¥600 (税込¥660)



KCNC CB-7G

商品コード	JAN	対応	価格
201273	4580366306276	CB6/CB7	¥1,000 (税込¥1,100)



KCNC TI SPRING KCNC

商品コード	JAN	対応	価格
201274	4580366306283	VB1	¥1,800 (税込¥1,980)



KCNC TI SPRING ブレーキ フロント ヌードル

商品コード	JAN	対応	価格
201275	4580366307129	VB1/VB6	¥300 (税込¥330)



KCNC TI SPRING ブレーキ リア ヌードル

商品コード	JAN	対応	価格
201276	4580366307136	VB1/VB6	¥300 (税込¥330)



価格に取付工賃は含まれません。品質保証はお買い上げの販売店を通して行っております。次の場合は適用されません。①海外個人輸入②オークションでの購入③他人からの譲渡④購入証明がない

使用していないブレーキ台座のドレスアップに
KCNC V BRAKE PIVOTBOLT

商品コード	JAN	カラー	サイズ	価格
280139	4710887253869	ゴールド	M8	¥1,300 (税込¥1,430)
280130	4710887253890	シルバー		
280131	4710887253845	ブラック		
280134	4710887253883	ブルー		
280132	4710887253852	レッド	M10	
280149	4710887253807	ゴールド		
280140	4710887253838	シルバー		
280141	4710887253784	ブラック		
280142	4710887253791	レッド		

●使用していないVブレーキ/カンチブレーキの台座に使用する飾りボルト。●ネジピッチ1.25mm。●2個入。
材質:6061アルミニウム合金
適合:Vブレーキ台座用
参考重量:2.5g(M8)/3.0g(M10)



KCNC SHIFTER CLAMP

商品コード	JAN	カラー	価格
205509	4710887256099	ゴールド	¥6,000 (税込¥6,600)
205500	4710887256112	シルバー	
205501	4710887256075	ブラック	
205502	4710887256105	レッド	

サイズ:22.2mm
材質:7075アルミニウム合金、チタンボルトシマノXTR
●M-980用CNC加工軽量クランプ。●2個入。●ISPEC-B非対応。



SERFAS ROAD BP-10

商品コード	JAN	価格
205203	0713835911457	¥660 (税込¥726)

適合:SHIMANO
ロードキャリア用
●一般リム用コンパウンド。●2個1組。



SERFAS V-TYPE BPV-10 1ペア

商品コード	JAN	価格
205204	0713835900345	¥880 (税込¥968)

●一般リム用コンパウンド。
●スタンダードVタイプ。
●205204:2個入り1組、115420:2個入り25セット



SERFAS V-TYPE BPV-10 25ペア

商品コード	JAN	価格
115420	4580366336037	¥12,000 (税込¥13,200)

●一般リム用コンパウンド。
●スタンダードVタイプ。
●205204:2個入り1組、115420:2個入り25セット



価格に取付工賃は含まれません。品質保証はお買い上げの販売店を通して行っております。次の場合は適用されません。①海外個人輸入②オークションでの購入③他人からの譲渡④購入証明がない

新トレッドで雨天時の制動力20%アップのハイエンドブレーキシュー
BBB ULTRASTOP HIGH PERFORMANCE | BBS-28HP

商品コード	JAN	カラー	価格
205124	4580366345367	ブルー	¥1,800 (税込¥1,980)

参考重量:29g
●シュー裏面の4-in-1バックデザインで次のモデルと互換性有：シマノ、スラム、カンパニョーロ、BBBクロスストップ、BBBテックストップ。●トリプルフェイスプロファイルデザインで雨天時の制動力を20%アップ。●高温でも高い耐久性。●自転車1台分(2ペア)セット。



BBB ROAD STOP CARTRIDGE

商品コード	JAN	カラー	価格
205011	8716683000771	シルバー	¥4,000 (税込¥4,400)
205005	8716683006995	ブラック	

参考重量:74g(4個セット)
●ミディアムコンパウンドですぐれたグリップ力と磨耗の軽減が実現。●大部分のSHIMANOとSRAMに対応。●カートリッジタイプ。



BBB ROAD STOP-S | BBS-03A

商品コード	JAN	価格
205013	8716683000788	¥1,300 (税込¥1,430)

参考重量:22g(4個セット)
●カートリッジタイプの交換用パッド。●ROADSTOP (BBS-02)、CROSSSTOP (BBS-11)、SHIMANO DURA-ACE (7800系)、ULTEGRA (6600系)、105 (5600系)のカートリッジに対応。



新トレッドのカーボンリム用高性能ブレーキシュー

BBB CARBSTOP HIGH PERFORMANCE | BBS-29

商品コード	JAN	カラー	価格
205125	4580366345374	グレー	¥3,200 (税込¥3,520)

参考重量:28g
●シュー裏面の4-in-1バックデザインで次のモデルと互換性有：シマノ、スラム、カンパニョーロ、BBBクロスストップ、BBBテックストップ。●特殊コンパウンド使用で従来のパッドと比較し高制動力と非常に高い耐久性。●過熱を防止し過酷な環境でも高い制動力を発揮。●制動面へのブレーキダスト残留を防止。●自転車1台分(2ペア)セット。

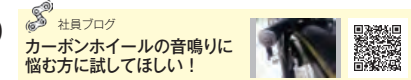

シマノとカンパ両方に対応する万能ロードブレーキシュー

BBB TECHSTOP | BBS-27

商品コード	JAN	カラー	価格
205122	4580366345343	ブラック	¥1,100 (税込¥1,210)

参考重量:38g ロードキャリア4個入り パッド
●シュー裏面の4-in-1バックデザインで次のモデルと互換性有：シマノ、スラム、カンパニョーロ、BBBクロスストップ、BBBテックストップ。
●ブレーキダストを効果的に排出するトリプルコンツアーデザイン。●自転車1台分(前後分)セット。



シマノとカンパ両方に対応する万能ロードブレーキシュー。

BBB TECHSTOP | BBS-27T

商品コード	JAN	カラー	価格
205123	4580366345350	トリプルカラー	¥1,400 (税込¥1,540)

参考重量:38g ロードキャリア4個入り パッド
●シュー裏面の4-in-1バックデザインで次のモデルと互換性有：シマノ、スラム、カンパニョーロ、BBBクロスストップ、BBBテックストップ。●ブレーキダストを効果的に排出するトリプルコンツアーデザイン。
●トリプルカラーデザイン。●自転車1台分(前後分)セット。
※BBS-27とカラーが異なるだけで性能は変わりません。



BBB ROADSTOP DELUXE | BBS-01D

商品コード	JAN	カラー	価格
205004	8716683041057	ブラック	¥1,300 (税込¥1,430)

参考重量:90g ロードキャリア用4個セット
●ミディアムコンパウンドですぐれたグリップ力と磨耗の軽減が実現。
●特別な排水システムデザインで雨天時での制動力を確保し、きしみ音も防止。



BBB VEE STOP CARTRIDGE | BBS-05

商品コード	JAN	カラー	価格
205021	8716683000832	ブラック	¥4,000 (税込¥4,400)

参考重量:112g(4個セット)
●ミディアムコンパウンドですぐれたグリップ力と磨耗の軽減が実現。●SHIMANO Vブレーキに対応。
●カートリッジタイプ。



BBB TRISTOP | BBS-16T

商品コード	JAN	カラー	価格
205067	8716683045222	トリプルカラー	¥2,000 (税込¥2,200)

参考重量:123g(4個セット)
●泥への耐久性、高制動力、きしみ音防止のニュートリプルカラーデザイン。●SHIMANO Vブレーキに対応。
※BBS-16とカラーが異なるだけで性能は変わりません。



BBB TRISTOP | BBS-16

商品コード	JAN	カラー	価格
205066	8716683045215	ブラック	¥1,800 (税込¥1,980)

参考重量:125g(4個セット)
●泥への耐久性、高制動力、きしみ音防止のデザイン。
●SHIMANO Vブレーキに対応。



BBB TRISTOP | BBS-15T

商品コード	JAN	カラー	価格
205065	8716683045208	トリプルカラー	¥1,600 (税込¥1,760)

参考重量:26g(4個セット)
●TRISTOP (BBS-14T)のカートリッジ式タイプの交換用パッド。●グリップ力にすぐれたトリプルカラーデザイン。



BBB VEE STOP | BBS-06

商品コード	JAN	カラー	価格
205031	8716683000856	ブラック	¥1,300 (税込¥1,430)

参考重量:20g(4個セット)
●VEESTOP (BBS-05)のカートリッジタイプの交換用パッド。
●4個1組。



BBB VEESTOP | BBS-04

商品コード	JAN	カラー	価格
205041	8716683000801	ブラック	¥2,000 (税込¥2,200)

参考重量:126g 4個セット
●ミディアムコンパウンドですぐれたグリップ力と磨耗の軽減が実現。●SHIMANO Vブレーキに対応。



BBB CANTI STOP | BBS-07

商品コード	JAN	サイズ	価格
205052	8716683000870	72mm	¥1,600 (税込¥1,760)

参考重量:82g(4個セット)
●ミディアムコンパウンドですぐれたグリップ力と磨耗の軽減が実現。●カンチレバーブレーキに対応。
●4個1組。



BBB CANTI STOP | BBS-08

商品コード	JAN	カラー	価格
205055	8716683000887	ブラック	¥1,300 (税込¥1,430)

サイズ:65mm
参考重量:127g(4個セット)
●ミディアムコンパウンドですくれたグリップカと磨耗の軽減が実現。
●カンチブレーキに対応。



パッケージ無しのお買い得モデル
BBB TRISTOP | BBS-16TOE

商品コード	JAN	カラー	価格
205002	8716683048490	トリプルカラー	¥1,700 (税込¥1,870)

135g(4個セット)
●泥への耐久性、高制動力、きしみ音防止のニュートリプルカラーデザイン。
●SHIMANO Vブレーキに対応。
※BBS-160Eとカラーが異なるだけで性能は変わりません。



パッケージ無しのお買い得モデル
BBB TRISTOP | BBS-160E

商品コード	JAN	カラー	価格
205001	8716683048483	ブラック	¥1,300 (税込¥1,430)

参考重量:125g(4個セット)
●泥への耐久性、高制動力、きしみ音防止のデザイン。
●SHIMANO Vブレーキに対応。



パッケージ無しのお買い得モデル
BBB VEESTOP | BBS-040E

商品コード	JAN	カラー	価格
205000	8716683006193	ブラック	¥1,200 (税込¥1,320)

参考重量:126g(4個セット)
●ミディアムコンパウンドですくれたグリップカと磨耗の軽減が実現。
●SHIMANO Vブレーキに対応。



BBB ロックスクリュ

商品コード	JAN	価格
205092	8716683000931	¥100 (税込¥110)

ブレーキシューを留める舟のボルト
1個入り
用途: BBS-02/11T/22T用

パッケージ無しのお買い得モデル Vブレーキ、カンチブレーキ台座ボルト2個セット

cycle design V/カンチブレーキ ボス

商品コード	JAN	価格
280337	4580366381273	¥800 (税込¥880)

太さ:10mm
ネジピッチ:1.25mm
仕様2コセット
●RITEWAYアルミフォークに対応
●ブレーキ台座のネジ径とピッチをご確認の上お取り寄せください。



cycle design 25セット(4pcX25) AP45V-P-AL-2

商品コード	JAN	数量	価格
280336	4580366343691	25セット(4pcX25)	¥23,000 (税込¥25,300)

●1セットあたり920円。



価格に取付工賃は含まれません。品質保証はお買い上げの販売店を通して行っております。次の場合は適用されません。①海外個人輸入②オークションでの購入③他人からの譲渡④購入証明がない

明るいカリフォルニアテイストのライフスタイルパーツブランド



サーファス

サーファスヒストリー

サーファスは1993年にカリフォルニアで生まれました。創設者のレイ・カイパーとドミノ・カイパーは夫婦であると同時にビジネスパートナーでした。サイクリングのファンであった二人が、自分たちの求めるサドルが見つけれなかったことがそもそもの始まりでした。満足するサドルの開発に着手した二人は、やがてソフトで快適な乗り心地のゲルサドルを開発し、同じように快適さの追求をしていた人々のために売り出しました。これがスタートとなり、現在はアメリカのゲルサドル市場で圧倒的な支持を得ています。サーファスのコンセプトは“デュアルデンシティテクノロジー”。異なる密度をもつ2種類の素材を使用し、しっかりとしながら柔らかくソフトな使い心地を基本としています。サーファスの名前は、いつも二人が通勤途中に通っていた通りの名前がその由来です。

インタビュー

SERFAS INSIDE

SERFASがアメリカで熱狂的な支持を受ける人気の秘密は本社にありました。

創業者のレイ・カイパーさんとドミノ・カイパーさん。名前からも分かるように、二人は夫婦でありビジネスパートナーでもあります。

Q. どうやって SERFASはスタートしたのですか？

① 私たちは元々オークリーで働いてゲルのパッドを作っていました。1993年にブランドを立ち上げてお尻に優しいゲルサドルを発表しました。それまでサドルは硬くて当たり前だった時代を変えたのです。その後人間工学に基づいたRXサドルを開発し、アメリカのソフトサドルのトップブランドとして存在感を高めています。

Q. SERFASはどんな会社ですか？

① アメリカトップのパーツブランドで、90%の店が私たちの商品を取り扱っています。MTB、ロード、トライアスロンなど店のタイプは様々ですが、創業以来、高性能な商品と万全のアフターケアを重視して、息の長い関係を築いてきました。

Q. どんなチームですか？

① 営業、商品開発、物流、カスタマーサービスに大きく分かれています。40人の営業が全米を回り、商品を販売しながら新商品のヒントを集めます。それを商品開発チームが実現します。サイクリストが求める必要な性能をリーズナブルな価格で提供できることが強みです。社員全員が家族のような存在で、誕生日やクリスマスになるとパーティーを楽しみます。みんなでサイクリングを楽しみ、出かけることもあります。良い製品を開発するためにはフィールドに出ることが一番です。今も2人でMTBに乗ってトレイルを楽しみます。







タイヤ、ライトの開発を担当するエリックさん

製品の品質管理を担当するマイクさん。生産の大部分は海外で行われているが、新商品開発や品質管理はアメリカ本社で厳密に行われている。

製品の正確な明るさを計測する装置

自転車の真摯な情熱で革新的な商品開発を続けるSERFASチーム。サイクリングを楽しく、快適にしてくれる新商品をこれからも期待したい。

タイヤの耐パンク性を計測

スポーツ医学に基づく形状でどこまでも楽に速く走れる。左右が独立して動く究極のフィット感。

Rx

RXデザインサドルは、スポーツ医学に基づいた理想の形状を追求しています。サドルの左右が完全に分かれた形状により、尿道付近の圧迫をゼロにしています。さらに左右が独立してライダーの動きに合わせて動くことでお尻の痛みを大幅に軽減します。



Pressure Reducing Two Step System
お尻にフィットする2段階ステップシステム



DUAL DENSITY®
Dual Density Base
表面は柔らかく、芯は硬めの素材



Pressure Eliminating Channel
コンピューター解析された圧力分散形状



Twin Bar Anatomical Flex
左右が独立して動き、摩擦による痛みを軽減



Doctor Model

スポーツ医学形状
カリフォルニア大学ケネスタイラー博士との痛みの研究結果に基づく形状。ライダーの筋肉、骨格、神経、全ての負担を軽減するドクターモデル。



I.C.S.
お尻への負担を劇的に減らす圧縮性の異なる2種類のパッドの組み合わせ。



REACTIVE GEL
Reactive Gel
加重に反応して不快な振動を吸収する新素材。



DUAL DENSITY
Dual Density
地面からの衝撃をサドルフレームの特殊ラバーがしなる事で吸収する技術。

価格に取付工賃は含まれません。品質保証はお買い上げの販売店を通して行っております。次の場合は適用されません。①海外個人輸入②オークションでの購入③他人からの譲渡④購入証明がない

スポーツ医学に基づいて快適性を追求したRXシリーズ

SERFAS RX-RR レースレディ

商品コード	JAN	カラー	サイズ	参考重量	価格
651500	4580366301257	ブラック	265×160mm	320g	¥9,700 (税込¥10,670)

●レース用コンフォートサドル。●ペダリングを妨げないスリム形状と快適性を両立させた理想のサドル。●サドルが2つに分割されたツインバーデザインでライダーの痛みを軽減。●耐久性の高いLORICAレザー素材。●クロモリレール。●雨も安心の防水。



SERFAS MH-RX ハイパフォーマンス

商品コード	JAN	カラー	サイズ	参考重量	価格
651435	0713835211205	ブラック	265×160mm	420g	¥9,700 (税込¥10,670)

●スピードバイク/ロードバイク向け。●RXサドルシリーズの最高峰。●2時間以上のサイクリング、レースに最適。●RX-アドバンスを前傾姿勢に対応させた細身のデザイン。●複数の素材を内部で使い分けることで最高レベルのクッション性を実現したスポーツ医学に基づくRXテクノロジー。●サドルを2つに分ける大きな溝は局部への痛みを大幅に低減し、通気性を確保。●最高のフィット感と防水性を実現するマイクロファイバー表面素材。●剛性の高いベース上に衝撃吸収性の高いソフトゲルを配置。●中空クロモリレールでさらに軽量化。



人気
No.3

SERFAS RXアドバンス RX921V / RX922V

商品コード	JAN	仕様	サイズ	参考重量	価格
651436	0713835255506	メンズ	270×170mm	510g	¥7,000
651437	4580366237983	レディース	250×180mm	454g	(税込¥7,700)

カラー:ブラック
●2時間以上のサイクリングに最適。●複数の素材を内部で使い分けることで最高レベルのクッション性を実現したスポーツ医学に基づくRXテクノロジー。スポーツ医学に基づくRXテクノロジー。●サドルを2つに分ける大きな溝は局部への痛みを大幅に低減し、通気性を確保。●最高のフィット感と防水性を実現するマイクロファイバー表面素材。●剛性の高いベース上に衝撃吸収性の高いソフトゲルを配置。
※レディースは女性に合わせたサドル形状



人気
No.1

インタビュー

SERFAS サドル開発ストーリー



SERFASのサドル開発を担当しているブラクストンさんに、どのようにして高性能なサドルが生まれるのかをインタビュー。



黄色がソフトフォーム、赤色がハードフォーム。



実際に圧力を計測しながら最適な形状を追求。左右の圧力分散と圧力の最大値を計測。



ブラクストンのキャビネットには数えきれないほどのテスト用サドル。トライ&エラーを繰り返して理想のフィット感を追求する開発姿勢が高品質な製品を生み出します。

Q. SERFASサドルの歴史は？

A. ソフトサドルのバイオニアとして、創業時から長時間乗っても痛くない形状を目指してきました。初期モデルは今までサドルに使用されてこなかったゲルを使って、圧力を効果的に分散することに成功しました。硬いプラスチックや皮などが主流だったサドルマーケットを根本から変えるコンセプトで、全米で大ヒットしたのです。その時から我々は快適なサドルを求めて研究開発を続けてきました。

Q. アメリカではどのような評価を受けていますか？

A. お尻の痛くないサドルのバイオニアとして、研究開発を続けてきました。たくさんの種類を販売していますが、新しい技術を用いて価格以上の価値を提供するブランドとして支持を受けています。

Q. 重要なテクノロジーは？

A. SERFASのサドルをさらに進化させたのはRXとデュアルデンシティの2つのキーテクノロジーです。

・RX テクノロジー

お尻の形とペダリングの動きに最大限フィットする形状を追求しています。例えば想定するライダーの前傾姿勢の角度に合わせて、お尻が座る部分とノーズの部分の高さを調整しています。

楽な前傾姿勢のサドルの場合、骨盤が立っていることでサドル先端への荷重が少ない。ノーズを高めに設定することで、ホールディングを高めてコーナリング時に安定感が増します。

ロングライド向けのサドルは強めの前傾姿勢を想定してノーズを低めに設定しています。尿道などに集中しやすい負荷を抑えて、サドルのホールディングも適度に確保しているのです。



さらに、サドルを2分割し左右が独立して動きます。ペダルを回すと左右にかかる圧力が交互に強くなります。サドルがペダリングに合わせて動くことで圧力を逃がして痛みを軽減します。

・デュアルデンシティテクノロジー

サドル内部のクッション素材はウレタンフォームを使用しています。このウレタンフォームが柔らかいと痛みは少ないですが、お尻が沈み込んでしまいペダリングが不安定になります。そこで、あえて硬いフォームをベースに配置して、表面は柔らかいフォームを使いました。この結果、適度に沈み込んだ後はお尻が落ち着いて、長時間走っても疲れにくいサドルが完成したのです。



圧倒的な快適性。アメリカNo.1のゲルサドルテクノロジー



雨の日も安心の防水素材。



30% more gel!

E-GELシリーズはSERFAS他のモデルより30%ゲルの量を多くしたソフトモデル。360°伸縮するソフレックス素材はおしりの形に完全にフィット。



SERFAS E-GEL デュアルデンシティ
メンズレディーズ

商品コード	JAN	サイズ	参考重量	価格
652076	4580366351535	DDMD-200L メンズ ライクラカバー	283×179mm	538g ¥5,300 (税込¥5,830)
652077	4580366351542	DDLD-200L レディーズ ライクラカバー	254×183mm	522g
651426	0713835100226	DDMD-200 メンズ ソフレックスカバー	277×185mm	560g ¥5,000 (税込¥5,500)
651425	0713835100219	DDLD-200 レディーズ ソフレックスカバー	245×185mm	480g

●1～2時間のサイクリングに最適。●おしりの形にぴったりフィットする衝撃吸収リアクティブジェル。●ベース部分に2種類の硬さの樹脂を使用して乗り味を最適化。●ソフレックスカバーのモデルはライクラカバーのモデルに比べてジェルが30%増量されています。●局所の痛みを軽減するエルゴミックデザイン。●伸縮性の高い表面素材はゲルの性能を最大限発揮。
※ソフレックス素材は長時間の紫外線を受けると劣化が早まるので、直射日光が当たる場所での長時間の放置はおやめください。



SERFAS E-GEL
メンズレディーズ

商品コード	JAN	サイズ	参考重量	価格
651429	0713835100172	MSD-100 メンズ	280×176mm	534g ¥5,000 (税込¥5,500)
651428	0713835100165	LSD-100 レディーズ	273×198mm	536g

●水を弾き、柔軟性の高い表面素材。●お尻に吸い付くようなタッチを実現する最高クラスの柔軟性を持つリアクティブジェル。●局所の痛みを軽減するエルゴミックデザイン。●伸縮性の高いソフレックス表面素材はゲルの性能を最大限発揮。*ソフレックス素材は長時間の紫外線を受けると劣化が早まるので、直射日光が当たる場所での長時間の放置はおやめください。



SERFAS E-GEL CUTOUT EG-8240C
E-ゲル カットアウト

商品コード	JAN	サイズ	参考重量	価格
651427	0713835005002	267×170mm	618g	¥5,300 (税込¥5,830)

●防水性の高いソフレックス表面素材。●お尻に吸い付くようなタッチを実現する最高クラスの柔軟性を持つリアクティブジェル。●局所の痛みを軽減するエルゴミックデザイン。●伸縮性の高いソフレックス表面素材はゲルの性能を最大限発揮。
※ソフレックス素材は長時間の紫外線を受けると劣化が早まるので、直射日光が当たる場所での長時間の放置はおやめください。



価格に取付工賃は含まれません。品質保証はお買い上げの販売店を通して行っております。次の場合は適用されません。①海外個人輸入②オークションでの購入③他人からの譲渡④購入証明がない



硬さの異なる多孔質フォームとジェルを重ねるICSシステム採用のエLEMENTデュアルデンシティシリーズ

SERFAS DDM-CTE

商品コード	JAN	カラー	サイズ	参考重量	価格
651441	4580366318521	ブラック	279×171mm	565g	¥6,300 (税込¥6,930)

●全天候対応の穴あき快適サドル。●雨、雪、泥、紫外線に耐えるELEMENTカバー。●スポーツ医学に基づいた穴あきデザイン。●1～2時間のサイクリングに最適。●おしりの形にぴったりフィットする衝撃吸収リアクティブジェル。●2種類の多孔質フォーム、ジェルを重ね合わせたICSシステム。●サドルベースに穴を開けて衝撃を逃がすデュアルデンシティシステム。●局所の痛みを軽減するエルゴミックデザイン。●完全防水。



全天候対応カバーと柔軟に動くジェルを組み合わせたELEMENTリアクティブジェルシリーズ

SERFAS KS-264E YOUTH

商品コード	JAN	カラー	サイズ	参考重量	価格
651445	4580366318569	ブラック	229×140mm	400g	¥3,800 (税込¥4,180)

●ジュニアサイズ。●全天候対応のジェルサドル。●雨、雪、泥、紫外線に耐えるELEMENTカバー。●近距離サイクリングや街乗り最適。●おしりの形にぴったりフィットする衝撃吸収リアクティブジェル。●完全防水。



SERFAS MSC-226

商品コード	JAN	カラー	サイズ	参考重量	価格
651403	0713835100257	ブラック	270×170mm	510g	¥5,000 (税込¥5,500)

●ライダーのお尻の形に柔軟に変形するリアクティブジェル。●ライクラ素材のカバーはスーツなどデリケートな素材へのダメージを軽減。●深い溝が痛みを軽減。



SERFAS KS-264 YOUTH

商品コード	JAN	カラー	サイズ	価格
652071	0713835100028	ブラック	235×140mm	¥4,000 (税込¥4,400)

参考重量:356g
●キッズ用コンパクトサドル。●ゲル入りクッション素材。●深い溝が痛みを軽減。●ライクラ素材のカバーはデリケートな素材のダメージを軽減。



価格に取付工賃は含まれません。品質保証はお買い上げの販売店を通して行っております。次の場合は適用されません。①海外個人輸入②オークションでの購入③他人からの譲渡④購入証明がない

ハンドグリップ付きサドル

SERFAS CB-200/CB-300
シティバイクサドルM/シティバイクサドルL

商品コード	JAN	カラー	サイズ	参考重量	価格
651505	4580366301264	ブラック	282×175mm	506g	¥4,500 (税込¥4,950)
651506	4580366301271		270×200mm	558g	

●自転車通勤に最適なハンドグリップ付きサドル。●ハンドグリップはこんな時に役立ちます。・駐輪場での出し入れ・狭い場所での方向転換・歩道を押して歩く時。●ゆったり座れる幅広タイプ。●アップライトなポジションで最も快適に座れる設計。●スチールレール。●完全防水のビニール素材。



ビーチクルーザー用サドル

SERFAS CC-100
クラシッククルーザー

商品コード	JAN	カラー	サイズ	参考重量	価格
651442	4580366318538	ブラウン	258×254mm	780g	¥5,300 (税込¥5,830)
650712	0713835229378	ブラック			

●クラシックタイプのクルーザーサドル。●クロームリアスプリング。●クロームボタン。●防水ビニール表面素材。



ハイコストパフォーマンスのスポーツサドル

SERFAS SPARTAN 1 SPR-1-145/SPR-1-155
スパルタン 1

商品コード	JAN	サイズ	参考重量	価格
652079	4580366351566	275×145mm	324g	¥4,800 (税込¥5,280)
652081	4580366364351	275×155mm	344g	

●ハイコストパフォーマンスを追求したスポーツデザインサドル。●スポーツサドルとしての性能を追求しながらも、凹面形状による快適性確保。●しなやかなマイクロファイバー表皮を使った防水仕様。●安心のクロモリレール。



SERFAS SPARTAN 2 SPR-2-145/SPR-2-155
スパルタン 2

商品コード	JAN	カラー	サイズ	参考重量	価格
652080	4580366351573	ブラック	280×145mm	308g	¥5,500 (税込¥6,050)
652082	4580366364368		280×155mm		

●ハイコストパフォーマンスを追求したスポーツデザインサドル。●スポーツサドルとしての性能を追求しつつ、中央部に最適化されたホールを設け、尿道部の痛みを軽減。●しなやかなマイクロファイバー表皮を使った防水仕様。●安心のクロモリレール。



価格に取付工賃は含まれません。品質保証はお買い上げの販売店を通して行っております。次の場合は適用されません。①海外個人輸入②オークションでの購入③他人からの譲渡④購入証明がない

コンペティションサイクリングにフィットするハイパフォーマンスロード/MTBサドル

BBB ECHELON | BSD-141
エシェロン

商品コード	JAN	カラー	サイズ	価格
651717	4580366331643	ブラック	145×265mm	¥13,500 (税込¥14,850)

参考重量:278g
●大きなカットオフホールが圧迫を軽減することで、血流を確保し局所の痛みを軽減。●ユニセックス。●調節用目盛付の軽量中空クロモリ製レール。●カーボン繊維で強化したシェル。●高密度の軽量フォームで長時間走行をフルサポート。●耐久性の高い人工カバー。●防水加工。



BBB史上最も快適なスポーティブサドル

BBB ECHELON COMFORT エシェロンコンフォート

商品コード	JAN	カラー	サイズ	BBB	価格
651731	8716683132670	ブラック	145x265mm	BSD-156	¥11,000 (税込¥12,100)
651732	8716683132687		155x265mm	BSD-157	

●ライダーの体重を分散し、ライド中の血流を妨げないエルゴノミック・カットアウト●適度な密度のフォームパッドをふんだんに使用し、あらゆるライディングで優れた快適性とサポート力を発揮●高い快適性とクオリティを誇る、高耐久・軽量なグラスファイバー強化シェル●高耐久・撥水機能付きのシンセティックレザー
参考重量:291g(145mm)、305g(155mm)



スポーティブなツアーサドル

BBB SPORT COMFORT 2.0 スポーツコンフォート

商品コード	JAN	カラー	サイズ	BBB	価格
651729	8716683132700	ブラック	145x265mm	BSD-135	¥8,000 (税込¥8,800)
651730	8716683132717		155x265mm	BSD-136	

●カジュアル/サイクリング両方の服装に対応できるアナトミック・カットアウト●あらゆるライディングに対応できる、適切な密度のPUフォーム●耐久性の高い2トーンシンセティックレザー●軽量さと快適性を両立したグラスファイバー強化シェル
参考重量:388g(145mm)、387g(155mm)



スポーツ用サドル

BBB BASEDENSITY | BSD-86

商品コード	JAN	カラー	サイズ	価格
651710	8716683098525	ブラック	170x270mm	¥4,500 (税込¥4,950)

参考重量:415g
●コンフォートライジオメトリー。●サドルの破れを軽減するプラスチックバンパー。



価格に取付工賃は含まれません。品質保証はお買い上げの販売店を通して行っております。次の場合は適用されません。①海外個人輸入②オークションでの購入③他人からの譲渡④購入証明がない

214 サドル

リラックスした姿勢に適したシティーサドル
BBB BASESHAPE | BSD-56

商品コード	JAN	カラー	サイズ	参考重量	価格
013192	4580366344476	ブラック	190x255mm	460g	¥4,000 (税込¥4,400)

●非常に高い耐久性と防水性。●調整目盛が付いた耐久性の高いポロン製レール。
●ポリプロピレンシエルとバンパーでサドルの破損を防止。●適度に柔らかいPUフォーム。●防水で耐久性の高い人工皮革。●ユニセックス。



RITWAY ニューフォームサドル

商品コード	JAN	カラー	価格
652253	4580366396734	ブラック	¥8,500 (税込¥9,350)
652254	4580366396741	ブラウン	

サイズ:縦280×横145mm
重量:332g



ブラウン

NEW

charge SPOON
スプーン

商品コード	JAN	カラー	材質	参考重量	価格
652301	4580366263685	ブラウン	クロモリレール	285g	¥4,900 (税込¥5,390)
652300	4580366263678	ブラック			
652302	4580366263692	ホワイト			

サイズ:280x145mm
XC、エンデューロ、ロードレースに対応するマルチサドル。細身のシェイプでありながらクッション性が高く、局所の痛みを軽減するアナトミック形状。



快適性重視の軽量ショートサドル

SEIDO COURSE SEAT
コースシート

商品コード	JAN	価格
656244	4055822526708	¥12,000 (税込¥13,200)

参考重量:255g
サイズ:244x148mm
●快適性重視のパッド。●圧迫を防ぐセンターカット。●錆びにくいステンレスレール。



サドル 215

シームレスカバーでどんなバイクもスタイリッシュに
SEIDO PRO SEAT

商品コード	JAN	カラー	価格
656240	4055822526647	ブラックレール	¥11,000 (税込¥12,100)
656241	4055822526654	オイルスリック	¥13,000 (税込¥14,300)

参考重量:283g
サイズ:280x140mm
●バキューム接着による防水ポリウレタンカバー。●裏側からも接着部が見えないシームレス構造。●クロモリレール。



ブラックレール

オイルスリックレール

スタイリッシュなシームレスデザインのショートサドル

SEIDO ROOTS SEAT

商品コード	JAN	価格
656243	4055822526685	¥11,000 (税込¥12,100)

参考重量:243g
サイズ:242x142mm
●バキューム接着による防水ポリウレタンカバー。●裏側からも接着部が見えないシームレス構造。●圧迫を防ぐセンターカット。●クロモリレール。



高反発フォームとセンターカットの快適性

SEIDO EVO SEAT

商品コード	JAN	価格
656242	4055822526661	¥8,000 (税込¥8,800)

参考重量:271g
サイズ:270x152mm
●衝撃を吸収する高反発フォームと圧迫を避けるセンターカットで快適なライディングを実現。●クロモリレール。



216 サドル

SERFAS ハイブリッド GEL | BMP-SP

商品コード	JAN	カラー	サイズ	価格
654500	0713835899908	ブラック	247x147mm	¥3,800 (税込¥4,180)

参考重量:320g
●リアクティブジェル内蔵のアナトミックデザインでサドルをよりソフトな乗り心地に改造。●一般的なサドルカバーより30%ゲルを増量し高い衝撃吸収性。●ライクラ素材で伸縮が容易。



細身のレーシングサドル用

SERFAS スリムラインBMP-AT

商品コード	JAN	カラー	サイズ	価格
654503	0713835022924	ブラック	260x147mm	¥3,600 (税込¥3,960)

参考重量:196g
●リアクティブジェル内蔵のアナトミックデザインでサドルをよりソフトな乗り心地に改造。●一般的なサドルカバーより30%ゲルを増量し高い衝撃吸収性。●ライクラ素材で伸縮が容易。



ゲル+ウレタンフォームの2重構造



たっぷりゲル+人間工学デザイン
最も多い部分で何と3cm厚みのゲルを使用。痛みの原因になりやすい中央部分をくぼませる事でさらなる快適さを追求。スポーツ医学博士による人間工学デザイン。柔軟性に優れたウレタンフォームの上に衝撃吸収性の高いリアクティブゲルを配置。serfas独自の2重構造により圧倒的な衝撃吸収性を有します。

取り付け方法



使えば分かる高性能サドルカバー

SERFAS ウォータープルーフ SCB

商品コード	JAN	SERFAS	対応	価格
654501	0713835255902	SCB-1	スポーツサドル	¥1,300 (税込¥1,430)
654502	4580366238553	SCB-2	コンフォートサドル	¥1,700 (税込¥1,870)

●伸縮性の高い防水サドルカバー。●伸縮のある生地と周囲あるゴムバンドでサドルを包み込むようにフィットします。●内側がすべりにくくなっているため、カバーがずれることがありません。●薄い生地なので使わないときはコンパクトになります。●洗濯可能です。
参考重量:16g(SCB-1)240x130mm(SCB-1)
SCB-2は幅190mm以上のコンフォートサドル用

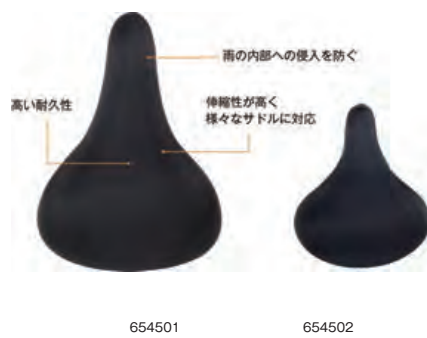

様々なサドルに対応
大きなコンフォートサドルから細身のレーシングサドルまで、高い伸縮性を活かして対応します。

シートポスト 217

高級素材で軽量化を実現。プレミアムドロPPERポスト

crankbrothers HIGHLINE 11

商品コード	JAN	参考重量	サイズ	全長	価格
656582	0641300164834	443g	30.9X125mm	417mm	¥68,000 (税込¥74,800)
656584	0641300164858	477g	30.9X150mm	467mm	
656586	0641300164872	501g	30.9X170mm	507mm	
656583	0641300164841	461g	31.6X125mm	417mm	
656585	0641300164865	497g	31.6X150mm	467mm	
656587	0641300164889	524g	31.6X170mm	507mm	

●カーボンタイル/アルミヘッド/チタンマウントボルト。プレミアム素材が超軽量を実現。●フレーム内装ルーティング●Jagwire®ケーブル付属●信頼性を提供するIFP油圧カートリッジ●サドルの脱着と調整が容易な2ボルトクイックコネクヘッド。●クイックコネクメカニズムにより、ケーブルの取り付けが容易。
スタックハイト:47mm ※全長はサドルレールからポスト先端までの長さ ※リモートレバー別売。



サイジングチャートはこちら

エアとオイルを分離してスムーズな動きを実現するIFPカートリッジ採用

crankbrothers HIGHLINE 7

商品コード	JAN	参考重量	サイズ	全長	価格
656588	0641300166210	679g	31.6×200mm	577mm	¥45,000 (税込¥49,500)

●Trelleborg®シール
●専用特注したIigus® LL グライドベアリング
●Jagwire®ケーブル
●フレーム内装ルーティング
●IFP油圧カートリッジ
●クイックコネクメカニズムにより、ケーブルの取り付けが容易。
●リニアアクチュエータによる素早い戻りが特徴。
●サドルの脱着と調整が容易な2ボルトクイックコネクヘッド。
●最小スタックハイト47mm。
●リモートレバー別売。
●オーバーカールコーンレール対応※9Nmまで
材質:7075-T6アルミニウム
※全長はサドルレールからポスト先端までの長さ



サイジングチャートはこちら

簡単な装着、調整、スムーズな動きを実現

crankbrothers HIGHLINE 3

商品コード	JAN	参考重量	サイズ	全長	価格
683173	0641300163721	525g	30.9×125mm	421mm	¥38,000 (税込¥41,800)
683174	0641300163738	545g	31.6×125mm		

●挿入長を短くして、より多くのバイクに適合。●プレミアムTrelleborg®シーリング。●IigusLLグライドベアリング。●Jagwire®ケーブル。●内蔵型油圧カートリッジは、確かな品質と信頼性を提供。●内蔵ルーティング。●ケーブルの取り付けを簡単にするクイックコネク機構。●速い戻り速度を実現するリニアアクチュエータ。●2ボルトスタンダードヘッド。●リモートレバー(品番656539)は別途ご購入ください。●オーバーカールコーンレール対応※9Nmまで
最小スタックハイト:47mm
素材:7075-T6 アルミニウム



サイジングチャートはこちら

IPFカートリッジ採用のXC/グラベル向けドロップパー

crankbrothers **HIGHLINE XC/GRAVEL**

ハイライン XC/グラベル

商品コード	JAN	参考重量	サイズ	全長	価格
656576	0641300164896	369g	27.2×60mm(ショート)	297mm	¥35,000 (税込¥38,500)
656577	0641300164902	410g	27.2×60mm	387mm	
656578	0641300165008	434g	27.2×80mm	407mm	
656579	0641300164681	459g	27.2×100mm	427mm	
656580	4580366371274	467g	27.2×125mm	452mm	

最大挿入長:656576 174mm, 他モデル 264mm 最小挿入長 100mm
 ●XC/グラベルバイクに対応する27.2mm径。●オーバーホールカーボンレール対応※9Nmまで●Jagwire® ケーブル採用。●エアとオイルを分離することで常にスムーズな動きを実現するクランクブラザーズ独自のIPF カートリッジ。●フレーム内装ケーブルルーティング。●ケーブルの取付けが簡単なクイックコネクト機構。●ドロップパーの戻りが速いリニアアクチュエーター。●別売のリモートレバーが必要。ドロップハンドル用もあり。

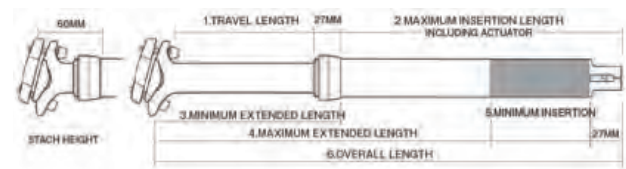

1. TRAVEL LENGTH	2. MAX. INSERTION LENGTH	3. MIN. EXTENDED LENGTH	4. MAX. EXTENDED LENGTH	5. MIN. INSERTION LENGTH	6. OVERALL LENGTH
80MM SHORT	174MM	120MM	170MM	100MM	297MM
60MM LONG	264MM	120MM	260MM	100MM	387MM
80MM	264MM	140MM	260MM	100MM	407MM
100MM	264MM	160MM	300MM	100MM	427MM
125MM	264MM	185MM	325MM	100MM	452MM



60mmの低いスタックハイト



油圧式IPF カートリッジ

クイックコネクト機構

人間工学に基づきデザインされたリモートレバー

crankbrothers **HIGHLINE REMOTE KIT**

ハイライン リモートキット

商品コード	JAN	価格
656539	4580366328681	¥9,700 (税込¥10,670)
NEW 656551	0641300168245	¥8,400 (税込¥9,240)

656539(バーハンドル用)
 ●ハンドルの上下&左右を選択可能なユニバーサルマウント。●1ボルトの固定でハンドル周りがスッカリするヒンジ構造。●ヒボット構造によりレバーの向きが360度と傾きが22度の調整が可能。

656551(ドロップハンドル用)
 ●ドロップハンドルのグラベルバイクに最適なドロップパーリモート。●左手専用として、1ボルト式のシンプルな造りを実現。●様々なハンドルポジションで操作できる2ウェイアクチュエーション。対応:ハイライン、その他のケーブル式ドロップパー(互換性はドロップパーメーカーに要確認)



656539



656551

ドロップパーポスト用リモートレバー

crankbrothers **ハイライン リモートキット EVO 22.2**

商品コード	JAN	価格
656591	0641300167545	¥9,700 (税込¥10,670)

●ラバーパッド付のエルゴノミックなレバー。
 ●スムーズな作動が可能なヒボットポジション。
 ●ハンドルクランプ式22.2mm径。



ドロップパーポスト用リモートレバー

crankbrothers **ハイライン リモートキット EVO MATCHMAKER**

商品コード	JAN	価格
656592	0641300167552	¥9,700 (税込¥10,670)

●ラバーパッド付のエルゴノミックなレバー。
 ●スムーズな作動が可能なヒボットポジション。
 ●Matchmakerダイレクトマウント方式専用。



ドロップパーポスト用リモートレバー

crankbrothers **ハイライン リモートキット EVO I-SPEC EV**

商品コード	JAN	価格
656593	0641300167569	¥9,700 (税込¥10,670)

●ラバーパッド付のエルゴノミックなレバー。
 ●スムーズな作動が可能なヒボットポジション。
 ●I-SPEC EVダイレクトマウント方式専用。



crankbrothers **HIGHLINE REMOTE STICKER KIT**

ハイライン リモートステッカーキット

商品コード	JAN	価格
656575	0641300161505	¥1,500 (税込¥1,650)

●ハイラインリモートレバーのグリップを高めるザラツキがあるステッカーキット。●8色分入り。



価格に取付工賃は含まれません。品質保証はお買い上げの販売店を通して行っております。次の場合は適用されません。①海外個人輸入②オークションでの購入③他人からの譲渡④購入証明がない

BD-1やDAHONを一気に軽量化。550mmの長さをもつ超軽量シートポスト。

crankbrothers **KCNC LITE WING**

ライトウイング

商品コード	JAN	カラー	外径	価格
659007	4710627579136	ブラック	33.9mm	¥32,000 (税込¥35,200)
659008	4710627579143		34.9mm	

全長:550mm
 ミニマムインサート:125mm
 材質:7075アルミニウム合金、チタニウムボルト
 適合:BD-1(34.9mm)、DAHON(33.9mm)などの小径車
 参考重量:300g(33.9mm)



軽量化ヨーク方式を使ったサドル固定部分。*シルパーのシャフトの部分にサドルレールを固定します。
 内側、外側ともに精度を追求したCNC加工。550mmの長さがありながら重量わずか270g。
 地面に当たった時の傷を防ぐキャップ付き。

スキャンジウム製で驚きの軽さ
crankbrothers **KCNC TI PRO LITE**

ティアーアイプロライト

商品コード	JAN	カラー	全長	外径	価格	
659010	4710627571772	ブラック	350mm	27.2mm	¥19,000 (税込¥20,900)	
658949	4710627577880	ゴールド	400mm		31.6mm	¥23,000 (税込¥25,300)
658940	4710627579730	シルバー				
658941	4710627575886	ブラック				
658942	4710627577873	レッド	350mm	¥24,000 (税込¥26,400)		
659012	4710627571765	ブラック		400mm	¥27,000 (税込¥29,700)	
658961	4710627575909		400mm			

材質:スキャンジウムダブルバテッドチューブ、チタニウムボルト
 適合:ロード、MTB(XC)
 ミニマムインサート:85mm(350mm)、100mm(400mm)
 参考重量:153g(27.2mm×350mm)、169g(27.2mm×400mm)



軽量化ヨーク方式を使ったサドル固定部分。
 *シルパーのシャフトの部分にサドルレールを固定します。



内側は強度を維持しながら軽量化を実現するために楕円形に削り出し加工。

アルミ削り出し超軽量シートポスト。25mmオフセット

crankbrothers **KCNC SEPRO LIGHT**

セプロライト

商品コード	JAN	カラー	外径	参考重量	価格
660001	4710751020689	ブラック	27.2mm	211g	¥11,000 (税込¥12,100)
660002	4710751021082		31.6mm	226g	¥13,000 (税込¥14,300)

全長:350mm
 ミニマムインサート:85mm
 オフセット:25mm
 材質:7075アルミニウム合金、ステンレスボルト
 ●マイクロアジャストボルト式で無段階のサドル角調整が可能。●別売のカーボンレールサポートキットでカーボンレールに対応。



価格に取付工賃は含まれません。品質保証はお買い上げの販売店を通して行っております。次の場合は適用されません。①海外個人輸入②オークションでの購入③他人からの譲渡④購入証明がない

TI PRO LITEとカーボンサドルで究極の軽量性 KMC CARBON RAIL SUPPORT KIT

カーボンレールサポートキット

商品コード	JAN	用途	カラー	価格
683166	4713968983969	27.2mm用	シルバー	¥7,000 (税込¥7,700)
683176	4713968983921		ブラック	
683177	4713968983976	30.9/31.6/33.9/34.9mm用		

●KMC製シートポストをカーボンレールサドルで使用するためのクランプキット。

●レールとクランプの接触面を長くとり、レールへの負荷を軽減。

材質：7075 アルミニウム合金

適合シートポスト：TI PROLITE、LITE WING、SEPRO LITE

適合レール：カーボンレール7×9～10mm、7mmラウンド

※やぐらにミゾがある方が後ろ側になります



BBB FLYPOST|BSP-31

フライポスト

商品コード	JAN	サイズ	カラー	価格
659329	8716683110180	27.2mm	ブラック	¥27,000 (税込¥29,700)

全長:340mm

オフセット:25mm

重量:212g

UD カーボン セットバック

●フルカーボン製シートポスト。●優れた耐久性と強度を持ちながら、最小限の重量に抑えた。●

エレガントなY字の特徴的なポスト形状は、通常のカーボンポスト以上に優れた衝撃吸収性。●

デュアルボルトアジャスタブルクランプ採用で思い通りのシート角度調整が可能。●D12対応。



軽量ワンピース3D鍛造シートポスト 0オフセット

BBB ELITE POST BSP-16

エリートポスト

商品コード	JAN	カラー	サイズ	重量	価格
659340	8716683135060	ブラック	27.2mm×400mm	262g	¥8,500 (税込¥9,350)
659341	8716683135077		30.9mm×400mm	286g	
659342	8716683135084		31.6mm×400mm	289g	

●2014アルミ合金を鍛造しT6処理を施した高強度で加工精度の高い質実剛健なシートポスト。●2つのボルトでサドル角を調整するので、非常に細かなサドルのセッティングが可能。●シートレールとヤグラの接触面積が広く、サドルをがっちり固定可能。●グロスブラックとマットブラックのコントラストがシンプルながらシックで静かな高級感を醸し出します。●長さに余裕を持たせた400mm●0オフセット●カーボンレール対応



BBB ELITEPOST 350 | BSP-14

エリートポスト350

商品コード	JAN	サイズ	カラー	価格
659330	8716683097559	27.2mm	ブラック	¥8,000 (税込¥8,800)
659331	8716683097566	31.6mm		

全長:350mm

オフセット:15mm

参考重量:250g

ミニマムインサート:92mm

●2014アルミ合金を鍛造しT6処理を施した高強度で加工精度の

高い質実剛健なシートポスト。●2つのボルトでサドル角を調整する

ので、非常に細かなサドルのセッティングが可能。●シートレールと

ヤグラの接触面積が広く、サドルをがっちり固定可能。

●グロスブラックとマットブラックのコントラストがシンプルながら

シックで静かな高級感を醸し出します。



BBB TOPPOST 400 | BSP-15

トップポスト400

商品コード	JAN	サイズ	カラー	価格
659332	8716683097573	27.2mm	ブラック	¥5,500 (税込¥6,050)
659333	8716683097580	30.9mm		
659334	8716683097597	31.6mm		

全長:400mm

オフセット:15mm

参考重量:315g

ミニマムインサート:120mm

●6061アルミ合金をT6処理した強度の高いシートポスト。

●2つのボルトでサドル角を調整するので、

非常に細かなサドルのセッティングが可能。

●シートレールとヤグラの接触面積が広く、サドルをがっちり固定可能。



サイズバリエーションが豊富な万能シートポスト BBB SKYSCRAPER 25.0~27.0mm

スカイスクレイパー

商品コード	JAN	サイズ	価格
657341	4580366314240	25.0mm	¥4,400 (税込¥4,840)
657342	4580366314257	25.4mm	¥5,000 (税込¥5,500)
657343	4580366314264	25.6mm	
657344	4580366314271	25.8mm	
657345	4580366314288	26.0mm	
657346	4580366314295	26.2mm	
657347	4580366314301	26.4mm	
657348	4580366314318	26.6mm	
657349	4580366314325	26.8mm	
657350	4580366314332	27.0mm	
657351	4580366314349	27.2mm	
657352	4580366314356	28.6mm	
657353	4580366314363	28.8mm	
657354	4580366314370	29.0mm	
657355	4580366314387	29.2mm	
657356	4580366314431	29.4mm	
657357	4580366314448	29.6mm	
657358	4580366314455	29.8mm	
657359	4580366314462	30.0mm	
657360	4580366314479	30.2mm	
657361	4580366314486	30.4mm	
657362	4580366314493	30.6mm	
657363	4580366314509	30.8mm	
657364	4580366314516	30.9mm	
657365	4580366314523	31.0mm	
657366	4580366314530	31.2mm	
657367	4580366314547	31.4mm	
657368	4580366314554	31.6mm	
657369	4580366314561	32.0mm	
657370	4580366314578	34.9mm	

全長:400mm

参考重量:295g(31.6mm)

オフセット:0mm

●MTB、クロスバイク、ロードバイクに使える豊富な直径。●丈夫な冷間鍛造6061T6アルミ合金。●2つ

のボルトでサドル位置を調整するので、非常に細かなセッティングが可能。●全サイズミニマムインサート

110mm



BBB SKY SCRAPER SEATPOST CLAMP | BSP-20 SEATPOST

商品コード	JAN	商品名	用途	価格
657340	8716683018813	スカイスクレイパー用ヤグラ	BSP-20用	¥1,000 (税込¥1,100)

BBB ハンドルポストドロッパー | BSP-52

商品コード	JAN	カラー	サイズ	価格
659343	8716683138559		27.2mm×390mm	¥25,000 (税込¥27,500)
659344	8716683138566	ブラック	30.9mm×360mm	
659345	8716683138573		31.6mm×360mm	

●100mmのステップレスタベルを持つ、ケーブル不要のドロッパーシートポスト●耐久性のあるエアオイルカートリッジを搭載●サドル下の前方にある、簡単にアクセスできる操作レバー●シートポストクランプは、シートポスト中央から15mmオフセット●クリーニングやカートリッジの交換のための簡単な分解が可能●カーボンレール対応
材質: アルミニウム合金
オフセット: 15mm



NEW

ライド時の振動を減衰するサスペンションシートポスト
BBB ACTION POST | BSP-42

商品コード	JAN	サイズ	価格
659337	8716683130713	400mm/27.2mm	¥19,000 (税込¥20,900)
659338	8716683130720	400mm/30.9mm	
659339	8716683130737	400mm/31.6mm	

長さ: 400mm(カット可)
スタックハイト: 70mm
トラベル量: 20mm
オフセット: 20mm
参考重量: 430g
ミニマムインサート: 100mm
●サスペンションをエラストマーにすることでより軽量に(430g)。●スポーツライドに最適化したハードサスペンション。●パワーを逃がさずにサスペンションによる快適性を得たいライダーに最適。
ライダーの体重別に3種のエラストマー付属
5番エラストマー ~65kg
7番エラストマー 65~85kg
9番エラストマー 85~120kg



商品紹介動画
エラストマー交換方法

サスペンションシートポスト
BBB COMFORT POST | BSP-41

商品コード	JAN	サイズ	カラー	価格
659335	8716683128390	27.2mm	ブラック	¥17,000 (税込¥18,700)
659336	8716683128406	30.9mm		

参考重量: 685g
全長: 400mm
トラベル量: 20mm
オフセット: 20mm
スタックハイト: 105mm
ミニマムインサート: 110mm

- サスペンションによる振動減衰&ショック吸収機能。
- サスペンションはライダー重量に合わせて調整可能。
- 固定調整用スプリングが付属。
- リフレクター付き保護スリーブ付属。
- E-バイク対応(EN-15194)。
- 6061 T6アルミニウム合金製。
- シートポストのカットは出来ません。



商品紹介動画
グラベルライドにおすすめ



SR SUNTOUR SP12-NCX

商品コード	JAN	カラー	サイズ	価格
659092	4580366250135	シルバー	27.2×350mm	¥19,000 (税込¥20,900)
659096	4580366372554	ブラック		

参考重量: 776g
●バラレログラムシステム 50mmストロークコイルスプリング。●プリロードアジャスト。●カバー付き。●64~82kgまでのライダー向け。●シートポストカット不可。●装着スプリングはスタンダードスプリング(64~82kg対応)になります。●スタックハイトレールまで115mm。●ミニマムインサート: 70mm



商品紹介動画
SR SUNTOUR シートポストサスペンション[NCX]スプリング調整方法

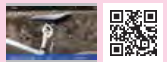

SR SUNTOUR NCX/NEX カバー

商品コード	JAN	カラー	価格
035600	4580366222422	ブラック	¥600 (税込¥660)

NCX/NEX用
●サスペンションシートポスト用ダストカバー。
●サスペンション部分に指など挟むのを防止するカバーです。



SR SUNTOUR NCX用スプリング

商品コード	JAN	カラー	推奨体重	価格
390124	4580366379256	ブルー	65kg未満(下限設定無し)	¥2,200 (税込¥2,420)
390118	4580366374831	レッド	80kg以上(上限設定無し)	¥2,600 (税込¥2,860)

●SP12-NCXシートポスト(27.2×350mm)用交換スプリング。



あらゆるバイクに対応する薄型でスタイリッシュなデザイン

cycle design リアキャリアシートポストクランプ

商品コード	JAN	外径	カラー	価格
653126	4580366329718	31.8mm	ブラック	¥1,500 (税込¥1,650)

ダボ穴径: M5
参考重量: 36g
●リアキャリア取り付け用シートクランプ。●キャリアアダプ機能が付いたシートポストクランプ。●従来のクランプと異なり、シートを止めるボルトを前輪側、キャリアを止めるボルトを後輪側に配置することで薄型でスタイリッシュな外観を実現。●負担のかかるキャリア固定部分に割りが無いので強度も高く、ロングツーリングでも安心。●ロードバイク、MTB、クロスバイクに使用できます。

7075アルミとスカンジウムの超軽量シートクランプ
KCNC ROAD LITE

商品コード	JAN	カラー	クランプ径	価格
653162	4710627578207	ゴールド	31.8mm	¥2,800 (税込¥3,080)
653175	4710627571161	ブラック		
653158	4710627578214	ブルー		
653160	4710627578191	レッド	34.9mm	¥2,800 (税込¥3,080)
653163	4710627578115	ゴールド		
653176	4710627571185	ブラック		
653182	4710627578122	ブルー	30.7mm	¥3,700 (税込¥4,070)
653161	4710627578108	レッド		
653275	4710627575671	ブラック		
653166	4710627578177	ゴールド	31.8mm	¥3,700 (税込¥4,070)
653260	4710627575626	ブラック		
653168	4710627578184	ブルー		
653164	4710627578160	レッド		

材質: 7075アルミニウム合金バンド
参考重量: 14g



KCNC ROAD PRO

商品コード	JAN	カラー	クランプ径	価格
653103	4710627578238	ゴールド	31.8mm	¥4,700 (税込¥5,170)
653106	4710627578245	ブルー		
653100	4710627578221	レッド		
653107	4710627578252	ブルー	34.9mm	¥4,700 (税込¥5,170)
653101	4710627577835	レッド		

チタンボルト: ゴールドナット
材質: 7075アルミニウム合金バンド
参考重量: 14g



KCNC SC13 TWIN CLAMP

商品コード	JAN	カラー	クランプ径	価格
653369	4710887257485	ゴールド	30.7/27.2mm	¥7,500 (税込¥8,250)
653361	4710887257454	ブラック		
653364	4710887257461	ブルー		
653362	4710887257478	レッド	31.8/27.2mm	¥7,500 (税込¥8,250)
653371	4710887257492	ブラック		
653374	4710887257508	ブルー	34.9/31.6mm	¥7,500 (税込¥8,250)
653391	4710887257577	ブラック		
653394	4710887257584	ブルー		

素材: 7075アルミ
参考重量: 23g
●カーボン素材のシートポストのずり下がりを防ぐためにフレームとシートポストの2か所を固定。●シート側はOリングで適切な締め込み。
※クランプ径表記の見方: シートチューブクランプ径/シートポスト径



KCNC MTB SCREW CLAMP SC11

MTB スクリュークランプ SC11

商品コード	JAN	カラー	クランプ径	価格
653046	4710627572861	グリーン	31.8mm	¥4,200 (税込¥4,620)
653049	4710627572854	ゴールド		
653044	4710627572847	ブルー		
653042	4710627572830	レッド		
653059	4710627572908	ゴールド	34.9mm	

材質:T7075アルミニウム合金(ボディー)、スキャンジウム(ボルト)
参考重量:13g



KCNC MTB QR CLAMP SC12 31.8mm

MTB QRクランプ SC12

商品コード	JAN	カラー	クランプ径	価格
653026	4710887253029	グリーン	31.8mm	¥4,000 (税込¥4,400)
653029	4710887253012	ゴールド		
653020	4710887253043	シルバー		
653021	4710887252992	ブラック		
653024	4710887253036	ブルー		
653022	4710887253005	レッド		

材質:T6061アルミニウム合金(ボディー、レバー)、ステンレス(アクスル)、真鍮(スリーブ)
参考重量:28g
●廉価ながら中空レバーを採用。



KCNC MTB QR CLAMP SC12 34.9mm

MTB QRクランプ SC12

商品コード	JAN	カラー	クランプ径	価格
653016	4710887253081	グリーン	34.9mm	¥4,000 (税込¥4,400)
653019	4710887253074	ゴールド		
653010	4710887253104	シルバー		
653011	4710887253050	ブラック		
653014	4710887253098	ブルー		
653012	4710887253067	レッド		

材質:T6061アルミニウム合金(ボディー、レバー)、ステンレス(アクスル)、真鍮(スリーブ)
参考重量:28g
●廉価ながら中空レバーを採用。



高精度なキャリアダボ付シートクランプ

KCNC RACKMOUNT SEATPOST CLAMP

ラックマウントシートポストクランプ

商品コード	JAN	カラー	クランプ径	価格
654030	4580366362180	ブラック	30.9mm	¥2,200 (税込¥2,420)
654031	4580366362197		31.8mm	

●シートステーにダボ穴の無いフレームにリアキャリアを取り付けるためのシートクランプ。
●錆びにくいステンレスボルト。
材質:6061アルミニウム合金
ダボ穴径:M5
参考重量:25g



簡単・軽量のシートポストクランプ

BBB SEATCLAMP LIGHTSTRANGLER BSP-85

シートクランプ ライトストラングラー

商品コード	JAN	カラー	外径	価格
653210	4580366382294	グロッシェン ブラック	28.6mm	¥2,000 (税込¥2,200)
653211	4580366382300		31.8mm	
653212	4580366382317		34.9mm	

参考重量:17g
材質:6061 T6 アルミニウム合金
●スクリーオン式のシートポストクランプ●
カーボン、アルミポスト両対応●ダブルシリ
ンダー構造は、クランプした際の力をシートポ
ストに均等にかけます。



インテグレートデザインQRシートクランプ

BBB SMOOTHLEVER | BSP-87

スムーズレバー

商品コード	JAN	カラー	外径	価格
653206	8716683102918	ブラック	28.6mm	¥1,300 (税込¥1,430)
653207	8716683102925		31.8mm	
653208	8716683102932		34.9mm	

参考重量:42g
●太腿やウェアに引っかからないデザインのクイックリリースシートクランプ。●6061 T6アル
ミニウム製。●アルミシートポスト専用。



BBB THE STRANGLER | BSP-80

ザストラングラー

商品コード	JAN	カラー	外径	価格
653196	8716683005707	ブラック	28.6mm	¥900 (税込¥990)
653198	8716683005714		31.8mm	
653199	8716683005721		34.9mm	

参考重量:21g
●アルミニウム合金製シートポストに適合。●ボルト式。●6061アルミニウム合金製。



BBB POSTFIX | BSP-97

ポストフィックス

商品コード	JAN	外径	価格
653201	8716683080667	27.2mm	¥1,000 (税込¥1,100)
653202	8716683080674	31.6mm	

参考重量:5g(27.2mm)
●シートポストを固定するアルミ製クランプ。●フレーム上部のシートポスト
に取り付け。●シートポストの滑りを防止。●カーボン製シートポストとアルミ
製シートポストに適合。●一般的なシートポストクランプの上に追加で取り付
け。

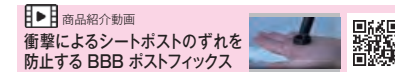
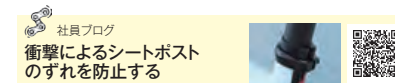

BBB AEROFIX | BSP-96

エアロフィックス

商品コード	JAN	カラー	価格
653200	8716683069280	ブラック	¥2,500 (税込¥2,750)

参考重量:11g
エアロポスト用
●レースで使用するナンバープレートを取り付けるためのアダ
プター。●自動的にプレートに孔を開ける特殊なボルトでの取り付けはすば
やく簡単。●ゴム製のO型リングはシートポストにしっかりフィット。●内側の
保護ラバーで滑りとシートポストの損傷を防止。●ボルト間隔(C-C):21mm



BBB FRAMEFIX | BSP-94

フレームフィックス

商品コード	JAN	価格
653205	8716683091892	¥1,800 (税込¥1,980)

参考重量:11g
●アルミニウムレースナンバーホルダー。●プレーキシャ
フトに組み付け。●パタフライナイトにより簡単に組み付
け。

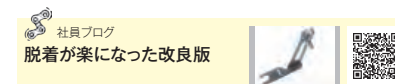

BBB NUMBERFIX | BSP-95

ナンバーフィクス

商品コード	JAN	参考重量	カラー	価格
653115	8716683060683	10g	ブラック	¥1,800 (税込¥1,980)

ラウンドポスト用

●レースで使用するナンバープレートをシートポストに取り付けるためのアダプター。●自動的にプレートに孔を開ける特殊なボルトでの取り付けはすばやく簡単。●ゴム製のO型リングはシートポストにしっかりフィット。●内側の保護ラバーで滑りとシートポストの損傷を防止。●ボルト間隔(C-C):21mm



チェーンリング交換を素早くできる3ボルト式ダイレクトマウントクラック

SEIDO LYER CRANK SET

リアクラック

商品コード	JAN	サイズ	価格
630053	4055822526272	170mm	¥30,000 (税込¥33,000)
630054	4055822526289	172.5mm	

●頑丈で多用途なアルミクラックセット。●30mmスピンドルでBB幅86.5mmまでの幅広いフレームに対応。●ヘックスレンチ1本で脱着できるドライブサイドのクラックアームと、3ボルトダイレクトマウント式のチェーンリングで、素早くチェーンリング交換が可能。●アクスルに装着されたプリロードアジャスターにより確実に調整が可能。参考重量:643g(172.5)、素材:鍛造アルミニウム
スピンドル径/対応BBシェル幅30mm/68-86.5mm
マウント方式:3ボルトダイレクトマウント
チェーンライン:51mm(0mmオフセットチェーンリングの場合)、Qファクター:152mm



3ボルトダイレクトマウントチェーンリング

SEIDO COIL DM CHAINRING

コイルDM チェーンリング

商品コード	JAN	サイズ/オフセット	価格
612553	4055822526388	32T/3mm	¥14,000 (税込¥15,400)
612550	4055822526340	36T/6mm	
612551	4055822526357	38T/6mm	
612554	4055822526401	40T/3mm	
612552	4055822526364	40T/6mm	

素材:鍛造&CNCアルミニウム
マウント方式:3ボルトマウント
対応チェーン:10/11/12S
●チェーン落ちを防ぐナローワイドの歯先形状。●フレームに合わせてオフセット(内側)を選択可。



KCNC CHAINRING BOLT SET

商品コード	JAN	カラー	数量	価格
263116	4710627577767	グリーン	シングル用 5PCS	¥2,900 (税込¥3,190)
263110	4710627577774	シルバー		
263111	4710627576180	ブラック		
263114	4710627577743	ブルー		
263112	4710627577736	レッド		
263119	4710627577750	ゴールド	ダブル用 5PCS	
263106	4710627577668	グリーン		
263100	4710627577675	シルバー		
263101	4710627574391	ブラック		
263104	4710627577644	ブルー		
263102	4710627577637	レッド		
263109	4710627577651	ゴールド		

●軽量のチェーンリングボルト。●5個/組。
ダブルギア用:M8.5×0.75×6mmボルト、M8.5×0.75×7mmナット
シングルギア用:M8.5×0.75×4.5mmボルト、M8.5×0.75×4.5mmナット
材質:7075アルミニウム合金
参考重量:2g(ボルト/ナット)

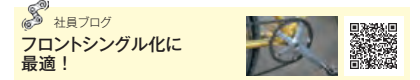

KCNC CHAINRING BOLT SET CAMPAGNOLO

商品コード	JAN	カラー	数量	価格
263120	4710627573837	シルバー	5PCS	¥3,500 (税込¥3,850)
263121	4710627573783	ブラック		
263122	4710627573820	レッド		

材質:7075アルミニウム合金
●5ピンタイプのCAMPAGNOLO SUPER RECORDなどに対応。●チェーンリング固定ボルト/ナット4組と、クラック止特殊ボルト1組。●ボルトが固定できる厚みは8mm以上です。●M6。



シマノクランクをドレスアップ
KCNC CRANK BOLT

商品コード	JAN	カラー	参考重量	価格
260696	4710887257676	グリーン	5g	¥1,500 (税込¥1,650)
260699	4710887257652	ゴールド		
260690	4710887257690	シルバー		
260691	4710887257645	ブラック		
260694	4710887257669	ブルー		
260692	4710887257683	レッド		

●シマノホローテックIIクランク用左側キャップ。
●シマノ7800/7900/9000/5800系に適合。(5600は装着不可) ●1個入。
サイズ:20mm(ボルト径)×10mm(深さ)×25.1mm(外側キャップ直径)

BB30/PF30×シマノ
KCNC UNIVERSAL ADAPTOR BB

商品コード	JAN	カラー	対応BBシェル	対応クランク	価格
683181	4580366374572	ブラック	BB30、68mm幅	ロード用	¥10,000 (税込¥11,000)
683182	4580366374589	ゴールド			
683183	4580366374596	レッド			
683184	4580366374602	ブラック	BB30、73mm幅	MTB用	
683185	4580366374619			ロード用	
683186	4580366374626				
683187	4580366374633	ゴールド	PF30、68mm幅	ロード用	
683188	4580366374640	レッド			
683189	4580366374657	ブラック	PF30、73mm幅	MTB用	
683190	4580366374664				

フレーム挿入径:BB30=42mm、PF30=46mm

参考重量:120g(BB30、68mm、ロード用)

●BB30/PF30フレームにシマノ等の24mmアクスルクランクを使用するためのアダプター-BB。●別売のフランジを購入することで、BB30/PF30、シェル幅68/73、ロードクランク用/MTBクランク用への変換にも対応。●ステンレスベアリング。●16ノッチ シマノホローテック2BB用工具を2個使用して脱着。

**KCNC UNIVERSAL ADAPTOR BB FLANGES ONLY**

商品コード	JAN	カラー	対応BBシェル	対応クランク	価格
683191	4580366374671	ブラック	BB30、68mm幅	ロード用	¥2,000 (税込¥2,200)
683192	4580366374688			MTB用	
683193	4580366374695		PF30、68mm幅	ロード用	
683194	4580366374701			MTB用	
683195	4580366374718		PF30、73mm幅	MTB用	
683196	4580366374725				

●KCNCユニバーサルアダプター-BBの対応フレームと対応クランクを交換するフランジキット。

PF86フレーム×シマノクランク
KCNC PF SHIMANO ADAPTER

商品コード	JAN	カラー	価格
263421	4710887253661	ブラック	¥10,000 (税込¥11,000)
263422	4710887253678	レッド	

●プレスフィットBBタイプのフレームにSHIMANOホローテックIIを取り付けるためのアダプター。
対応BBシェル:86×41mm
参考重量:95g



価格に取付工賃は含まれません。品質保証はお買い上げの販売店を通して行っております。次の場合は適用されません。①海外個人輸入②オークションでの購入③他人からの譲渡④購入証明がない

JISフレーム×386EVOクランク
KCNC JISフレーム×386EVOクランク

商品コード	JAN	カラー	価格
263465	4713968987318	ブラック	¥18,000 (税込¥19,800)
263467	4713968987332	レッド	

●BB386 EVOクランクセットをねじ切りのBBシェルに使用するためのBB。
●BB386 EVO30mmアクスルクランク用。●取り付けには専用工具(発注番号102500)が必要です。
材質:7075アルミニウム合金、SRSベアリング
適合BB:JIS
参考重量:141g

PF30フレーム×30mmクランク
KCNC PF30 FRAME x 30mm CRANK

商品コード	JAN	カラー	価格
263470	4713968987790	ブラック	¥13,000 (税込¥14,300)

●PF30(直径46mm)BBシェルのフレームにPF/BB30クランクをセットするBBセット。
●ロード、MTB共用。
シェル幅:68/73mm
BBシェル挿入径:46mm
外径:50.6mm
材質:6061アルミニウム合金、SUSベアリング
参考重量:109g

**KCNC BB30 RD/MTB**

商品コード	JAN	カラー	仕様	価格
263320	4580366228899	レッド	シマノホローテック2	¥400 (税込¥440)

●KCNC製BBのシャフトとBBの間に挿入するスペーサー。●1個入り。●24mmアクスル用。



PF30用のCNC削り出し高級モデル

BBB BOTTOM FIT PF30 | BBO-09

商品コード	JAN	対応フレーム	対応クランク	価格
263529	8716683109283	68/73mm (フレーム側内径46mm)	30mm スピンドル	¥17,000 (税込¥18,700)

参考重量:133g

対応工具:16ノッチ、外径48.5mm (BTL-120)

●左右のカップを一体化させることでベアリングとクランクを垂直に接触させ高い耐久性とスムーズな回転を実現。
●すべてCNC切削で製作。
●一体成型のベアリングシール。



86/92用高級モデル ボトムブラケット

BBB BOTTOM FIT | BBO-29

商品コード	JAN	対応フレーム	対応クランク	価格
263534	4580366382263	86.5/89.5/92mm幅 (フレーム側内径41mm)	24mm スピンドル	¥17,000 (税込¥18,700)

●BB86/BB92 Shimano Press fit対応。
●3ピーススレッドデザイン。
●左右のカップを一体化させることでカートリッジベアリングとクランク軸を垂直に接触させ、高い耐久性とスムーズな回転。
●6805クロームスチール製ベアリング。
参考重量:126g
材質:6061 T6 Aluminum



PF30X24mm クランク用 7075 アルミCNC 製の上級モデル

BBB BOTTOMFIT | BBO-79

商品コード	JAN	フレーム	対応クランク	価格
263527	8716683115796	68/73mm (フレーム側内径46mm)	24mmスピンドル (シマノ等)	¥17,000 (税込¥18,700)

参考重量:167g

●PF30フレームX24mmクランク用アダプター-BBセット。
●超高強度 7075T6 アルミ製。
●左右のカップをねじ込むだけでフレームへの圧入が可能で取付けが簡単。
●左右のカップを一体化させることでカートリッジベアリングとクランク軸を垂直に接触させ高い耐久性とスムーズな回転。
●フルCNC加工で高精度。●クロームスチール6805ベアリング。一体型のベアリングシール。
●ウェーブワッシャー付属。



BB30×24mmクランク用 7075アルミCNC製の上級モデル

BBB BOTTOMFIT | BBO-89

商品コード	JAN	フレーム	対応クランク	価格
263528	8716683115802	68/73mm (フレーム側内径42mm)	24mmスピンドル (シマノ等)	¥17,000 (税込¥18,700)

参考重量:157g

●BB30フレーム×24mmクランク用アダプター-BBセット。
●超高強度 7075T6 アルミ製。
●左右のカップをねじ込むだけでフレームへの圧入が可能で取付けが簡単。
●左右のカップを一体化させることでカートリッジベアリングとクランク軸を垂直に接触させ高い耐久性とスムーズな回転。
●フルCNC加工で高精度。
●クロームスチール6805ベアリング。一体型のベアリングシール。
●ウェーブワッシャー付属。



価格に取付工賃は含まれません。品質保証はお買い上げの販売店を通して行っております。次の場合は適用されません。①海外個人輸入②オークションでの購入③他人からの譲渡④購入証明がない

PF30用
BBB BOTTOMPRESS | BBO-01

商品コード	JAN	対応フレーム	対応クランク	価 格
263501	8716683086850	68mm幅 (フレーム側内径46mm)	30mm スピンドル	¥6,800 (税込¥7,480)

適合: PF30/BB386EVO用
参考重量: 84g
●PF30(シェル幅68ミリロード)用ボトムブラケット。
●BB30仕様ステンレススチール製ベアリングがベアリングカップに組み込まれています。
●BB30用のクランクが使用できます。
●68mm幅のブラケットに適合します。
●別売アダプター(BBO-17 263510)使用で24ミリシャフトのクランクも使用可能。



BBB BOTTOMPRESS | BBO-05

商品コード	JAN	サイズ	対応クランク	価 格
263502	8716683086867	68/73mm幅 (フレーム側内径46mm)	MTB PF30	¥7,300 (税込¥8,030)

参考重量: 88g
カップ内径: 46mm
●プレスフィット加工のPF30MTB用ボトムブラケット。
●BB30仕様ステンレススチール製ベアリングがベアリングカップに組み込まれています。
●BB30用のクランクが使用できます。
●68mm/73mm幅のブラケットに適合します。
●別売アダプター(BBO-17 263510)使用で24ミリシャフトのクランクも使用可能。



BB86ロード用
BBB BOTTOMPRESS | BBO-21

商品コード	JAN	対応フレーム	対応クランク	価 格
263506	8716683086904	86.5mm幅 (フレーム側内径41mm)	24mmスピンドル (シマノ等)	¥7,700 (税込¥8,470)

参考重量: 86g
●クローム仕上げのステンレス製ベアリング。
●インナー径24mmで24mmスピンドルクランクセットに適合。
●86.5mm幅のBBシェルに適合



BB92×24mmクランク用
BBB BOTTOMPRESS | BBO-25

商品コード	JAN	対応フレーム	対応クランク	価 格
263513	8716683086911	89.5/92mm幅 (フレーム側内径41mm)	24mmスピンドル (シマノ等)	¥7,700 (税込¥8,470)

参考重量: 89g
●24mmスピンドルクランクをBB92採用MTBで使うためのプレスフィットBBセット。
●クロームスチールベアリング。



BSAスレッド式 ボトムブラケット
BBB BOTTOM THREAD BSA | BBO-39

商品コード	JAN	対応フレーム	対応クランク	価 格
263536	4580366382287	1.37×24T×68/73mm JISスレッド	24mm スピンドル	¥9,000 (税込¥9,900)

●フルCNC加工が施された高精度なカップ。
●一体化整形されたベアリングシールド。
●6805クロームスチール製ベアリング。
●ウェーブワッシャー付属。
参考重量: 99g
材質: 7075 T6 Aluminum



DUB対応 BSAスレッド式 ボトムブラケット
BBB BOTTOM THREAD BSA DUB | BBO-38

商品コード	JAN	対応フレーム	対応クランク	価 格
263535	4580366382270	1.37×24T×68/73mm JISスレッド	29mm スピンドルDUB	¥15,000 (税込¥16,500)

●フルCNC加工が施され高精度なカップ。
●一体化整形されたベアリングシールド。
●6805クロームスチール製ベアリング。
●ウェーブワッシャー付属。
●12ノッチ BBB BTL-193(102635)の工具が使用可能
参考重量: 98g
材質: 6061 T6 アルミニウム



T47スレッドBBパーツ
SEIDO T47 BOTTOM BRACKET

商品コード	JAN	適合BB幅	価 格
630105	4055822522090	68-73mm	¥11,000 (税込¥12,100)

対応スピンドル径: 30mm(別売のアダプターで変換可)
重量: 124g、対応工具12ノッチ



価格に取付工賃は含まれません。品質保証はお買い上げの販売店を通して行っております。次の場合は適用されません。①海外個人輸入②オークションでの購入③他人からの譲渡④購入証明がない

2列ベアリングで耐久性に優れたT47 BB
SEIDO T47 TRAC

商品コード	JAN	サイズ	参考重量	価 格
630115	4055822542142	30×68mm	154g	¥21,000 (税込¥23,100)
630117	4055822542166	30×85.5-86.5mm	130g	

●Twin Row Angular contact(=TRAC)ベアリング採用。●2列のボールを内蔵した特別なカートリッジベアリングで負荷に対する高耐久性と長寿命を実現。
カップ素材: アルミニウム
スピンドル径: 30mm(29mm、24mmは別売スピンドルアダプターで対応)



スタンダードな軽量T47 BB
SEIDO T47 PRO

商品コード	JAN	サイズ	参考重量	価 格
630114	4055822542135	30×68mm	129g	¥13,000 (税込¥14,300)
630116	4055822542159	30×85.5-86.5mm	110g	

カップ素材: アルミニウム
スピンドル径: 30mm(29mm、24mmは別売スピンドルアダプターで対応)



T47BB用スピンドル変換パーツ
SEIDO T47 BB SPINDLE ADAPTER

商品コード	JAN	価 格
630108	4055822522137	¥3,000 (税込¥3,300)

適合: すべてのSeido T47 30mm BB
※29mm=28.99mmDUB用



T47 BB用スピンドル変換アダプター
SEIDO T47 TRAC BBアダプター

商品コード	JAN	対応スピンドル径	参考重量	価 格
630118	4055822542173	24mm	17g(スベーサー込み)	¥3,900 (税込¥4,290)
630119	4055822542197	29mm		¥2,800 (税込¥3,080)

●T47 BBをShimanoやSram製クランクに対応させるアダプター。●すべてのSeido製T47 30mm BBに対応。
※29mm=28.99mmDUB用

T47BB専用ツール
SEIDO T47 BB COMBO TOOL

商品コード	JAN	サイズ	価 格
630152	4055822522298	12/16T	¥4,000 (税込¥4,400)

サイズ: 12&16ノッチ
適合: Seido T47BB、2021モデル以降のBombtrack T47BB
※2020モデル以前のBombtrack T47BBには対応しません。FSA MegaEvo規格を使用してください。



T47 PRO / TRAC BB用ツール
SEIDO T47 52-16 TOOL

商品コード	JAN	サイズ	価 格
630153	4055822542289	内径52mm-ノッチ16T	¥7,000 (税込¥7,700)

●SEIDO T47 PRO / TRAC BB用。
材質: スチール



T47 TRAC 補修用ベアリング
SEIDO T47 TRAC BEARING

商品コード	JAN	価 格
630120	4055822542203	¥7,000 (税込¥7,700)

●Seido T47 TRAC BB専用の補修用ベアリング。●3806/30x42x10 mm ベアリング×2個。



価格に取付工賃は含まれません。品質保証はお買い上げの販売店を通して行っております。次の場合は適用されません。①海外個人輸入②オークションでの購入③他人からの譲渡④購入証明がない

234 スプロケット/チェーン

cycle design LMA-8

商品コード	JAN	カラー	サイズ	価格
405000	4580366216780	CP	1/2×1/8×16T	¥2,500 (税込¥2,750)

- 取付け径約35mm
- 16T 対応チェーン 1/2×1/8
- シングルスピード用フリーホイール



KCNC LOCK RING

商品コード	JAN	カラー	歯数	価格
408009	4710627576951	ゴールド	11T	¥4,000 (税込¥4,400)
408004	4710627576937	ブルー		
408002	4710627576944	レッド		
408019	4710627576982	ゴールド	12T	
408012	4710627576975	レッド		

●シマノカセット用ロックリング
参考重量:5g



8S用

BBB POWERLINE (8SPEED) | BCH-08

商品コード	JAN	カラー	参考重量	価格
242080	8716683034929	グレー	320g	¥2,000 (税込¥2,200)

適合リアギア:8速
連結方式:スマートリンク(BCH-08)
リンク数:114
参考重量:320g
●SHIMANO対応。



BBB SPRINGLINK | BCH-01

商品コード	JAN	適合	価格
242076	8716683058758	BBB1速	¥400 (税込¥440)

参考重量:12g(1個)



BBB SMARTLINK

商品コード	JAN	商品名	適合	価格
242073	8716683056112	BCH-08	BBB7/8速	¥700 (税込¥770)
242074	8716683056129	BCH-09	BBB9速	
242075	8716683056136	BCH-10	BBB10速	
242079	8716683070231	BCH-11S	BBB11速	¥1,000 (税込¥1,100)

カラー:シルバー
●POWERLINEに使用されている特殊リンク。
●工具を使用せずチェーンの連結が可能。
●使い捨て。安全のため再使用せず、連結する場合は新しいリンクを使用して下さい。



ディレラー 235

セラミックベアリングですべてのパワーを無駄にしない回転性能

KCNC CERAMIC JOCKEY WHEEL

商品コード	JAN	カラー	歯数	適合	価格
304403	4580366336761	グリーン	11T	プーリー 11S/10S/9S	¥7,400 (税込¥8,140)
304400	4580366336730	ゴールド			
304398	4580366336716	シルバー			
304399	4580366336723	ブラック			
304402	4580366336754	ブルー			
304401	4580366336747	レッド			

●セラミックベアリングの採用により回転が円滑になり、耐久性も20%向上。
●樹脂製のプーリーと比べて剛性が高くパワーを逃がさない。
●ミドルグレードまでのディレラーに装備されているプッシュ式ディレラーのアップグレードに最適。
●ガイドプーリー(上側)、テンションプーリー(下側)の両方に使用可能。
●歯数はディレラーに標準で付属するサイズを推奨。
●1個入り。
材質:CNC切削7075アルミ合金
ベアリング:セラミック
適合:SHIMANO、CAMPAGNOLO、SRAMの9/10/11速ディレラー(SRAMのガイドプーリーには非対応、SRAM APEXも非対応。)
※取り付け後は必ず乗車前に調整台などで変速の動作確認をお願いします。ディレラーハンガー等に曲がりがありますとチェーンが外れ、フレームやリアディレラー等が破損に至る恐れがございます。



ドレスアップ&回転性能UP

KCNC JOCKEY WHEEL

商品コード	JAN	カラー	歯数	適合	価格	
304388	4580366336617	ゴールド	10T	プーリー 11S/10S/9S	¥3,400 (税込¥3,740)	
304382	4580366336556	シルバー				
304385	4580366336587	ブラック				
304394	4580366336679	ブルー	11T			
304391	4580366336648	レッド				
304397	4580366336709	グリーン				
304389	4580366336624	ゴールド	13T			
304383	4580366336563	シルバー				
304386	4580366336594	ブラック				
304395	4580366336686	ブルー	15T			¥4,500 (税込¥4,950)
304392	4580366336655	レッド				
304390	4580366336631	ゴールド				
304384	4580366336570	シルバー	15T			
304387	4580366336600	ブラック				
304396	4580366336693	ブルー				
304393	4580366336662	レッド	15T			
304408	4580366336681	ゴールド				
304404	4580366336778	シルバー				
304405	4580366336785	ブラック	15T			
304407	4580366336808	ブルー				
304406	4580366336792	レッド				

材質:CNC切削7075アルミ合金
ベアリング:ステンレススチール
適合:SHIMANO、CAMPAGNOLO、SRAMの9/10/11速ディレラー(SRAMのガイドプーリーには非対応、SRAM APEXも非対応。)
●ボールベアリングでスムーズな回転。
●樹脂製のプーリーと比べて剛性が高くパワーを逃がさない。
●ミドルグレードまでのディレラーに装備されているプッシュ式ディレラーのアップグレードに最適。
●ガイドプーリー(上側)、テンションプーリー(下側)の両方に使用可能。
●歯数はディレラーに標準で付属するサイズを推奨。
●1個入り。
※取り付け後は必ず乗車前に調整台などで変速の動作確認をお願いします。ディレラーハンガー等に曲がりがありますとチェーンが外れ、フレームやリアディレラー等が破損に至る恐れがございます。



フルCNC製ビッグプーリーキット

KMC BIG JOCKEY WHEEL SYSTEM 9100

商品コード	JAN	カラー	プーリー	価格
304114	4580366350552	ブラック	12/16T	¥16,000 (税込¥17,600)

●リアディレラーのプーリーを大きくすることで、駆動抵抗を減少させるビッグプーリーキット。
●7075アルミ製の軽量プーリー。
●ステンレスベアリング仕様。
●ナローワイド形状のプーリーでチェーン脱落のリスクを軽減。
対応: Shimano Dura-Ace R9100、Ultegra R8000、XTR M9100

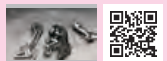
商品紹介動画
装着方法7075アルミ合金製超軽量プーリーボルト
KMC JOCKEY WHEEL BOLT

商品コード	JAN	カラー	サイズ	価格
304413	4580366352518	ブラック	5.0×14mm	¥1,600 (税込¥1,760)
304414	4580366352525	ブルー		
304415	4580366352532	ゴールド		
304416	4580366352549	レッド	5.0×15.5mm	
304300	4710627577538	シルバー		
304301	4710627576760	ブラック		
304302	4710627577514	レッド		
304304	4710627577491	ブルー		
304306	4710627577507	グリーン		
304309	4710627577521	ゴールド		

●ディレラー用プーリーボルト。●2個1組。●15.5mm はシマノ/9/10速用リアディレラーに対応。●14mmはシマノ11速用リアディレラーの多くに対応。●使用の際は交換するボルトのサイズをご確認ください。長さはボルト頭から計測した全長です。
材質:7075 アルミ合金
参考重量:0.7g

低抵抗のセラミックベアリングプーリー
BBB ROLLERBOYS CERAMIC | BDP-12

商品コード	JAN	カラー	歯数	価格
304028	4580366313045	ブラック	11T	¥5,300 (税込¥5,830)

対応ディレラー: Shimano 9、10 and 11-speed / Mega Range、SRAM XO/X9/X7、Apex、Rival、Force and Red (2011年モデル以降は非対応) and Campagnolo 11-speed
●滑らかで耐久性の高い高品質セラミックベアリングを内蔵。
●セラミック専用のオイルを封入し、さらに高い性能を発揮。
●40%ガラスファイバーを含んだEMS-SWISS製の複合素材を使用し高い耐久性。
●特殊なギア形状で正確なシフティングパフォーマンス。
●ベアリング内蔵でスムーズな回転。
●ディレラーに合わせたアダプター付属で幅広いモデルに対応。

SRAM 12S 専用セラミックプーリー
BBB ROLLERBOYS CERAMIC 12T-14T | BDP-17

商品コード	JAN	カラー	歯数	価格
304039	8716683127409	ブラック	12/14T	¥7,200 (税込¥7,920)

対応ディレラー: スラム12S
●ウルトラスムーズな回転と卓越した耐久性を持つセラミックベアリング。●セラミック専用のオイルを封入し、さらに高い性能を発揮。●40%のガラスファイバーを含んだEMS-SWISS製の複合素材を使用し高い耐久性。
●チェーンを確実に保持するナローワイド形状

GRX対応セラミックプーリー
BBB ROLLERBOYS CERAMIC BDP-18

商品コード	JAN	カラー	歯数	価格
304042	8716683135046	ブラック	11T-13T	¥7,500 (税込¥8,250)

●抵抗を極限まで抑えたセラミックベアリングがひと際スムーズな回転と高い耐久性を実現
●40%ガラスファイバー繊維を混合したEMS Swiss製コンポジット素材を使用
●アルミキャップ付きシールドベアリング
●より回転抵抗を減らすため、特別なセラミックライトオイルを使用
●11速 SHIMANO GRX(810/815)対応



BBB ROLLERBOYS BDP-08 ローラーボイス

商品コード	JAN	カラー	歯数	価格
304040	8716683135022	ブラック	11T-13T	¥3,500 (税込¥3,850)

●40%ガラスファイバー繊維を混合したEMS Swiss製コンポジット素材を使用●アルミキャップ付きシールドベアリング●11速 SHIMANO GRX(810/815)対応



BBB ROLLERBOYS BDP-09 ローラーボイス

商品コード	JAN	カラー	歯数	価格
304041	8716683135039	ブラック	13T	¥3,500 (税込¥3,850)

●40%ガラスファイバー繊維を混合したEMS Swiss製コンポジット素材を使用
●アルミキャップ付きシールドベアリング
●12速 SHIMANO MTB用コンポーネント対応



価格に取付工賃は含まれません。品質保証はお買い上げの販売店を通して行っております。次の場合は適用されません。①海外個人輸入②オークションでの購入③他人からの譲渡④購入証明がない

SRAM 12S 専用シールドベアリングプーリー
BBB ROLLERBOYS 12T-14T | BDP-07

商品コード	JAN	カラー	歯数	価格
304038	8716683127492	ブラック	12/14T	¥3,500 (税込¥3,850)

対応ディレラー: スラム12S
●シールドベアリング。
●40%のガラスファイバーを含んだEMS-SWISS製の複合素材を使用し高い耐久性。
●チェーンを確実に保持するナローワイド形状。

SRAM 12S用セラミックプーリー
BBB ROLLERBOYS CERAMIC

商品コード	JAN	カラー	サイズ	価格
304044	8716683138214	ブラック	12T-12T	¥6,000 (税込¥6,600)

●12x12Tのセラミック・ディレイラープーリー●EMS Swissの高性能コンポジット素材で、ガラスファイバー40%ブレンド●最適な耐久性のためにアルミニウム製カバーでシールドされたベアリング●低い抵抗のためにセラミックオイル潤滑済み●12速SRAMロードグループセット互換性
材質: Grivory EMS

SRAM 12S用プーリー
BBB ROLLERBOYS

商品コード	JAN	カラー	価格
304043	8716683138207	ブラック	¥4,000 (税込¥4,400)

●12x12Tのクロモリ製ディレイラープーリー●EMS Swissの高性能コンポジット素材で、ガラスファイバー40%ブレンド●最適な耐久性のためにアルミニウム製カバーでシールドされたベアリング●12速SRAMロードグループセット互換性
材質: Grivory EMS
ベアリング: CrMo

低抵抗で正確なシフティングをサポートするプーリー
BBB ROLLERBOYS 10T | BDP-01

商品コード	JAN	カラー	歯数	価格
304012	4580366313021	ブラック	10T	¥2,000 (税込¥2,200)

対応ディレラー: Shimano 7 and 8-speed、Campagnolo 8、9、10 speed、SRAM 9.0(97/98)、9.0SL(98)、7.0(97/98)、5.0(98/99)



304012

低抵抗で正確なシフティングをサポートするプーリー
BBB ROLLERBOYS 11T | BDP-02

商品コード	JAN	カラー	歯数	価格
304022	4580366313038	ブラック	11T	¥2,000 (税込¥2,200)

対応ディレラー: Shimano 9、10、11-speed、SRAM XO/X9/X7(11)、Campagnolo 11-speed



304022

価格に取付工賃は含まれません。品質保証はお買い上げの販売店を通して行っております。次の場合は適用されません。①海外個人輸入②オークションでの購入③他人からの譲渡④購入証明がない

NEW

NEW

小径車用オフセットFDブラケット

KCNC FRONT DERAILLEUR BRACKET

フロントディレラーブラケット

商品コード	JAN	カラー	対応シートチューブ径	参考重量	価格
653250	4710887253777	シルバー	28.6mm	-	¥3,200 (税込¥3,520)
653251	4710887253722	ブラック			
653061	4710887251612	レッド	31.8mm	15g	
653071	4710887251674	ブラック	34.9mm	19g	

オフセット角度:3°、10mm後方位置
材質:6061アルミニウム合金

●オフセット3°は、通常の直付式フロントディレラーブラケット(シマノSM-AD11、BBB BSP-90等)ではありません。チェーンステア角度が66度以上のフレームに61~66度や63~66度のフロントディレラーを組み付けて使用する場合に有効な特殊ブラケット。チェーンステア角度の大きい小径車などに最適。●28.6mmは31.8mmにスベーターで対応。●実際に使用する場合は、フロントディレラーのガイドプレートの位置を確認し、実際に変速テストを実施して下さい。



角度調整が超簡単

KCNC CHAIN CATCHER ROAD

商品コード	JAN	カラー	参考重量	価格
653566	4710887258680	グリーン	19g	¥8,000 (税込¥8,800)
653569	4710887258673	ゴールド		
653560	4710887258703	シルバー		
653561	4710887258659	ブラック		
653564	4710887258666	ブルー		
653562	4710887258697	レッド		

チェーンの脱落を防止。●フロントディレラーに共締めして装着します。●コンバクト、ノーマルどちらにも使用可能。●ディレラーの固定とチェーンキャッチャーの角度調整が個別ででき、取付作業が簡単。



高い安定感のCNCチェーンデバイス

KCNC CHAINGUIDE-MTB ISCG05

商品コード	JAN	カラー	価格
304381	4710751025714	ブラック	¥8,000 (税込¥8,800)

適合マウント:ISCG05
対応歯数:30~42T
対応チェーンライン:47~53mm
材質:7075アルミニウム合金、樹脂
参考重量:36g(ボルト、ワッシャーは除く)



BBB CHAINWATCH | BCR-80A

商品コード	JAN	参考重量	サイズ	価格
304003	8716683088915	4g	53T-34T	¥3,200 (税込¥3,520)

●6061T6アルミニウム素材。●チェーンの脱落を防ぐ。●53-34Tの範囲内のチェーンリングに対応。●固定用ボルトとワッシャー付属。●コンバクトクランクにも対応します。



接触・転倒時にディレラーをしっかりガード

KCNC DERAILLEUR GUARD KIT

商品コード	JAN	カラー	価格
653624	4580366372844	オイルスリック	¥5,300 (税込¥5,830)
653622	4580366372820	ゴールド	¥3,000 (税込¥3,300)
653608	4580366362876	シルバー	
653607	4580366362869	ブラック	
653621	4580366372813	ブルー	
653623	4580366372837	レッド	

●接触・転倒時にディレラーをしっかりガード。●駐輪・輸送時の接触トラブルにも対応。●フルベなど長距離ツーリングにも安心を提供。対応:クイックリリースアックスル。6mmの六角穴つきスルーアックスルプレート全長133mm×横幅25.4mm×厚み3mm
取付け軸全長70mm×直径25.4mm
参考重量:47g



取付け方法
1.アダプターを取り付ける



2.ガードプレートを取り付ける



クイックリリースの場合
アダプター先端のねじピンを取り外します(利用しません)。クイックリリースシャフトのナットに変えて取り付けます。

スルーアックスルの場合
アダプター先端のねじピンが緩んだ状態でアックスルの穴に差し込み、アダプターを時計回りに締め付けます。締めすぎにご注意ください(締め付けトルク目安2.0Nm)取り外す場合は、反時計回りに少し回して、まっすぐに引き抜きます。

シフトを操作してディレラーをトップギアに合わせます。ディレラーに触れないように、ガードプレートの穴をアダプターに入れて、ネジで固定します。ネジの締め付けトルク目安は最大1.0Nmです。

商品紹介動画
KCNC ディレラーガード
キットの使い方



価格に取付工賃は含まれません。品質保証はお買い上げの販売店を通して行っております。次の場合は適用されません。①海外個人輸入②オークションでの購入③他人からの譲渡④購入証明がない

美しいスポーツバイクをめざす、アメリカのドリームブランド



ダイビング用品の開発をしていたカール・ウィンフォードナーとフランク・ハーマンセンはデザインパートナーであり、大のサイクリングファンでもありました。2人はサイドビジネスとしてバイクパーツのデザインを始めました。クランクブラザーズというブランド名は、カールとフランクが親友でありとても良いデザインパートナーであったことから(Carl+Frank=Crank)生まれました。機能の刷新だけでなく、美しいプロダクト創りとバイクデザインを美しくしたいというサイクリングとデザインに対する彼らの情熱が、これまでの常識

を覆すプロダクトを生み出したのです。すべてゼロから考えはじめる彼らの独特のスタイルは、MTBペダルに関して、シューズとクランクをいかにしてシンプルにつなぐか、ということからスタートしました。シンプルでかつ軽量、どこからでも踏めてキャッチしやすい、しかも泥詰まりしない、エッグビーターが誕生しました。素早くキャッチでき、泥詰りがまったくしない画期的なMTBペダルが出現。とたんに世界中のバイクライダーが絶賛ビッグヒットになったのです。

超軽量プレミアムモデル

crankbrothers EGGBEATER 11

商品コード	JAN	カラー	価格
574600	4580366318033	ゴールド	¥78,728 (税込¥86,600)

耐荷重量:90kg
●チタン素材を使用した超軽量モデル。●4面キャッチで最適な泥の排出が可能。●調節可能なリリースアングル。

スピンドル素材:64チタン合金製
ボディ素材:64チタン合金製
ウィング素材:64チタン合金製
スプリング素材:300番台ステンレススチール製
リリースアングル:15度/20度
q-ファクター:52mm
インナーベアリング:igus LLグライドベアリング
アウターベアリング:エンデュロカートリッジベアリング
クリート:高級プラスチッククリート(シムを含む)
重量(ペア):179g
サイズ:32×75mm

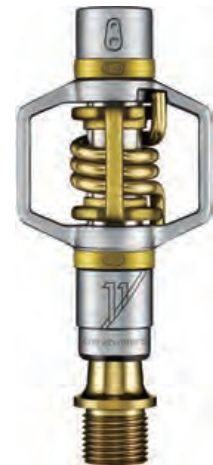

オールステンレスボディ&スプリングのレーシンググレード

crankbrothers EGGBEATER 3

商品コード	JAN	カラー	価格
574658	0641300160980	エレクトリックブルー	¥21,455 (税込¥23,600)
574603	0641300158598	ブラック	
574601	4580366318040	レッド	

●ステンレスパーツを多く採用したコンペティションモデル。●4面キャッチで最適な泥の排出が可能。●調節可能なリリースアングル。

スピンドル素材:鍛造SCM 435(クロムモリブデン鋼)製
ボディ素材:ステンレススチール製
ウィング素材:17-4PH(析出硬化型ステンレス鋼)
スプリング素材:300番台ステンレススチール製
リリースアングル:15度/20度
q-ファクター:52mm
インナーベアリング:igus LLグライドベアリング
アウターベアリング:エンデュロカートリッジベアリング
クリート:高級プラスチッククリート(シムを含む)
重量(ペア):280g
サイズ:32×75mm

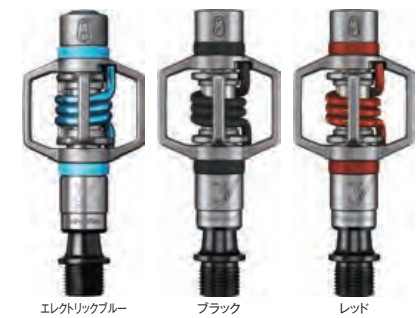

エレクトリックブルー

ブラック

レッド



価格に取付工賃は含まれません。品質保証はお買い上げの販売店を通して行っております。次の場合は適用されません。①海外個人輸入②オークションでの購入③他人からの譲渡④購入証明がない

上位グレードと同形状でシューズ接地面調整が可能なミドルグレード

crankbrothers EGGBEATER 2

商品コード	JAN	カラー	価格
574605	0641300159854	グリーン	¥14,364 (税込¥15,800)

●ステンレスボディ採用のスタンダードモデル。●4面キャッチで最適な泥の排出が可能。●調節可能なリリースアングル。

スピンドル素材:鍛造SCM 435(クロムモリブデン鋼)製
ボディ素材:鍛造ステンレススチール製
ウイング素材:プレス加工スチール製
スプリング素材:300番台ステンレススチール製
リリースアングル:15度/20度
q-ファクター:52mm
インナーベアリング:igus LLグライドベアリング
アウターベアリング:エンデュロカートリッジベアリング
クリート:高級プラス仕様クリート(シムを含む)
重量(ペア):285g
サイズ:32×75mm



ポテンシャルを十分に体感出来るエントリーモデル

crankbrothers EGGBEATER 1

商品コード	JAN	カラー	価格
574607	4580366318088	ブラック	¥8,909 (税込¥9,800)
574606	4580366318071	レッド	

●エッグビーターのポテンシャルを余すことなく体感できるバリューモデル。●4面キャッチで最適な泥の排出が可能。●調節可能なリリースアングル。

スピンドル素材:鍛造SCM 435(クロムモリブデン鋼)製
ボディ素材:プレス加工スチール製
ウイング素材:プレス加工スチール製
スプリング素材:300番台ステンレススチール製
リリースアングル:15度/20度
q-ファクター:52mm
インナーベアリング:igus LLグライドベアリング
アウターベアリング:エンデュロカートリッジベアリング
クリート:高級プラス仕様クリート(シムを含む)
重量(ペア):290g
サイズ:32×75mm

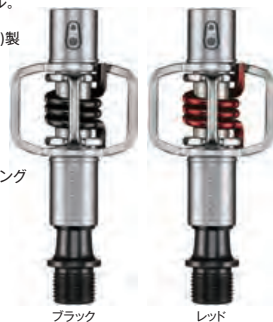

チタンパーツ仕様の最上位グレード

crankbrothers CANDY 11

商品コード	JAN	カラー	価格
574608	0641300159847	ゴールド/ゴールドスプリング	¥78,728 (税込¥86,600)

耐荷重量:90kg
●チタニウム部品で強度を最大限向上し重量を最低限まで減少。●トラクションパッド付でフィット感、乗り心地とパワー伝達を最適化。●4面キャッチで最適な泥の排出が可能。●フィット調節可能。

スピンドル素材:64チタン合金製
ボディ素材:6061-T6アルミニウム製
ウイング素材:64チタン合金製
スプリング素材:300番台ステンレススチール製
リリースアングル:15度/20度
q-ファクター:52mm
インナーベアリング:igus LLグライドベアリング
アウターベアリング:エンデュロカートリッジベアリング
クリート:高級プラス仕様クリート(シムを含む)
重量(ペア):249g
サイズ:67×74mm

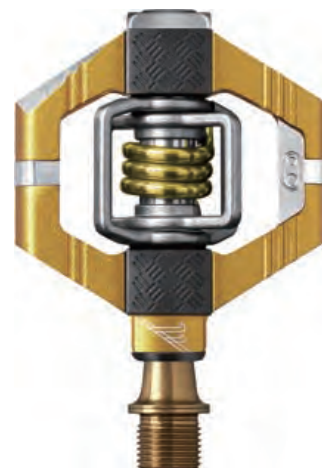

調整可能なトラクションパッド&ペダルヒットを防ぐ形状採用のレーシンググレード

crankbrothers CANDY 7

商品コード	JAN	カラー	価格
574648	0641300161789	エレクトリックブルー/ブラック	¥26,091 (税込¥28,700)
574609	0641300159816	ブラック/ブラック	
574610	0641300159823	レッド/レッド	

●最上級ステンレススチール製の新しい形状のボディとアルミニウム製の部品、トラクションパッド付でフィット感、乗り心地とパワー伝達を最適化。●リップ構造のボディと面取り加工のエッジが、ペダルヒットへの耐久性を向上。●4面キャッチで最適な泥の排出が可能。●調節可能なリリースアングル。

スピンドル素材:鍛造SCM 435(クロムモリブデン鋼)製
ボディ素材:6061-T6アルミニウム製
ウイング素材:17-4PH(析出硬化型ステンレス鋼)製
スプリング素材:300番台ステンレススチール製
リリースアングル:15度/20度
q-ファクター:52mm
インナーベアリング:igus LLグライドベアリング
アウターベアリング:エンデュロカートリッジベアリング
クリート:高級プラス仕様クリート(シムを含む)
重量(ペア):320g
サイズ:67×74mm



価格に取付工賃は含まれません。品質保証はお買い上げの販売店を通して行っております。次の場合は適用されません。①海外個人輸入②オークションでの購入③他人からの譲渡④購入証明がない

トラクションパッドを新たに採用し、グリップを高めたオールステンレス製ミドルグレード

crankbrothers CANDY 3

商品コード	JAN	カラー	価格
574651	0641300161765	スレートブルー	¥21,455 (税込¥23,600)
574650	0641300161772	ダークレッド	
574649	0641300161758	ブラック	

●シクロクロス、XC、トレイルライドに最適なケージ付きモデル。●トラクションパッド付でフィット感、乗り心地とパワー伝達を最適化。●軽量で高強度な6061-T6アルミボディ。●4面キャッチで最適な泥の排出が可能。●igusとenduro社のプレミアムベアリング仕様で高い耐久性と低フリクション。●調節可能なリリースアングル。

スピンドル素材:鍛造SCM 435(クロムモリブデン鋼)製
ボディ素材:6061-T6アルミニウム製
ウイング素材:17-4PH(析出硬化型ステンレス鋼)製
スプリング素材:300番台ステンレススチール製
リリースアングル:15度/20度
q-ファクター:52mm
インナーベアリング:igus LLグライドベアリング
アウターベアリング:エンデュロカートリッジベアリング
クリート:高級プラス仕様クリート(シムを含む)
重量(ペア):340g
サイズ:67×74mm



上位グレードのデザインを受け継いで進化したバリューグレード

crankbrothers CANDY 2

商品コード	JAN	カラー	仕様	価格
574652	0641300161734	グレー	V3	¥14,364 (税込¥15,800)

●シクロクロス、XC、トレイルライドに最適なケージ付きモデル。●別売のトラクションパッドを装着可能。●軽量で高強度な6061-T6アルミボディ。●4面キャッチで最適な泥の排出が可能。●igusとenduro社のプレミアムベアリング仕様で高い耐久性と低フリクション。●調節可能なリリースアングル。

スピンドル素材:鍛造SCM 435(クロムモリブデン鋼)製
ボディ素材:6061-T6アルミニウム製
ウイング素材:プレス加工スチール製
スプリング素材:300番台ステンレススチール製
リリースアングル:15度/20度
q-ファクター:52mm
インナーベアリング:igus LLグライドベアリング
アウターベアリング:エンデュロカートリッジベアリング
クリート:高級プラス仕様クリート(シムを含む)
重量(ペア):355g
サイズ:67×74mm



トレイルライドに最適なエントリーモデル

crankbrothers CANDY 1

商品コード	JAN	カラー	価格
574657	0641300161727	ピンク	¥8,909 (税込¥9,800)
574654	0641300161697	ブラック	
574655	0641300161710	ブルー	
574656	0641300161703	レッド	

●シクロクロス、XC、トレイルライドに最適なケージ付きモデル。●4面キャッチで最適な泥の排出が可能。●igusとenduro社のプレミアムベアリング仕様で高い耐久性と低フリクション。●調節可能なリリースアングル。
サイズ:67×74mm

スピンドル素材:鍛造SCM 435(クロムモリブデン鋼)製
ボディ素材:1ピースコンポジット素材製
ウイング素材:プレス加工スチール製
スプリング素材:300番台ステンレススチール製
リリースアングル:15度/20度
q-ファクター:52mm
インナーベアリング:igus LLグライドベアリング
アウターベアリング:エンデュロカートリッジベアリング
クリート:高級プラス仕様クリート(シムを含む)
重量(ペア):294g
サイズ:67×74mm



価格に取付工賃は含まれません。品質保証はお買い上げの販売店を通して行っております。次の場合は適用されません。①海外個人輸入②オークションでの購入③他人からの譲渡④購入証明がない

ダウンヒル世界チャンピオンが選んだペダル

crankbrothers MALLETT DH マレット DH

商品コード	JAN	カラー	価格
577631	0641300167484	ハイポリッシュシルバー	¥26,091 (税込¥28,700)
574646	0641300160942	ブラック	
574647	0641300160959	レッド	
577635	0641300167286	ダークグリーン	

参考重量:479g(ペア)

●ウイング部分にステンレス素材を採用。
●くぼんだ大きなプラットフォームで足をホールド、リップ構造のボディと面取り加工のエッジは取り外し時の牽引力を向上。●4面キャッチで最適な泥の排出が可能。●調節可能なリリースアングル。

スピンドル素材:Forged SCM 435 クロモリ
スピンドル長さ:57mm
ボディ素材:6061-T6 アルミニウム
ウイング素材:17-4PH ステンレス
スプリング素材:300番台ステンレススチール
アジャスタブルピン:片面8本
インナーベアリング:igus LL-グライドベアリング
アウターベアリング:Enduro MAX カートリッジベアリング
クリート:15°/20°スタンダードリリース 6°フロート
ボディサイズ:100mm x 78mm
※ハイポリッシュシルバー、ダークグリーンはリミテッドカラー(数量限定)



ハイポリッシュシルバー(LTD)

ブラック



レッド



ダークグリーン(LTD)

ロイック・ブルーニによってデザインされ、彼のファンによって選ばれたマレットDH

crankbrothers MALLETT DH SUPER BRUNI EDITION

商品コード	JAN	カラー	価格
574677	0641300162489	ブラック	¥26,091 (税込¥28,700)

●2度のダウンヒルワールドチャンピオン、ロイック・ブルーニによるデザイン。●ダブル・アルマイト加工による、左右非対称のブルー・レッドのカラーリング。●安全なフットホールドを実現する、凹面形状。●安定性とスピードを両立させる57mmのQファクター。●両面に8つずつの調整可能なグリップ・ピン。●強度を保つヘックス・アルミ・エンドキャップ。●ロック・ストライクを減少させる面取り加工されたエッジ形状。●4面より固定可能な金具、優れた泥の排出。●シューズとペダルの接触面を最適化させるトラクション・パッド・テクノロジー。●アングリップ時にもトラクションを得られるリップ形状。●カスタマイズが可能なアソビとリリース角。●プレミアムベアリングとダブルシールシステム。

スピンドル素材:Forged SCM 435 クロモリ
ボディ素材:6061-T6 アルミニウム
ウイング素材:17-4PH ステンレス
スプリング素材:300番台ステンレススチール
アジャスタブルピン:片面8本
インナーベアリング:igus LL-グライドベアリング
アウターベアリング:Enduro MAX カートリッジベアリング
クリート:15°/20°スタンダードリリース 6°フロート
Qファクター:57mm
重量(ペア):479g
ボディサイズ:100mm x 78mm



ダブル・アルマイト加工された左右非対称のレッドとブルーのカラーリングと、その名を示す「スーパー・ブルーニ」のロゴが特徴です。デザインには、パフォーマンスとスタイリッシュさの双方を反映させています。

1994年フランス生まれ。父親はヨーロッパMTBのバイオニアの1人であるジャン・ピエール・ブルーニ。2011年、フランスのジュニアチャンピオンを獲得し、2012年には世界選手権でダウンヒルジュニアチャンピオンを獲得。2013年にエリートデビューを飾る2015、2017年のUCIマウンテンバイク世界選手権ダウンヒルチャンピオン。

ウルトラライトエンデューロペダル

crankbrothers MALLETT E 11

商品コード	JAN	価格
574640	4580366329763	¥51,455 (税込¥56,600)

●エンデューロレースに求められる踏み面の広さと軽さを両立。●スムーズなステップイン。●igusとenduro社のプレミアムベアリング仕様で高い耐久性と低フリクション。●6本の調整可能なトラクションピン。●チタンウイングとCNC加工により最高レベルの軽量性。

スピンドル素材:鍛造SCM 435(クロモリブデン鋼)製
ボディ素材:6061-T6アルミニウム
ウイング素材:64チタン/合金
スプリング素材:300番台ステンレススチール製
リリースアングル:15度/20度
Q-ファクター:- 52mm
インナーベアリング:igus LL-グライドベアリング
アウターベアリング:エンデューロカートリッジベアリング
クリート:高級プラス仕様クリート(シムを含む)
重量(ペア):385g
サイズ:94x75mm



究極のエンデューロ用ペダル

crankbrothers MALLETT E

商品コード	JAN	カラー	価格
574622	0641300159908	ブラック	¥26,091 (税込¥28,700)
574623	0641300159915	ライトブルー	

●くぼんだプラットフォームで足をホールドし内蔵のトラクションパッド技術でシューズとペダル間のインタフェースを最適化。●リップ構造のボディと面取り加工のエッジが、ペダルヒットへの耐久性を向上。●4面キャッチで泥の排出が可能。●調節可能なリリースアングル。

スピンドル素材:鍛造SCM 435(クロモリブデン鋼)
ボディ素材:6061-T6/A380アルミニウム
ウイング素材:17-4PH(析出硬化型ステンレス鋼)
スプリング素材:300番台ステンレススチール製
リリースアングル:15度/20度
Q-ファクター:- 52mm
インナーベアリング:igus LL-グライドベアリング
アウターベアリング:エンデューロカートリッジベアリング
クリート:高級プラス仕様クリート(シムを含む)
重量(ペア):419g
サイズ:94x75mm

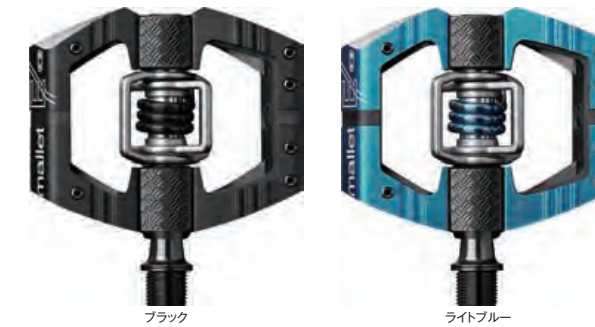

ブラック

ライトブルー

エンデューロ用ロングスピンドル仕様

crankbrothers MALLETT E LS

商品コード	JAN	カラー	価格
577632	0641300167491	ハイポリッシュシルバー	¥26,091 (税込¥28,700)
577573	0641300162472	ブラック/シルバー	
574641	4580366329770	ブラック&ブルー	
577636	0641300167279	ダークグリーン	
NEW 577644	4580366394259	スレートブルー/トボ	

●ロングスピンドルを採用しQファクター57mm(ノーマルモデルは52mm)●エンデューロレースに求められる踏み面の広さと軽さを両立。●スムーズなステップイン。
●igusとenduro社のプレミアムベアリング仕様で高い耐久性と低フリクション。●片側6本の調整可能なトラクションピン。
●シューズとペダルの接触距離を調整できるトラクションパッドテクノロジー。●クリート付き。

スピンドル素材:鍛造SCM 435(クロモリブデン鋼)
ボディ素材:6061-T7アルミニウム
ウイング素材:17-4PH(析出硬化型ステンレス鋼)
スプリング素材:300番台ステンレススチール製
リリースアングル:15度/20度
Q-ファクター:57mm
インナーベアリング:igus LL-グライドベアリング
アウターベアリング:エンデューロカートリッジベアリング
クリート:高級プラス仕様クリート(シムを含む)
重量(ペア):424g
踏み面サイズ:94x75mm



ハイポリッシュシルバー(LTD)

ブラック/シルバー

ブラック&ブルー

ダークグリーン(LTD)

スレートブルー/トボ(LTD)

トレイル/グラベルライディングに最適なプラットフォームサイズ

crankbrothers MALLETT TRAIL マレットトレイル

商品コード	JAN	カラー	価格
577637	0641300167590	ブラック/ブラックスプリング	¥26,091 (税込¥28,700)
577638	0641300167606	シャンパン/ブラックスプリング	
577639	0641300167613	パープル/ブラックスプリング	

●トレイル/グラベルライディングに最適なプラットフォームサイズと路面形状を実現●標準より5mm長いスピンドル●交換可能なトラクションパッドでソールとの接地面を調整できる。●片側2本のアジャスタブルピンでグリップを調整●耐久性に優れた六角形合金製エンドキャップ●4面エントリー/優れた泥除け●フロート&リリースアングルのカスタマイズが可能●プレミアムベアリング&ダブルシールシステム

スピンドル素材:鍛造SCM435(クロモリ)
ボディ素材:6061-T6 アルミニウム
ウイング素材:17-4PH(析出硬化型ステンレス鋼)
スプリング素材:300番台ステンレススチール
アジャスタブルピン:片面2本
インナーベアリング:igus LL-グライドベアリング
アウターベアリング:Enduro MAX カートリッジベアリング
リリースアングル:15°/20°
Qファクター:57mm
重量(ペア):344g

ブラック/
ブラックスプリングシャンパン/
ブラックスプリングパープル/
ブラックスプリング

滑り止め用のピンを採用したミドルグレード

crankbrothers MALLET 3

商品コード	JAN	カラー	価格
574624	0641300159885	ロウ/ブラック-ライトブルー	¥21,455
574625	0641300159892	ロウ/レッド-レッド	(税込¥23,600)

●igusとenduro社のプレミアムベアリング仕様で高い耐久性と低フリクション。●フラットペダルのフィール/ クリップインコントロール。●4面キャッチで最適な泥の排出が可能。●調節可能なリリースアングル。

スピンドル素材:鍛造SCM 435(クロムモリブデン鋼)
ボディ素材:6061-T6/A380アルミニウム
ウイング素材:17-4PH(析出硬化型ステンレス鋼)
スプリング素材:300番台ステンレススチール製
リリースアングル:15度/20度
Qファクター:-52mm
アジャスタブルピン:片面6本
インナーベアリング:igus LL-グライドベアリング
アウトバーベアリング:エンデュロカートリッジベアリング
クリート:高級プラス仕様クリート(シムを含む)
重量(ペア):499g
サイズ:100×75mm

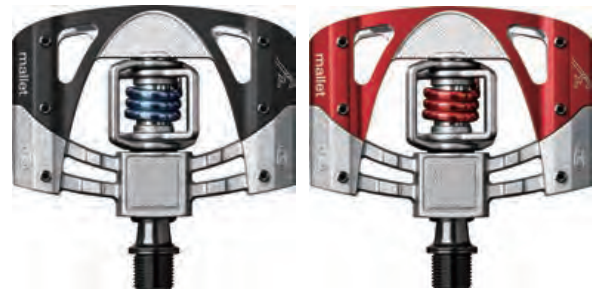

ロウ/ブラック-ライトブルー

ロウ/レッド-レッド

耐久性の高い軽量アルミインナーボディ

crankbrothers MALLET 2

商品コード	JAN	カラー	価格
574627	0641300159878	ブラック/グリーン	¥14,364
574626	4580366318170	ブラック/シルバー	(税込¥15,800)

●igus とenduro社のプレミアムベアリング仕様で高い耐久性と低フリクション。●ボディはアルミニウムブラットフォームで耐久性が向上。●4面キャッチで最適な泥の排出が可能。●調節可能なリリースアングル。

スピンドル素材:鍛造SCM 435(クロムモリブデン鋼)
ボディ素材:6061-T6/A380アルミニウム
ウイング素材:プレス加工スチール
スプリング素材:300番台ステンレススチール製
リリースアングル:15度/20度
Q-ファクター:-52mm
インナーベアリング:igus LL-グライドベアリング
アウトバーベアリング:エンデュロカートリッジベアリング
クリート:高級プラス仕様クリート(シムを含む)
重量(ペア):508g
サイズ:100×75mm



ブラック/グリーン

ブラック/シルバー

トレイルに対応するハイエンドモデル

crankbrothers DOUBLES HOT 3

商品コード	JAN	カラー	価格
574643	4580366329794	ブラック	¥21,455
574644	4580366329800	レッド/ブラック	(税込¥23,600)

●片側ピンディング、片側フラットペダルのハイブリッドペダル。●8本の調整可能なトラクションピンで安定したペダリング。●スタンダードモデルより5mm長いロングスピンドルで踏み面の自由度が向上。●igusとenduro社のプレミアムベアリング仕様で高い耐久性と低フリクション。

スピンドル素材:鍛造SCM435(クロムモリブデン)
ボディ素材:A380アルミニウム
ウイング素材:ステンレス鋼
スプリング素材:300番台ステンレススチール
リリースアングル:15°/20°
Qファクター:-57mm
インナーベアリング:igus LL-グライドベアリング
アウトバーベアリング:Enduro カートリッジベアリング
クリート:高級プラス仕様(シムを含む)
重量(ペア):403g
サイズ:94×76mm



ブラック

レッド/ブラック

耐久性に優れた一体成形アルミボディのスタンダードモデル

crankbrothers DOUBLES HOT 2

商品コード	JAN	カラー	価格
574636	0641300160072	オレンジ/ブラック-オレンジ	¥14,364 (税込¥15,800)
574635	0641300160065	ブラック/ロウ-ブルー	
574637	0641300160799	ブルー/ブラック	

●グリップを高めるピンとリブを一体成形した頑丈なアルミボディ。
スピンドル素材:鍛造SCM435(クロムモリブデン)
ボディ素材:A380アルミニウム
ウイング素材:17-4PH(析出硬化型ステンレス鋼)
スプリング素材:300番台ステンレススチール
リリースアングル:15°/20°
Qファクター:-57mm
インナーベアリング:igus LL-グライドベアリング
アウトバーベアリング:Enduro カートリッジベアリング
クリート:スタンダードリリース プラス仕様15°/20° フロート角6°(シムを含む)
重量(ペア):395g
サイズ:94×76mm



オレンジ/ブラック-オレンジ

ブラック/ロウ-ブルー

ブルー/ブラック

コンポジットボディの軽量エントリーモデル

crankbrothers DOUBLES HOT 1

商品コード	JAN	カラー	価格
574674	0641300161796	ブラック/ブラック	¥8,909 (税込¥9,800)
574676	0641300161819	ブルー/ブラック	
574675	0641300161802	レッド/ブラック	

●スタンダードモデルより5mm長いロングスピンドルを採用し、踏み面の自由度が向上。Qファクターは57mm(スタンダードモデルは52mm)。●グリップ力を高める成形ピンを搭載。

スピンドル素材:鍛造SCM435(クロムモリブデン)
ボディ素材:コンポジット素材
ウイング素材:プレススチール
スプリング素材:300番台ステンレススチール
リリースアングル:15°/20°
Qファクター:-57mm
インナーベアリング:igus LL-グライドベアリング
アウトバーベアリング:Enduro カートリッジベアリング
クリート:スタンダードリリース プラス仕様15°/20° フロート角6°(シムを含む)
重量(ペア):331g
サイズ:94×76mm



ブラック/ブラック

ブルー/ブラック

レッド/ブラック

チタンスピンドルの最高級軽量モデル

crankbrothers STAMP 11

商品コード	JAN	カラー	サイズ	価格
574660	0641300161666	ブラック	SMALL	¥41,000 (税込¥45,100)
574659	0641300161659		LARGE	

●鍛造アルミニウム6061にT6処理を施した強靱なボディをベースに、ペダル厚さを限界まで薄くし、また表面にくぼんだ面を作ることでシューズとのインターフェイスを最適化させ、激しいライド中でもペダル入力コントロールの容易さを実現。
●片側10本の調整可能なピンでグリップを確保。
●軽量なチタンスピンドルシャフトを採用。

スピンドル素材:6al/4vチタン合金
ボディ素材:6061-T6アルミニウム
インナーベアリング:igus LL-グライドベアリング
アウトバーベアリング:igus LL-グライドベアリング
踏み面サイズ:114mm×111mm(L)、100mm×100mm(S)
ピン:片面10本
推奨シューズサイズ(ユーロ/cm):(L)43-49/26.5-29.5cm、(S)37-43/23.5-26.5cm
重量(ペア):325g(L)、299g(S)
最大乗員体重:90kg



外周部13mm/中心部11mmの薄型ボディで接地面を最大化

crankbrothers STAMP 7
スタンプ7

商品コード	JAN	カラー	サイズ	価格
574633	0641300160041	ブラック	S	¥25,273 (税込¥27,800)
574631	0641300160027		L	
574634	0641300160058	レッド	S	¥20,091 (税込¥22,100)
574632	0641300160034		L	
577579	0641300162809	オレンジ	S	¥20,091 (税込¥22,100)
577576	0641300162779		L	
577580	0641300162816	パープル	S	
577577	0641300162786		L	
577634	0641300167262	ダークグリーン	S	
577633	0641300167255		L	
577630	0641300167477	ハイポリッシュシルバー	S	¥25,273 (税込¥27,800)
577629	0641300167460		L	
577641	0641300167248	ファビオ・ワイプマー	S	
577640	0641300167231	スレートブルー/トポ	L	
NEW 577643	4580366394242		S	
NEW 577642	4580366394235	L		

●トップブランド製のMTB用アウトソールを分析し、あらゆるサイズのシューズとのインターフェースの最適化。
●プレミアムベアリングとシールシステム。メンテナンスが簡単なグリスポート。
●くぼんだ面により安定したシューズコンタクトを実現。
●片側10本の調整可能なピンでグリップを確保。
●スタンプストリートファビオの発売に合わせて、Fabio Wibmerとの共同デザインのNEW シグネチャーエディションも発売。

スピンドル素材: 鍛造SCM435(クロムモリブデン)
ボディ素材: 6061-T6アルミニウム
インナーベアリング: igus LL-グライドベアリング
アウターベアリング: igus LL-グライドベアリング
踏み面サイズ: 114mm×111mm(L), 100mm×100mm(S)
ピン: 片面10本
推奨シューズサイズ(ユーロ/cm): (L)43-49/26.5-29.5cm, (S)37-43/23.5-26.5cm
重量(ペア): 375g(L), 345g(S)

LTD=数量限定
●ハイポリッシュシルバーは25周年モデル



人気 No.3

ストリートトライアル、マウンテンバイク界のスーパースターDanny MacAskill シグネチャーモデル

crankbrothers STAMP7 Danny MacAskill EDITION

商品コード	JAN	サイズ	価格
577575	0641300162847	S	¥25,273 (税込¥27,800)
577574	0641300162830	L	

●鍛造アルミニウム6061にT6処理を施した強靭なボディをベースに、ペダル厚さを限界まで薄くし、また表面にくぼんだ面を作ることでシューズとのインターフェースを最適化させ、激しいライド中でもペダル入力コントロールの容易さを実現。●片側10本の調整可能なピンでグリップを確保。

スピンドル素材: 鍛造SCM435(クロムモリブデン)
ボディ素材: 6061-T6アルミニウム
インナーベアリング: igus LL-グライドベアリング
アウターベアリング: igus LL-グライドベアリング
踏み面サイズ: 114mm×111mm(L), 100mm×100mm(S)
ピン: 片面10本
推奨シューズサイズ(ユーロ/cm): (L)43-49/26.5-29.5cm, (S)37-43/23.5-26.5cm
重量(ペア): 375g(L), 345g(S)



価格に取付工賃は含まれません。品質保証はお買い上げの販売店を通して行っております。次の場合は適用されません。①海外個人輸入②オークションでの購入③他人からの譲渡④購入証明がない

マグネシウム合金を採用したSTAMP3軽量バージョン

crankbrothers STAMP 3 MAGNESIUM

商品コード	JAN	カラー	サイズ	価格
577594	0641300163691	グレー	S	¥19,546 (税込¥21,500)
577592	0641300163677		L	
577593	0641300163684	ブラック	S	
577591	0641300163660		L	

●16mmの薄型ボディ。踏面にくぼんだ面を作ることでシューズとのインターフェースを最適化させ、激しいライド中でもペダル入力コントロールの容易さを実現。

スピンドル素材: 鍛造SCM435(クロムモリブデン)
ボディ素材: ダイキャストマグネシウム
インナーベアリング: igus LL-グライドベアリング
アウターベアリング: Enduro カートリッジベアリング
踏み面サイズ: 114mm×111mm(L), 100mm×100mm(S)
ピン: 片面10本
推奨シューズサイズ(ユーロ/cm): (L)43-49/26.5-29.5cm, (S)37-43/23.5-26.5cm
重量(ペア): 386g(L), 351g(S)



ダイキャスト製法アルミボディのペダル

crankbrothers STAMP 2

商品コード	JAN	カラー	サイズ	価格
577598	0641300163653	ブラック	S	¥13,909 (税込¥15,300)
577596	0641300163639		L	
577597	0641300163646	ロウシルバー	S	
577595	0641300163622		L	

●16mmの薄型ボディ。●片側10本の調整可能なピン。●ダイキャストアルミニウムボディ。●長期間に渡って性能を維持するIGUS製プレミアムベアリングとシール。●従来より短いクロモリスピンドルでEバイクにも対応。

スピンドル素材: 鍛造SCM435(クロムモリブデン)
ボディ素材: 6061-T6 アルミニウム
インナーベアリング: igus LL-グライドベアリング
アウターベアリング: Enduro カートリッジベアリング
踏み面サイズ: 114mm×111mm(L), 100mm×100mm(S)
ピン: 片面10本
推奨シューズサイズ(ユーロ/cm): (L)43-49/26.5-29.5cm, (S)37-43/23.5-26.5cm
重量(ペア): 494g(L), 439g(S)



妥協なき品質と上位モデルの技術を落とし込んだエントリーモデル

crankbrothers STAMP1 GEN2

商品コード	JAN	カラー	サイズ	価格
577648	0641300168108	ブラック	S	¥8,182 (税込¥9,000)
577647	0641300168092		L	
577650	0641300168122	レッド	S	
577649	0641300168115		L	
577652	0641300168160	ネイビー	S	
577651	0641300168153		L	

●シューズのサイズとアウトソールを研究し、最適なグリップとサポート力を得られる形状に進化
●足をしっかりとホールドする薄型のコンケープ・プロファイル(中心最薄部13.5mm、両端15.5mm) ●異なるシューズサイズに対応した2種類のサイズ ●軽量かつ堅牢な強化コンポジットボディ ●交換可能な10本のトラクション・ピン(両面貫通のロングタイプ) ●アウターとインナーにigus製LL-グライドベアリングを使用したSTAMP7と同じベアリング&シール構造を採用

スピンドル素材: 鍛造SCM435(クロムモリブデン)
ボディ素材: 強化コンポジット
インナーベアリング: igus LL-グライドベアリング
アウターベアリング: igus LL-グライドベアリング
踏み面サイズ: 114mm×111mm(L), 100mm×100mm(S)
ピン: 10本(貫通タイプ)
推奨シューズサイズ(ユーロ/cm): (L)43.5-49/28-32cm, (S)35-43.5/22.5-28cm
重量(ペア) 348g(L), 321g(S)



価格に取付工賃は含まれません。品質保証はお買い上げの販売店を通して行っております。次の場合は適用されません。①海外個人輸入②オークションでの購入③他人からの譲渡④購入証明がない

NEW

軽量コンポジット素材を採用した野心的モデル

crankbrothers **STAMP 1**

商品コード	JAN	カラー	サイズ	価 格
577602	0641300163929	オレンジ	S	¥7,091 (税込¥7,800)
577601	0641300163882		L	
577600	0641300163936	シトロン	S	
577599	0641300163899		L	
577606	0641300163905	ターコイズ	S	
577605	0641300163868		L	
577604	0641300163912	パープル	S	
577603	0641300163875		L	
577585	0641300162717	レッド	S	
577587	0641300162724	ブルー		



人気
No.1

●13mmの薄型ボディ、軽量性を追及したコンポジット素材の採用。●9本のピン、クロモリスピンドル、プレミアムベアリングなど、機能・ペダル形状は上位機種に性能を、そのまま継承。スピンル素材:鍛造SCM435(クロムモリブデン) ボディ素材:コンポジット インナーベアリング:Igus LL-グライドベアリング アウターベアリング:Enduro カートリッジベアリング 踏み面サイズ:114mm×111mm(L)、100mm×100mm(S) ピン:片面9本 推奨シューズサイズ(ユーロ/cm): (L)43-49/26.5-29.5cm、(S)37-43/23.5-26.5cm 重量(ペア)329g(L)、299g(S)

超軽量&コンパクトフラットペダル

KCNC KYREX SLIM ROAD PLATFORM

商品コード	JAN	カラー	スピンルカラー	価 格
577544	4710751024014	シルバー	ゴールド (ステンレス、TIN窒化チタンコーティング)	¥32,000 (税込¥35,200)
577543	4710751023963	ブラック		
577545	4710751024007	レッド		
577547	4710751024076	シルバー	ブラック (チタン、DLCコーティング)	¥50,000 (税込¥55,000)
577546	4710751024021	ブラック		
577548	4710751024069	レッド		

参考重量:156g(ステンレススピンル、ペア)、118g(チタンスピンル、ペア) サイズ:58×50×15mm 材質:7075アルミニウム ベアリング:L.SLプッシュ&シールドカートリッジベアリング ●CNC削り出して極限まで無駄を省き軽量化。●ミニベロやロードバイクにおすすめのスリムタイプ。

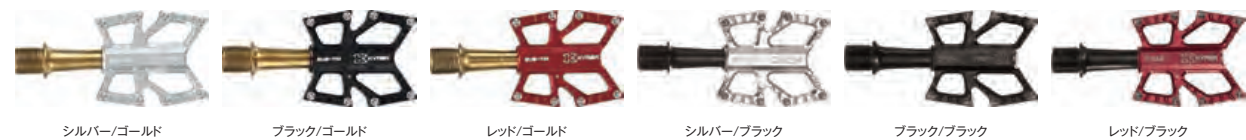

ロードバイク&クロスバイク専用フラットペダル

KCNC アクティブート KPED12 CNCロードペダル

商品コード	JAN	カラー	価 格
577628	4580366385363	オイルスリック	¥8,000 (税込¥8,800)
577627	4580366385356	グラファイト	¥6,000 (税込¥6,600)
577624	4580366385325	ゴールド	
577626	4580366385349	シルバー	
577623	4580366385318	ブラック	
577625	4580366385332	レッド	



人気
No.2

●ロードバイクやクロスバイクのために設計された高品質なフラットペダル。●オンロードバイクのスタイリッシュさと踏みやすさを両立するために追求した85mm四方のボディサイズ。●KCNC得意のCNCで不要な箇所を削り出し軽量。●脱着に8mmのヘックスレンチを使用するシンプルペダル軸。●靴との滑りを防ぐ片側7本のペダルピン。●表面仕上げは落ち着いたセミマット仕上げ。ボディ素材:6061-T6アルミニウム合金 アクスル素材:クロモリ ベアリング:L.SLプッシュ&シールドカートリッジベアリング×2 サイズ:前後85×左右85(クランク当たり面~100)×高さ16mm 重量:276g(ペア)

価格に取付工賃は含まれません。品質保証はお買い上げの販売店を通して行ってまいります。次の場合は適用されません。①海外個人輸入②オークションでの購入③他人からの譲渡④購入証明がない

アナダイズドボディの金属光沢が美しいCNCロードペダル

KCNC CNC ANODIZED ROAD PEDAL KPED10

商品コード	JAN	カラー	参考重量	仕様	価 格
577540	4580366346012	レッド	295g(ペア)	クロモリアクスル	¥18,000 (税込¥19,800)



ボディ素材:CNC切削6061アルミニウム合金
アクスル素材:クロモリ
ベアリング:L.SLプッシュ&シールドカートリッジベアリング
ピンディング部素材:グラスファイバー強化サーモプラスチック
対応クリート:LOOK Keo
●CNC切削ボディは高剛性な仕上がりでパワーロスを防止。●ワイドな踏み面による高い安定感。●ピンディングの固定力調整が可能。●脱着は6mmヘックスレンチを使用。●7°可動クリートが付属。

片面フラット/片面ピンディングのプレミアムペダル

KCNC CLIPLESS PLATFORM

商品コード	JAN	カラー	価 格
577572	4710751024229	シルバー	¥14,000 (税込¥15,400)
577571	4710751024205	ブラック	
577542	4710751024212	レッド	



●片面フラット、片面ピンディングで、シーンによりシューズの使い分けが可能。●ボルト式の滑り止めピンで、足がずれず、MTBライドにも対応。●CNC削り出しのボディは超軽量。●ピンディングの固定力調整が可能。●品番577590 スクリューピン16個入 別売あり。ボディ素材:CNC切削6061アルミニウム合金 アクスル素材:クロモリ ベアリング:L.SLプッシュ&シールドカートリッジベアリング 対応クリート:シマノSPD 参考重量:330g



シンプル&スタイリッシュ
ボディは1個のアルミの塊から強度を計算して必要の無い箇所は徹底的に削り出し、ペダルをしっかりと握めるよう、踏み面も考えられています

レーシングペダル並の超軽量
実測重量は330g、これなら下手なレース用ペダルより軽く、重量で片面フラット/ピンディングペダルを敬遠する理由はありません

カートリッジベアリングの回転
ベアリングはカートリッジシールドベアリング、手でスピンルを回してみると、スムーズと滑らかに回ります

ピン付きでMTBライドにもOK
ネジ式の滑り止めピンがついているのも特長です。フラット面をオフロードで使っても、まったく問題ありません

シューズに優しいフラット面の片面ピンディング

BBB DUAL CHOICE

商品コード	JAN	カラー	BBB	価 格
574189	8716683125047	ブラック	BPD-61	¥12,000 (税込¥13,200)

参考重量:435g
取付けネジ径:9/16

●ピンディングとフラットの両方の機能を持つペダル。
●テンション調整機能付き。
●カートリッジ式ニードルベアリング採用で回転に優れフリクションロスが少ない。
●フラット側踏み面サイズ90×100mm。



SPD対応 MTBピンディングペダル

BBB TOUCHMOUNT

商品コード	JAN	カラー	BBB	価 格
574804	8716683127386	ブラック	BPD-74	¥8,000 (税込¥8,800)

参考重量:407g
取付けネジ径:9/16
サイズ:50×55mm

●SPD対応 MTB用ペダル。
●テンション調整可。
●高強度アルミニウムボディ。
●高耐久ボールベアリング。
●クリート付属。



価格に取付工賃は含まれません。品質保証はお買い上げの販売店を通して行ってまいります。次の場合は適用されません。①海外個人輸入②オークションでの購入③他人からの譲渡④購入証明がない

BBB MOUNTAINHIGH

商品コード	JAN	カラー	BBB	価格
574135	8716683031393	ブラック	BPD-32	¥4,500 (税込¥4,950)

参考重量:592g(ペア)
踏み面サイズ:100×98mm
取付けネジ径:9/16
●激しい乗車に耐える頑丈な構造。●耐久性にすぐれたアルミニウム合金製ボディとクロモリスチール製スピンドル。
●着脱可能な滑り防止のピン。



グリップ感もしっかりした高耐久ペダル

BBB BIGFEET 2.0

商品コード	JAN	BBB	価格
574806	8716683134520	BPD-16	¥3,500 (税込¥3,850)

サイズ:22×63×97mm
取付けネジ径:9/16
参考重量:250g(ペア)
●金属ケージに冷間鍛造アルミニウムのボディを組み合わせ高い耐久力を実現
●雨天時も滑らない、ペダル面へのセレーション加工
●高耐久なクロモリスチールとルースボールベアリング採用
●安全なリフレクター付き
●トゥクリップ&ストラップに対応
●6mmヘックスレンチでも脱着可能



汎用性の高い軽量ペダル

BBB MOUNT&GO 2.0

商品コード	JAN	カラー	BBB	価格
574805	8716683134513	ブラック	BPD-15	¥2,500 (税込¥2,750)

●金属ケージと樹脂ボディを組み合わせた軽量なペダル
●高耐久なクロモリスチール
●雨天時も滑らない、ペダル面へのセレーション加工
●安全なリフレクター付き
●トゥクリップ&ストラップに対応
●6mmヘックスレンチでも脱着可能
サイズ:25×64×103mm
取付けネジ径:9/16
参考重量:268g(ペア)



滑りにくくシューズに優しいフラットペダル

BBB STEADYRIDER

商品コード	JAN	カラー	BBB	価格
574801	8716683112689	ブラック	BPD-44	¥1,800 (税込¥1,980)

参考重量:328g(ペア)
サイズ:98×79mm
取付けネジ径:9/16
●軽くて強いポリアミド製ワンピースボディ。
●表面は滑り止めのラバー素材。
●ボロンスチールアックスル。
●リフレクター付。



滑りにくくシューズに優しいフラットペダル

BBB STEADYREST

商品コード	JAN	カラー	BBB	価格
574802	8716683112696	ブラック	BPD-45	¥3,800 (税込¥4,180)

サイズ:97×80mm
参考重量:370g(ペア)
取付けネジ径:9/16
●軽くて強いケージとアルミニウムボディ。
●表面は滑り止めのラバー素材。
●ボロンスチールアックスル。
●リフレクター付。



BBB TRAILRIDE

商品コード	JAN	カラー	BBB	価格
574188	8716683092387	ブラック	BPD-35	¥3,200 (税込¥3,520)

参考重量:335g(ペア)
取付けネジ径:9/16
●1ピースコンポジットボディのワイドペダル。
●アンチスリップピンデザイン。
●プッシュベアリング。
●Boronアックスル。
●内蔵反射板により高い視認性。



滑りやすいビジネスシューズに最適

BBB EASYBASE 2.0

商品コード	JAN	カラー	BBB	価格
574803	8716683127348	ブラック	BPD-48	¥2,500 (税込¥2,750)

サイズ:100×83mm
参考重量:315g(ペア)
取付けネジ径:9/16
●軽くて強いポリアミド製ワンピースボディ。
●表面に大きなサンドペーパーのような滑り止め素材。
●ボロンスチールアックスル。
●一体型リフレクター付。
●メンテナンスフリーのDUベアリング。



BBB PEDAL PART BBB PINS

商品コード	JAN	数量	価格
574191	8716683035469	24PCS	¥2,400 (税込¥2,640)

用途:BPD-32用

BBB DUSTCAP

商品コード	JAN	価格
574190	8716683008814	¥300 (税込¥330)

用途:BPD-15/16/25/26/27用

crankbrothers スタンダードリリースクリート

商品コード	JAN	価格
571209	0641300600127	¥3,270 (税込¥3,597)



フローティングモード:6°
リリースアングル:15°
適合ペダル:クランクブラザーズのすべてのビンディングペダル。
参考重量:30g/組
●SPD2ホールシューズに対応。●クリートの位置は“前後”に加えて“左右”にも調整可能。●調整幅左右2.2mm
●クリートシム付属。



crankbrothers イージークリート

商品コード	JAN	フロート角度	価格
577589	0641300162762	0°	¥3,909 (税込¥4,300)
577588	0641300162755	6°	

適合ペダル:クランクブラザーズのすべてのビンディングペダル
参考重量:30g/組
●初めて使う方に最適なクリート。●リリースアングル10°。●リリースの角度の狭小化により、簡単にリリースできるようにしています。●固定中のフロート角度は0度と6度をご用意。●用途に合わせてお選びください。●左右調整幅2.2mm。●クリートシム付属。

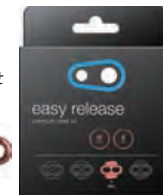

crankbrothers シューシールド

商品コード	JAN	参考重量	価格
570351	0641300670007	8g/組	¥1,500 (税込¥1,650)

●SPD2ホールシューズに対応。
●シューズのソールがペダルのウイングでキズ付けられるのを防止。
●ステンレススチール製。



crankbrothers トレッド コンタクトスリーブ

商品コード	JAN	対応	価格
571181	4580366237853	2016年以前キャンディ2/3	¥1,227 (税込¥1,350)
571180	4580366237846	エッジビーター2/3/11	¥1,500 (税込¥1,650)

●ペダルボディにはめ込んでシューズと最適なコンタクトを調整するためのスペーサー。
571180厚み:1mm×4
571181厚み:1.0mm×4/ 1.8mm×4/2.8mm×4



crankbrothers スピンドル

商品コード	JAN	価格
576975	4580366334309	ライト ¥2,091 (税込¥2,300)
576974	4580366334293	レフト

適応:スタンプ7/11用



crankbrothers スタンダードリリースクリート ゼロフロート

商品コード	JAN	価格
574565	4580366286356	¥3,909 (税込¥4,300)



リリースアングル:15°
参考重量:30g/組
フローティングモード:0°
適合ペダル:クランクブラザーズのすべてのビンディングペダル。
●ペダルとシューズ固定力を高めるクリート。●フローティング(足首の可動域)が0度でダイレクト感が向上。●ペダリングスキルが高いXCライダーに最適。●左右調整幅2.2mm。●クリートシム付属。



crankbrothers 3ホールクリート ロードクワトロ

商品コード	JAN	カラー	価格
571210	4580366292210	ブラック	¥4,091 (税込¥4,500)

●LOOK3ホールロードシューズに対応。●ロードシューズでクランクブラザーズペダルを使用できるクリート。●左右セット。●クリートのみの交換は出来ません。クリート交換時は本体交換となります
参考重量:86g/組
フローティングモード:6°
リリースアングル:15°/20°



社員ブログ
クランクブラザーズ
3ホールクリート



crankbrothers クリートシム

商品コード	JAN	価格
570350	4580366236979	¥227 (税込¥250)

●軽量を追求したクランクブラザーズ全モデルに使えるシューズのソールとクリートの間にクリアランスを調整するプラスチック製調整板。
●2枚1組。※重ねてご使用は出来ません。



crankbrothers トラクションパッド

商品コード	JAN	対応	価格
570391	4580366328759	2016年以降キャンディ7/11用	¥2,000 (税込¥2,200)
577019	0641300162175	2017年以降キャンディ2/3用	¥1,500 (税込¥1,650)
570392	4580366328766	マレット E用	¥2,000 (税込¥2,200)

厚み:1mm×8/2mm×8
●ペダルとシューズの接触距離を調整するための交換用パッド。



crankbrothers マレットDH用スピンドル

商品コード	JAN	価格
574567	4580366297116	ライト ¥1,091 (税込¥1,200)
574566	4580366297109	レフト



crankbrothers ロングスピンドル

商品コード	JAN	価格
570393	4580366328773	¥7,200 (税込¥7,920)

2010年以降のigusベアリング採用モデルに使用できるクロモリロングスピンドル
 セット内容:スピンドル2本、リフレッシュキット(ベアリング、シール、ナット、ベアリングリムーバー)1セット
 Qファクター:57mm
 対応モデル:エッグビーター、キャンディ、マレット、ダブルショット、50/50
 キット 2010以降用
 参考重量:112g(ペア)



crankbrothers チタンスピンドル

商品コード	JAN	仕様	価格
577645	4580366396666	ライト	¥14,000 (税込¥15,400)
577646	4580366396673	レフト	

超軽量チタンスピンドル 対応:スタンブ7/11用



NEW

crankbrothers スピンドル シール

商品コード	JAN	価格
577003	4580366333555	¥227 (税込¥250)

●スピンドル用インナーシール。●Next Gen(V2)用。

crankbrothers ペダル リフレッシュキット
エッグビーター11/キャンディ11

商品コード	JAN	価格
577030	0641300162298	¥4,091 (税込¥4,500)

●2010年以降のエッグビーター11/キャンディ11に対応。
 セット内容:エンデューロカートリッジベアリング、エンデューロシールドニードルベアリング、ダブルシールシステム(内部および外部シール)、六角合金エンドキャップ、Oリング、ナット、スリーブブッシング、ベアリング取り外しツール



crankbrothers CB ペダルリフレッシュキット

商品コード	JAN	価格
574570	0641300160515	¥4,091 (税込¥4,500)

●すべての2010年以降のペダルに対応。●ベアリングは、igusLLグライドベアリングとエンデューロカートリッジベアリング。



ペダルリフレッシュキット スタンブ7/11

商品コード	JAN	価格
577031	0641300162731	¥3,500 (税込¥3,850)

●2016年のスタンブ、2017年以降のスタンブ7/11に対応。
 セット内容:インナーベアリングOリング×2、スピンドルシール×2、アウターigusソリッドベアリング×2、インナーigusソリッドベアリング×4、ベアリングリテーナーボルト×4、Oリング×2、グリスポートネジ×2



ペダルリフレッシュキット ダブルショット

商品コード	JAN	価格
577032	0641300162748	¥4,091 (税込¥4,500)

●2017年以降のダブルショット2/3に対応。
 セット内容:インナースピンドルシール×2、外側スピンドルシール×2、インナーigusソリッドベアリング×2、アウターエンデューロカートリッジベアリング×2、スピンドルナット×2、アウターベアリングキャリア×2



SKOPRE ZEN SLIP PLUS CLEAT SHIM ゼンスリッププラス クリートシム

商品コード	JAN	価格
577053	4580366389873	¥6,000 (税込¥6,600)

重量:45g(取付ボルト含む)

●クリートを後方へオフセットするゼンスリップの新バージョン。
 ●従来のZENSLIPでの入力ベクトル変更によるペダルパフォーマンス改善効果の他、クリート位置をオフセットすることにより、ペダル上での足のサポートを増やします。
 ●通常3本で踏んでいることの多い足の中足骨を5本で入力できることで、ペダリング時の膝蓋骨の圧迫感を軽減し、ふくらはぎの拮抗筋(疲労するとけいれんを起こす可能性がある)の負荷を軽減します。



クリート一体型のゼンスリップ

SKOPRE ゼンクリート

商品コード	JAN	価格
577051	0705632278932	¥5,180 (税込¥5,698)

対応ペダル:LOOK Keo/Blade

参考重量:105g(取付けパーツ含む)

●ペダル下死点の入力ベクトル方向を変えることでペダリングパフォーマンスを改善。●トルクが最も弱くなる150°~210°にかけて斜め後方へ蹴り出すペダリングを実現。●特にヒルクライムのような低回転時に効果を発揮。●取付ボルト付属。●フロート角クリート中心から1.5°、トータル3° ●調整幅左右4mm、縦12mm



社員ブログ

「ふくらはぎが楽に踏める」ペダリングから進化させるポイント ZENクリートの深い解説

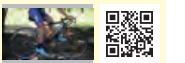

SKOPRE ZEN SLIP V2.0 CLEAT SHIM

商品コード	JAN	価格
577052	4580366383406	¥4,980 (税込¥5,478)

参考重量:45g(取付けボルト含む)

●ペダル下死点の入力ベクトル方向を変えることでペダリングパフォーマンスを改善。●ペダリングトルクが最も弱くなる150度から210度にかけて斜め後方へ蹴り出すペダリングを実現。●特にヒルクライムのような低回転時に効果を発揮。●クリートとシューズの間に挟み込んで使用。●Mauro Testa博士の実験では、ケイデンス80を維持した状態で11分走行した時の平均パワーが5%向上。●Ciclopозizioni ArmandoSavieriの実験ではペダル下死点のトルクが20%向上。●前作より耐久性が向上。●取付けボルト付属



ゼンスリップ非使用		ゼンスリップ使用	
タイム	11:32:49	タイム	11:03:10
消費カロリー	13.6	消費カロリー	13.9
平均パワー	185.2	平均パワー	193.4

比較テスト by Prof. Mauro Testa

【テストの条件】

テストはバイクシミュレーターとパワーメーターを使って、1名の被験者で行われました。シミュレーターは被験者がベストなパフォーマンスを発揮するようにセットアップされています。シミュレーターの負荷は一定。被験者はケイデンス80を保つように言われています。

ALEXRIMS ALEXRIMS WHEELS KEEPS YOU ROLLING

アレックス・グローバル・テクノロジーは1992年にアレックス・チェンの手で創設されました。原材料への関心が彼を改良と開発に駆り立て、それまで決して使用されなかった6000系、7000系アルミニウム合金を使った新しいリムを誕生させました。1994年に初の特許を取得して以来、2005年までに6ヶ国で70以上の特許を取得しています。

アレックスは特許取得後もリム開発を続け、2000年には完組ホイールセットの開発に打ち込むようになりました。そのホイールセットは違いの分かるサイクリストたちのためにデザイン・開発されたものでした。革新的な開発により、2001年には台湾企業のナショナルアワードに輝きました。

特にクオリティへのこだわりには並々ならぬものがあります。リムは素材の配合からジョイントまで一貫して自社で製造しており、製品の元となるアルミニウム合金のインゴットをすべて保管することで、不具合が発生した際にその原因を追跡できる体制が整えられています。

最高のクオリティをより多くのユーザーに届けるためにALEXRIMSはイノベーションを続けます。

クオリティへのこだわり

リムは、独自開発のリム専用「EXAアルミ合金」の配合から成形。そしてジョイントまで一貫して自社製造。そのアルミ合金のインゴットもすべて工場に保管することで、不具合が発生した際に原因を究明できる体制が整えられています。



滑らかな走行感の秘密

高精度カートリッジベアリングと、その性能を最大限引き出す高剛性なハブボディ。これによりスベック以上に走りの軽いホイールに仕上がっています。一般的なホイールに比べて5倍以上の回転持続力、実際の走行でも滑らかな加速と速度維持力の高さを体感できます。



沢山のユーザーに高性能ホイールを届ける

ALEXRIMSのホイールの大きな特長の一つは軽量性。その軽量性はリム専用開発した「EXAアルミ合金」の高強度によって実現されています。膨大な量のホイールをOEM供給してきた経験を活かし、クラス以上の軽量性と性能を届けることがALEXRIMSの使命です。



RIM TECH (リム)



Welded Joint (ウェルデッド・ジョイント)
重量バランスに優れたWelded Joint(溶接ジョイント)リムは高速回転時にブレが少なく完全なバランスを追求しています。レーシングホイールに求められる重量バランスを高品質溶接ジョイントで実現しています。



Sleeve Joint (スリーブ・ジョイント)
Welded Jointタイプ以外のリムには差し込み式のスリーブジョイントを採用しています。固定力が高いこの方式は軽量を保ちながら、内部ウォールと接している表面を拡張して剛性を高めています。



Equalizer (RIM TECH) (エクアライザー)
リアホイールのリムのスポーク穴をオフセットさせることでスポークテンションを向上させてホイール全体のバランスを高める技術。

NIPPLE TECH (ニップル)



ASE (Aluminium Single Eyelet)
(アルミニウム・シングル・アイレット)
スポーク穴に使われているアルミニウムアイレットは、ステンレス製よりもすぐれた衝撃吸収性を有します。ステンレス製より軽量で、レーシンググレードに導入されています。



SSE (Stainless Single Eyelets/Surface Tech)
(ステンレス・シングル・アイレット/サーフェス・テック)
1995年に開発した技術で、スポークとホイールの接点を補強し耐久性を向上させます。

SURFACE TECH (表面加工)



MATERIAL TECH (素材)



EXA (Extra Light & Strong Alloy)
(エキストラライト&ストロングアロイ)
EXAアルミ合金はALEXRIMSがリム専用開発した特別なアルミニウム合金です。高品質な純アルミにマグネシウムなどを添加して合金を精製することからすべてを自社で製造します。



SSL (Scandium Super Lite)
(スカンジウムスーパーライト)
スカンジウムは航空機の開発で発展してきた高強度素材です。超軽量、高剛性、高強度の究極のリム素材です。

CSW (CNC sidewalls)

(CNC加工サイドウォール)
高い精度でリムサイドを切削加工することで軽く、剛性に優れるとともに、ブレーキ性能も安定化させます。

ALEXRIMS アクスルキット

商品コード	JAN	サイズ	価格
862301	4580366370451	F9×100mm(QR)	¥3,000 (税込¥3,300)
862302	4580366370468	R10×135mm(QR)	¥3,600 (税込¥3,960)
862304	4580366370482	F12×100mm	¥3,000 (税込¥3,300)
862305	4580366370499	R12×142mm	¥3,600 (税込¥3,960)
862303	4580366370475	F15×100mm	¥2,700 (税込¥2,970)

対応モデル:ALX845D、RXD2、RXD3、Boondocks3、CXD4、VXD4、VED4
●アレックスリム専用アクスルキット。



ALEXRIMS フリーボディ

商品コード	JAN	仕様	価格
862829	4580366374534	Shimano Micro-Spline用 スチール	¥14,000 (税込¥15,400)
862827	4580366374510	SRAM XDR用 アルミ	¥11,000 (税込¥12,100)
862828	4580366374527	SRAM XD用 アルミ	
826542	4580366346425	Shimano HG用 アルミ	

対応ホイール:
[Shimano HG用、Sram XDR用]
ALX850、ALX670、ALX473EVO、ALX440、ALX845D、RXD2、RXD3、Boondocks3、CXD4
[Shimano Micro Spline用、Sram XD用]
ALX850、ALX670、ALX473EVO、ALX440、ALX845D、RXD2、RXD3、Boondocks3、CXD4、VXD4、VED4、VXD4B、Animal3.5

※必ずスポークとスプロケットやチェーンが干渉しないことをご確認ください。MTB ホイールにロード用カセットを使用することはお勧め致しません。干渉による事故や破損の責任は負いかねます。



価格に取付工賃は含まれません。品質保証はお買い上げの販売店を通して行ってまいります。次の場合は適用されません。①海外個人輸入②オークションでの購入③他人からの譲渡④購入証明がない

1405g. ALX473EVOをストレートスポーク化したプレミアムモデル ALEXRIMS ALX670

商品コード	JAN	ブレーキ	参考重量	価格
829038	4580366370512	リムブレーキ	1405g (リムテープ無し)	¥95,000 (税込¥104,500)

●ストレートフルスポーク&ハブを採用。●空力と剛性に優れた30mmディープかつ440gの軽量リム。●ALEXRIMSだけが使用する独自開発のリム専用特殊アルミ合金「EXA」。●耐久性に優れ、シーラント漏れの発生しにくい溶接ジョイント。●ブレーキ面を高精度に切削した「CSW」で、安定した制動力を発揮。●高い高速走行性能を確保する超軽量パテッドエアロスポーク。●スポークテンションを均一に近づけ、横剛性を高める左右非対称のハイローフランジアハブ。●7075アルミ合金製のアクスル、フリーボディで軽量。●高精度なシールドカートリッジベアリング。●チュープレステディ対応。

アクスルサイズ:(F)100×(R)130
対応カセット:シマノHG 8-12S ※別売フリーボディで、XDR、Microsplinesも対応
リム:700C、EXAアルミ合金、30mmハイト、チュープレステディ、溶接ジョイント、チュープレステディ対応、フロント20H、リア24H
ハブ:ストレートフル、7075アルミ軽量アクスル/フリーボディ
ベアリング:カートリッジ式、フロント 2個、リア 4個
スポーク:ステンレス、14/17Gパテッドエアロ、アルミニウム、フロント RADIAL283mm、リア 2CROSS 291mm、リア左 2CROSS 287mm
チュープレステディ推奨リムテープ幅:18mm
付属品:クイックリリースレバー前後、クリンチャー用リムテープ



ストレートフルハブを採用、リアはハイローフランジ

軽量、空力、剛性を高次元にバランスさせたアルミホイールの決定版 ALEXRIMS ALX473EVO

商品コード	JAN	ブレーキ	参考重量	価格
820519	4580366343806	リムブレーキ	1460g (リムテープ無し)	¥69,000 (税込¥75,900)

●圧倒的なコストパフォーマンスを持つ超軽量オールラウンドアルミホイール。●ラージ&ワイドフランジのハブにより、横剛性と回転性能を向上させたアップデートバージョン。●ALEXRIMSだけが使用する独自開発のリム専用特殊アルミ合金「EXA」。●耐久性に優れ、シーラント漏れの発生しにくい溶接ジョイント。●ブレーキ面を高精度に切削した「CSW」で、安定した制動力を発揮。●30mmディープ、22mmワイドのリムを2:1スポークレースで組み、スポークテンションを最適化。●高い高速走行性能を確保する超軽量パテッドエアロスポーク。●7075アルミ合金製のアクスル、フリーボディを持つ軽量ハブ。●高精度なシールドカートリッジベアリング。●チュープレステディ対応。

アクスルサイズ:(F)100×(R)130
対応カセット:シマノHG 8-12S ※別売フリーボディで、XDR、Microsplinesも対応
リム:700C、EXAアルミ合金、30mmハイト、チュープレステディ、溶接ジョイント、チュープレステディ対応、フロント20H、リア24H
ハブ:7075アルミ軽量アクスル/フリーボディ
ベアリング:カートリッジ式、フロント 2個、リア 4個
スポーク:ステンレス、14/17Gパテッドエアロ、アルミニウム、フロント RADIAL 273mm、リア 右 1CROSS 281mm、リア左 RADIAL 270mm
チュープレステディ推奨リムテープ幅:18mm
付属品:クイックリリースレバー前後、クリンチャー用リムテープ、8-10Sカセット用スぺーサー



選手インプレッション
「ALX473EVO」インプレ
by 前田公平

650C規格の高性能ホイール ALEXRIMS ALX210TRI

商品コード	JAN	ブレーキ	参考重量	価格
829039	4580366375050	リムブレーキ	1820g (リムテープ無し)	¥33,000 (税込¥36,300)

●数少ない650Cリムブレーキロード/クロス用ホイール。●リムは24mmハイトのラウンド形状エアロデザインで横風に強く安定した走り。●フロント20本、リア24本の少ないスポーク数で空気抵抗を削減しスピード維持。●チュープレステディ対応。●チュープレステディ推奨リムテープ幅18mm。

アクスルサイズ:(F)100×(R)130
対応カセット:シマノHG 8-12S
リム 650C、EXA アルミ合金、24mm ディープエアロ、チュープレステディ、スムーズサイドウォール
ホール フロント 20H -リア 24H
ハブ 高精度ボールベアリング
スポーク ステンレス、フロント -RADIAL 252mm、リア -R: 2 CROSS 259mm、L: 2 CROSS 261mm、プラスニップル

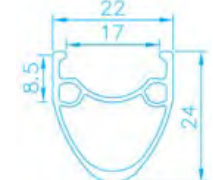

価格に取付工賃は含まれません。品質保証はお買い上げの販売店を通して行ってまいります。次の場合は適用されません。①海外個人輸入②オークションでの購入③他人からの譲渡④購入証明がない

32mmリムでワイドタイヤにフィットするオールマウンテン/エンデューロホイール

ALEXRIMS VED4

商品コード	JAN	サイズ	対応カセット	価格
820513	4580366336952	27.5"	シマノ8/9/10/11S	¥84,000 (税込¥92,400)

参考重量:1766g
対応ディスクローター:6ボルト
アクスルサイズ:(F)9x100,15x100 (R)10x135,12x142

リム EXA アルミ合金、UST チュープレステディ、SSE ステンレスシングルアillet
ホール フロント 28H リア 28H
ハブ 7075 軽量アルミボディ、軽量アルミアクスル
ベアリング シールドベアリング、フロント 2 個、リア 4 個
スポーク ステンレス、ダブルバテッド、アルミニウム
レース フロント R: 2 CROSS 265mm、L: 2 CROSS 263mm
リア R: 2 CROSS 263mm、L: 2 CROSS 265mm
●チュープレステディ推奨リムテープ幅30mm。●ハードなライディングに対応するオールマウンテン/エンデューロ用ホイール。●ステンレスアillet付リムで高い信頼性。●独自開発のリム専用特殊アルミ合金「EXA」は強度、剛性、耐久性、全てにおいてハイパフォーマンスを発揮。●7075アルミ合金製のボディを持つ軽量ハブ。●リアハブには4つのシールドベアリングを搭載し滑らかな回転と耐久性。●高精度なシールドカートリッジベアリングによりハードなライディングでもスムーズな転がり。●アクスルサイズ変換アダプターが付属。●チュープレステディ対応



27.5+BOOSTにいち早く対応した48mmファットリムがトレイルを切り開く

ALEXRIMS ANIMAL 3.5

商品コード	JAN	サイズ	対応カセット	価格
820514	4580366336969	27.5"+BOOST	シマノ8/9/10/11S	¥69,000 (税込¥75,900)

参考重量:1972g
対応ディスクローター:6ボルト
アクスルサイズ:(F)15x110 (R)12x148(27.5+BOOST)

リム EXA アルミ合金、チュープレステディ、Equalizer オフセットリム
ホール フロント 32H リア 32H
ハブ 7075 軽量アルミボディ
ベアリング シールドベアリング、フロント 2 個、リア 4 個
スポーク ステンレス、アルミニウム
レース
フロント R: 3 CROSS 275mm、L: 3 CROSS 274mm
リア R: 3 CROSS 274mm、L: 3 CROSS 275mm

●チュープレステディ推奨リムテープ幅30mm。●圧倒的な耐久性を持った27.5+BOOST規格対応ホイール。●スポークホールをオフセットさせた「イクアライザー」デザインによりホイールのよれを軽減。●独自開発のリム専用特殊アルミ合金「EXA」は強度、剛性、耐久性、全てにおいてハイパフォーマンスを発揮。●7075アルミ合金製のボディを持つ軽量ハブ。●リアハブには4つのシールドベアリングを搭載し滑らかな回転と耐久性。●高精度なシールドカートリッジベアリングによりハードなライディングでもスムーズな転がり。●チュープレステディ対応。



SYNTHESIS SERIES

かつてないスピードを実現するリア&コントロール性を高めるフロント 前後専用設計を施した究極のMTBホイール

●前後専用設計を施してスピードとコントロールを両立した究極の MTB ホイール。●高いコントロール性、グリップ、トラクションを実現したフロントホイール-軽量リム、広いリム幅、少ないスポーク数、低いスポークテンション、軽量スポーク。●スピードとスタビリティを実現する高剛性リアホイール-強いリム、細めのリム幅、多いスポーク数、高いスポークテンション、強いスポーク。●チュープレステディに対応。(リムテープとシーラントが必要) ●6ボルトローター用。

かつてないスピードを実現するリア&コントロール性を高めるフロント 前後専用設計を施した究極のMTBホイール

crankbrothers SYNTHESIS XCT 11 CARBON

商品コード	JAN	サイズ	フリーボディ	価格
826214	0641300163004	29" フロント (F)15x110 (R)12x148	SHIMANO HG	¥490,000 (税込¥539,000)

●前後専用設計を施してスピードとコントロールを両立した究極の MTB ホイール。
●フロントにはワイドリムを採用しコーナーリング時のタイヤ剛性を確保しつつ、少ないスポーク数と軽量スポークで高いコントロール性を実現。●リアはリム幅を狭くすることでタイヤ幅を狭くしタイヤのエッジをシャープにしてグリップ力の向上とともに低い転がり抵抗を実現。スポーク本数を増やし剛性を確保。●チュープレステディタイヤ対応(リムテープとシーラントが必要)●6ボルトローター用
COMPATIBILITY: Tubeless ready / compatible
ENGAGEMENT: 0.52" Quick Engagement/ Six Pawls
HUB: Synthesis 11 (Industry Nine Hydra Hub)
HUB TYPE: 6 Bolt
INNER RIM WIDTH: 26.5mm (front), 24.5mm (rear)
OUTER RIM WIDTH: 31.1mm (front), 29.5mm (rear)
RIM HEIGHT: 19mm
SPOKE COUNT: 28 (front), 32 (rear)
SPOKES: Sapim CX-Ray
WEIGHT: 1519g per set



crankbrothers SYNTHESIS ALLOY XCT

商品コード	JAN	サイズ	アクスル	フリーボディ	価格
826223	0641300164186	29"フロント	15x110	-	¥42,000 (税込¥46,200)
826225	0641300164209	29"リア	12x148	SHIMANO HG	¥63,000 (税込¥69,300)
826226	0641300164216			SHIMANOマイクロスプライン	
826224	0641300164193			SRAM XD	

●スタンダードハブ採用モデル。●フリーボディのエンゲージ角は17°。●高強度かつ軽量のSapim D-Light/バテッドスポーク。●チュープレステディタイヤ対応(リムテープとシーラントが必要)



COMPLIANT FRONT WHEEL STIFF REAR WHEEL
SPOKE COUNT: 28 INNER RIM WIDTH: 26.5 SPOKE COUNT: 32 INNER RIM WIDTH: 24.5

エンゲージ角4°のIndustry nineハブ採用モデル

crankbrothers SYNTHESIS ALLOY XCT I 9

商品コード	JAN	サイズ	アクスル	フリーボディ	価格
826235	0641300165152	29"フロント	15x110	-	¥61,000 (税込¥67,100)
826237	0641300165305	29"リア	12x148	SHIMANO HG	¥83,636 (税込¥92,000)
826238	0641300165312			SHIMANOマイクロスプライン	
826236	0641300165169			SRAM XD	

●Industry nine 101ハブ採用モデル。●フリーボディのエンゲージ角は4°。●高強度かつ軽量のSapim D-Lightバテッドスポーク。●チュープレステディタイヤ対応(リムテープとシーラントが必要)



crankbrothers **SYNTHESIS ALLOY ENDURO**

商品コード	JAN	サイズ	アクスル	フリーボディ	価格
826215	0641300164063	27.5"フロント	15x110	-	¥42,000 (税込¥46,200)
826217	0641300164087	27.5"リア	12x148	SHIMANO HG	¥63,000 (税込¥69,300)
826218	0641300164094			SHIMANO マイクロスブライ	
826216	0641300164070			SRAM XD	
826219	0641300164100	29"フロント	15x110	-	¥42,000 (税込¥46,200)
826221	0641300164124	29"リア	12x148	SHIMANO HG	¥63,000 (税込¥69,300)
826222	0641300164131			SHIMANO マイクロスブライ	
826220	0641300164117			SRAM XD	

●スタンダードハブ採用モデル。●フリーボディのエンゲージ角は17°。●フロントはSapim D-Light、リアはSapim Race スポーク。●チュープレステイヤー対応(リムテープとシーラントが必要)

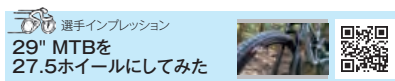

エンゲージ角4°のIndustry nineハブ採用モデル

crankbrothers **SYNTHESIS ALLOY ENDURO I 9**

商品コード	JAN	サイズ	アクスル	フリーボディ	価格
826227	0641300165114	27.5"フロント	15x110	-	¥63,000 (税込¥69,300)
826230	0641300165275	27.5"リア	12x148	SHIMANO マイクロスブライ	¥92,000 (税込¥101,200)
826228	0641300165121			SRAM XD	
826231	0641300165138	29"フロント	15x110	-	¥61,000 (税込¥67,100)
826234	0641300165299	29"リア	12x148	SHIMANO マイクロスブライ	¥92,000 (税込¥101,200)
826232	0641300165145			SRAM XD	

●Industry nine 101ハブ採用モデル。●フリーボディのエンゲージ角は4°。●フロントはSapim D-Light、リアはSapim Raceスポーク。●チュープレステイヤー対応(リムテープとシーラントが必要)



	Synthesis Enduro I9 Alloy	Synthesis Enduro Alloy	Synthesis XCT I9 Alloy	Synthesis XCT Alloy
エンゲージメント	4°	17°	4°	17°
ハブ	Industry Nine 1/1 Hub	Synthesis Standard	Industry Nine 1/1 Hub	Synthesis Standard
対応ローター	6 Bolt	6 Bolt	6 Bolt	6 Bolt
リム内幅(フロント)	31.5mm	31.5mm	26.5mm	26.5mm
リム内幅(リア)	29.5mm	29.5mm	24.5mm	24.5mm
リム外幅(フロント)	36.2mm	36.2mm	31mm	31mm
リム外幅(リア)	34.4mm	34.4mm	29.2mm	29.2mm
リム高	20mm	20mm	21mm	21mm
リム素材	6013 T6 Alloy	6013 T6 Alloy	6013 T6 Alloy	6013 T6 Alloy
スポーク数(フロント)	28	28	28	28
スポーク数(リア)	32	32	32	32
スポーク(フロント)	Sapim D-Light	Sapim D-Light	Sapim D-Light	Sapim D-Light
スポーク(リア)	Sapim Race	Sapim Race	Sapim D-Light	Sapim D-Light
重量(29F)	865g	902g	831g	841g
重量(29R)	1048g	1095g	978g	998g
重量(27.5F)	837g	877g		
重量(27.5R)	1018g	1062g		

crankbrothers **SYNTHESIS FREEHUB BODY**

商品コード	JAN	対応	価格
525006	4580366366515	Industry 9ハブ用XD	¥20,000 (税込¥22,000)
525007	4580366366522	Industry 9ハブ用シマノHG	
525008	4580366366539	Industry 9ハブ用シマノマイクロスブライ	¥24,000 (税込¥26,400)

価格に取付工賃は含まれません。品質保証はお買い上げの販売店を通して行っております。次の場合は適用されません。①海外個人輸入②オークションでの購入③他人からの譲渡④購入証明がない

COBALT、IODINE、ZINCホイールの特徴

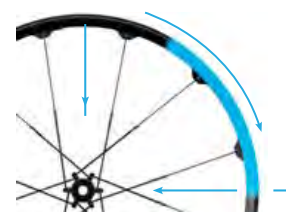

低い回転慣性
前ハブは2個のシールドカートリッジベアリング、後ハブは4個のシールドカートリッジベアリング。軽量でありながら十分な強度を備え、回転は驚くほど円滑です。

チュープレステイ
リムから垂直にリブを取り付けてスポークを通ることでリムに穴が無い構造。リブによる補強効果と合わせて、究極の高剛性を実現。常識では考えられないダイレクト感をライダーにもたらしめます。リムテープも必要ありません。

ツインベアスポーク
今までのスポーク&ニップル方式では実現できなかった、左右完全対称のツインベアスポーク。強さと堅さを最大化するために、最も強い形状であるトライアングルを用いてデザインされています。完璧なまでのホイールバランスを実現し、全方向からの入力に対して理想的な剛性を保ちます。

7075 アルミ合金製特殊ニップル
ニップルをハブ側に配置することで重量物を回転中心に集めるレイアウトで、圧倒的な踏み出しの軽さを実現しています。さらに大径かつスポークとほぼ同じ長さを持つ7075アルミ製ニップルの組み合わせは強度に優れ軽量です。



ツインベアスポークデザインのXC/トレイル用ホイール

crankbrothers **COBALT2 XC**

商品コード	JAN	カラー	サイズ	価格
826172	4580366329893	ブラック/グレー	29"	¥90,000 (税込¥99,000)
826173	4580366329909		29" ブースト	

●スポークとニップルを反転させてホイール外周を軽量化。●ロングニップルで高剛性。●左右完全対象のスポークデザインで高強度。●ニップルホールを設けない構造により、チュープレステイヤーの装着にキットを使用する必要が無く、軽量かつ簡単なセットアップが可能。●6ボルトローター用。

FREEHUB: 3-pawl, 21T, steel, 11-Speed HG mountain-style cassette compatible
FRONT HUB DIMENSIONS:
[29"ブースト] 15mm x 110mm thru axle
[29"] 15mm x 100mm thru axle, 9mm QR (別売) and 12mm x 100mm (別売)
REAR HUB DIMENSIONS:
[29"ブースト] 12mm x 148mm thru axle
[29"] 12mm x 142mm thru axle, 10mm x 135mm endcaps (別売)
HUB MATERIAL: 6061-t6 aluminum
RIM MATERIAL: 6061-t6, smooth weld joint, Shot peen, black anodizing
INNER RIM WIDTH: 23mm
SPOKE MATERIAL: Stainless steel
SPOKE BUTTING: 2.0 / 1.8 / 2.0 (27.5), 2.0 straight (29)
SPOKE PINS: Solid 7075-t6 aluminum
NIPPLE MATERIAL: 7075-T6 aluminum
WEIGHT: 1710g (27.5), 1790g (29)



ツインベアスポークデザインのエントリーモデル XC/トレイル用

crankbrothers **COBALT1 XC**

商品コード	JAN	サイズ	価格
826163	4580366300861	29"	¥68,000 (税込¥74,800)

●Simple and beautiful — 強度、剛性、加速性を高次元にバランスさせるための独自構造。●回転中心のハブに重心を集中させ、素早く加減速が可能。●強度と剛性を最大限に高めるツインベアスポークテクノロジー。●スポーク長を統一しメンテナンス性に優れる。●6ボルトローター用。

FREEHUB: 3-pawl, 21T, steel, 11-speed HG mountain-style cassette compatible.
FRONT HUB DIMENSIONS: QR15mm (installed), 9mm QR (included)
REAR HUB DIMENSIONS: 12x142mm T/A (installed), 10x135 QR (included)
HUB MATERIAL: 6061-t6 aluminum
RIM MATERIAL: 6061-t6, smooth weld joint
RIM FINISH: Shot peen, black anodizing
INNER RIM WIDTH: 21mm
RIM DEPTH: 21.1mm
SKEWERS: Not included
SPOKE TYPE: 2.3 Bladed
SPOKE MATERIAL: Stainless steel
SPOKE LENGTH: 298mm
NIPPLE LENGTH: 28mm
WEIGHT: 1975g per set (29)
XD DRIVER: XD driver compatible (発注番号826176)



価格に取付工賃は含まれません。品質保証はお買い上げの販売店を通して行っております。次の場合は適用されません。①海外個人輸入②オークションでの購入③他人からの譲渡④購入証明がない

ツインペアスポークデザインのエンデューロ用ホイール

crankbrothers IODINE3 AM

商品コード	JAN	カラー	サイズ	価格
826197	0641300161376	ブラック/シルバー	29" ブースト	¥121,000 (税込¥133,100)

●スポークとニップルを反転させてホイール外周を軽量化。●ロングニップルで高剛性。●左右完全対象のスポークデザインで高強度。●ニップルホールを設けない構造により、チューブレスタイヤの装着にキットを使用する必要が無く、軽量かつ簡単なセットアップが可能。●6ボルトローター用。

FREEHUB: 3-pawl, 21T, alloy, 11-speed HG mountain-style cassette
FRONT HUB END CAPS (BOOST): 15 mm only
REAR HUB END CAPS: 12x148mm only
HUB MATERIAL: Iodine, 6061-t6
RIM : 6061-t6, smooth weld joint, Shot peen, flat black anodizing, チューブレス対応
INNER RIM WIDTH: 28mm
SPOKE MATERIAL: Stainless steel
SPOKE PINS: Solid 7075-t6 aluminum
WEIGHT: 1830g (29)
E-BIKE COMPATIBLE: Not Compatible



crankbrothers IODINE2 AM

商品コード	JAN	カラー	サイズ	価格
826193	4580366329978	ブラック/グレー	27.5"	¥90,000 (税込¥99,000)
826194	4580366329985	ブラック/グレー	27.5" ブースト	

●スポークとニップルを反転させてホイール外周を軽量化。●ロングニップルで高剛性。●左右完全対象のスポークデザインで高強度。●ニップルホールを設けない構造により、チューブレスタイヤの装着にキットを使用する必要が無く、軽量かつ簡単なセットアップが可能。●6ボルトローター用。

FREEHUB: 3-pawl, 21T, alloy, 11-speed HG mountain-style cassette
FRONT HUB END CAPS:
[27.5"ブースト]15 mm only
[27.5"]15mm (installed), 9mm (別売)
REAR HUB END CAPS:
[27.5"ブースト]12x148mm only
[27.5"]12x142mm (installed), 10x135mm (別売)
HUB MATERIAL: Iodine, 6061-t6
RIM: 6061-t6, smooth weld joint, Shot peen, flat black anodizing, チューブレス対応
INNER RIM WIDTH: 28mm
SPOKE MATERIAL: Stainless steel
SPOKE PINS: Solid 7075-t6 aluminum
WEIGHT: 1830g (27.5)
E-BIKE COMPATIBLE: Trail/am e-bikes up to 350 watts max



ツインペアスポークデザイン採用のシクロクロス/グラベル、ディスクロード用ホイール

crankbrothers ZINC3 Gravel

商品コード	JAN	カラー	サイズ	価格
826195	4580366329992	ブラック/ホワイト	29"/700C	¥121,000 (税込¥133,100)

●スポークとニップルを反転させてホイール外周を軽量化。●ロングニップルで高剛性。●左右完全対象のスポークデザインで高強度。●ニップルホールを設けない構造により、チューブレスタイヤの装着にキットを使用する必要が無く、軽量かつ簡単なセットアップが可能。●ロード用11S HGカセット対応(ロースペーサーは付属しません)。●6ボルトローター用。

FREEHUB: 3-pawl, 21T, alloy, 11-speed HG road-style cassette compatible.
FRONT HUB END CAPS: 15mm (installed), 9mm (included), 12x100mm (別売)
REAR HUB END CAPS: 12x142mm (installed), 10x135mm (included)
RIM: 6061-t6, smooth weld joint, チューブレス対応
RIM FINISH: Shot peen, black anodizing
INNER RIM WIDTH: 21mm
OUTER RIM WIDTH: 25.5mm
SKEWERS: Not included
SPOKE: Stainless steel, 166mm
WEIGHT: 1645g



価格に取付工賃は含まれません。品質保証はお買い上げの販売店を通して行っております。次の場合は適用されません。①海外個人輸入②オークションでの購入③他人からの譲渡④購入証明がない

crankbrothers ホイール ハブエンドキャップ互換表

エンドキャップをご購入の際は、表内の商品コードをお申し付けの上、ご注文ください。
×印の項目は、対応商品がございませんので、予めご了承ください。

ホイール 商品コード	ホイール名称	ホイールカラー	フロント					リア					
			9mm クイックリリース	12mm スルーアクスル	15mm スルーアクスル	20mm スルーアクスル	ブースト 110mm	10x135mm クイックリリース	12x135mm スルーアクスル	12x142mm スルーアクスル	ブースト 12x148mm スルーアクスル	12x150mm スルーアクスル	12x157mm スルーアクスル
826165	コバルト11 27.5+ブースト	ブラック / ゴールド	×	×	×	×	829019	×	×	×	524985	×	×
826170	コバルト3 29+ブースト	ブラック / ホワイト	×	×	×	×	829019	×	×	×	524985	×	×
826172	コバルト2 29"	ブラック / グレー	829018	524986	829019	×	×	826175	826149	524983	×	×	×
826173	コバルト2 29+ブースト	ブラック / グレー	×	×	×	×	829019	×	×	×	524983	×	×
826163	コバルト1 29 15876	ブラック / シルバー	829018	×	829019	×	×	826175	826149	524983	×	×	×
826193	アイオダイン2 27.5"	ブラック / グレー	829018	524986	829019	×	×	826175	826149	524983	×	×	×
826194	アイオダイン2 27.5+ブースト	ブラック / グレー	×	×	×	×	829019	×	×	×	524983	×	×
826195	ジंक 29/700C	ブラック / ホワイト	829018	524986	829019	×	×	524984	×	524985	×	×	×

※829018 : 1個 (片側) 入

価格に取付工賃は含まれません。品質保証はお買い上げの販売店を通して行っております。次の場合は適用されません。①海外個人輸入②オークションでの購入③他人からの譲渡④購入証明がない

cycladesign 補修ホイール



リムブレーキ (QR) 仕様
 スポークカラー：スベック記載
 リム：ブラック / サイドシルバー
 クイックレバー付属
 仕様：32H
 ※リムテープは付属しません

ディスクブレーキ (QR) 仕様
 スポークカラー：スベック記載
 リム：ブラック
 クイックレバー付属
 6 ボルトローター専用
 仕様：32H
 ※リムテープは付属しません

20" (ETRT0406)		
商品名	フロント	リア
対応ブレーキ	リムブレーキ	
対応バルブ	米式	
推奨タイヤ幅	1.25-2.35	
スピード	-	6/7S (ボス)
OLD	100	130
重量 (g)	720	820
スポーク情報	14G ステンレスブラック	
リムサイズ (内幅/外幅/高さ)	18/24/18mm	
税抜価格 (税込価格)	¥9,000 (¥9,900)	¥11,000 (¥12,100)
商品コード	829247	829248
JAN	4580366380689	4580366380696

24" (ETRT0507)					
商品名	フロント			リア	
対応ブレーキ	リムブレーキ	ディスク 6ボルト	リムブレーキ	ディスク 6ボルト	
対応バルブ	米式				
推奨タイヤ幅	1.25-2.35				
スピード	-	7S (ボス)	7S (ボス)	8-10S HG	
OLD	100	100	130	135	135
重量 (g)	850	980	900	980	1180
スポーク情報	14Gステンレス シルバー-241.5mm	14Gステンレスブラック		14Gステンレス シルバー-239/240mm	14Gステンレス ブラック
リムサイズ (内幅/外幅/高さ)	21/26/16mm	20/25/16mm		21/26/16mm	20/25/16mm
税抜価格 (税込価格)	¥9,000 (¥9,900)	¥10,000 (¥11,000)	¥11,000 (¥12,100)	¥11,000 (¥12,100)	¥11,000 (¥12,100)
商品コード	829238	829250	829249	829239	829251
JAN	4580366336501	4580366380719	4580366380702	4580366336518	4580366380726

26" (ETRT0559)											
商品名	フロント				リア						
対応ブレーキ	リムブレーキ		ディスクブレーキ(6ボルト)		リムブレーキ				ディスクブレーキ(6ボルト)		
対応バルブ	仏式	米式	仏式	米式	仏式	米式			仏式	米式	
推奨タイヤ幅	1.25-2.25										
スピード	-	-	-	-	8-10S HG	7S (ボス)	7S HGカセット	8-10S HG	7S (ボス)	8-10S HG	8-10S HG
OLD	100	100	100	100	135	135	135	135	130	135	135
重量 (g)	860	970	880	880	1100	1020	1160	1100	1000	970	970
スポーク情報	14Gステンレス シルバー-264mm	14Gステンレス ブラック-266mm	14Gステンレス シルバー-260/262mm		14Gステンレス シルバー-262/264mm	14Gステンレス シルバー-264/265mm	14Gステンレス ブラック-263/265mm	14Gステンレス シルバー-262/264mm	14Gステンレス ブラック	14Gステンレス シルバー-260/262mm	
リムサイズ (内幅/外幅/高さ)	18/24/18mm	18/24/18mm	17/24/18mm		18/24/18mm	18/24/18mm	18/24/18mm	18/24/18mm	18/24/18mm	17/24/18mm	
税抜価格 (税込価格)	¥9,000 (¥9,900)	¥9,000 (¥9,900)	¥9,000 (¥9,900)	¥9,000 (¥9,900)	¥11,000 (¥12,100)	¥11,000 (¥12,100)	¥11,000 (¥12,100)	¥11,000 (¥12,100)	¥11,000 (¥12,100)	¥11,000 (¥12,100)	¥11,000 (¥12,100)
商品コード	829204	826201	829206	829228	829205	829240	826202	829227	829252	829207	829229
JAN	4580366298366	4580366240792	4580366298380	4580366336402	4580366298373	4580366336525	4580366240808	4580366336396	4580366380733	4580366298397	4580366336419

27.5" (ETRT0584)					
商品名	フロント				
対応ブレーキ	リムブレーキ		ディスクブレーキ (6ボルト)		
対応バルブ	仏式	米式	仏式		米式
推奨タイヤ幅	1.25-2.25		1.25-2.25	2.7-3.0	1.25-2.25
スピード	-	-	-	-	-
OLD	100	100	100	100	100
重量 (g)	900	900	1005	1220	1005
スポーク情報	14Gステンレス シルバー-276mm	14Gステンレス シルバー-276mm	14Gステンレス シルバー-272/274mm	14Gステンレス ブラック	14Gステンレス シルバー-272/274mm
リムサイズ (内幅/外幅/高さ)	18/24/18mm	18/24/18mm	17mm/24mm/ 18mm	36mm/40mm/18mm 27.5+セミファット用	17mm/24mm/ 18mm
税抜価格 (税込価格)	¥9,000 (¥9,900)	¥9,000 (¥9,900)	¥9,000 (¥9,900)	¥12,000 (¥13,200)	¥9,000 (¥9,900)
商品コード	829212	829241	829213	862128	829233
JAN	4580366300656	4580366336532	4580366300663	4580366364504	4580366336457

27.5" (ETRT0584)									
商品名	リア								
対応ブレーキ	リムブレーキ				ディスクブレーキ (6ボルト)				
対応バルブ	仏式	米式			仏式		米式		
推奨タイヤ幅	1.25-2.25				1.25-2.25		2.7-3.0	1.25-2.25	1.25-2.25
スピード	7-10S HG(7Sベアサー付)	8-10S HG	7S(ボス)	7-10S HG(7Sベアサー付)	8-10S HG	8-10S HG	7S (ボス)	8-10S HG	
OLD	135	135	135	135	141 141mmフーストQR用	141	135	135	
重量 (g)	1120	1120	1060	1230	1320	1420	1140	1230	
スポーク情報	14Gステンレス シルバー-273/275mm	14Gステンレス シルバー-274/276mm	14Gステンレス シルバー-275/276mm	14Gステンレス シルバー-271/273mm	14Gステンレス ブラック	14Gステンレス ブラック	14Gステンレス ブラック	14Gステンレス シルバー-272/274mm	
リムサイズ (内幅/外幅/高さ)	18/24/18mm	18/24/18mm	18/24/18mm	17/24/18mm	17/24/18mm	36/40/18mm 27.5+セミファット用	18/24/17mm	17/24/18mm	
税抜価格 (税込価格)	¥11,000 (¥12,100)	¥11,000 (¥12,100)	¥11,000 (¥12,100)	¥11,000 (¥12,100)	¥11,000 (¥12,100)	¥15,000 (¥16,500)	¥11,000 (¥12,100)	¥11,000 (¥12,100)	
商品コード	829215	829234	829242	829217	862127	862129	829253	829235	
JAN	4580366300687	4580366336464	4580366336549	4580366300700	4580366364498	4580366364511	4580366380740	4580366336471	

700C/29" (ETRT0622)						
商品名	フロント			リア		
対応ブレーキ	リムブレーキ	ディスクブレーキ (6ボルト)		リムブレーキ	ディスクブレーキ (6ボルト)	
対応バルブ	米式	仏式	米式	米式	仏式	米式
推奨タイヤ幅	26-45C/1.25-2.25					
スピード	-	-	-	8-10S HG	8-10S HG	8-10S HG
OLD	100	100	100	135	135	135
重量 (g)	930	1080	1080	1160	1260	1260
スポーク情報	14Gステンレス シルバー-295mm	14Gステンレス シルバー-291/293mm		14Gステンレス シルバー-292/294mm	14Gステンレス シルバー-291/293mm	
リムサイズ (内幅/外幅/高さ)	18/24/18mm	17/24/18mm	18/24/18mm	18/24/18mm	17/24/18mm	18/24/18mm
税抜価格 (税込価格)	¥9,000 (¥9,900)	¥9,000 (¥9,900)	¥9,000 (¥9,900)	¥11,000 (¥12,100)	¥11,000 (¥12,100)	¥11,000 (¥12,100)
商品コード	829236	829210	829230	829237	829211	829231
JAN	4580366336488	4580366298427	4580366336426	4580366336495	4580366298434	4580366336433

【推奨タイヤ幅について】
 推奨サイズは目安ですので、タイヤに推奨リム幅が設定されている場合は、そちらをご参照ください。

【対応スピードについて】
 組み合わせるカセットによってはスポークとスプロケットやチェーンが干渉する可能性があります。必ず組付け時に干渉が発生しないことをご確認ください。

各ホイールの写真については、
 「サイクルデザイン 補修用ホイール」
 で検索。

700C/29" (ETRT0622)						
商品名	フロント			リア		
対応ブレーキ	リムブレーキ			リムブレーキ		
対応バルブ	仏式	米式		米式		仏式
推奨タイヤ幅	26-45C/1.25-2.25"					
スピード	-	8-10S HG	8-10S HG	7S(ボス)	ロード用11S HG	
OLD	100	100	135	130	135	130
重量 (g)	920	1010	1255	1180	1120	1220
スポーク情報	14Gステンレス シルバー-296mm	14Gスチール ブラック-296mm	14Gステンレス シルバー-292/294mm	14Gステンレス シルバー-293/295mm	14Gスチール ブラック-294/296mm	14Gステンレス スポーク/ブラック
リムサイズ (内幅/外幅/高さ)	18/24/18mm					
税抜価格 (税込価格)	¥9,000 (¥9,900)	¥9,000 (¥9,900)	¥11,000 (¥12,100)	¥11,000 (¥12,100)	¥11,000 (¥12,100)	¥15,000 (¥16,500)
商品コード	829200	862122	829209	829201	862123	829254
JAN	4580366298328	4580366351054	4580366298410	4580366298335	4580366351061	4580366380757

cycladesign FREE BODY 105R/985RKDR21
 フリーボディ

商品コード	JAN	サイズ	価格
862850	4580366381280	105R/ 985RKDR21	¥2,500 (税込¥2,750)

サイクルデザイン補修ホイール用
 ロード/MTB 8-10S対応

KCNC最軽量スルーアクスル

KCNC HEX THROUGH AXLE KQR09 7075AL

商品コード	JAN	カラー	サイズ	価格
530008	4580366370888	ゴールド	12x100mm-120 スレッド:1.5ピッチ×13mm、 軸長:120mm、フラットヘッド	¥10,000 (税込¥11,000)
530006	4580366370864	ブラック		
530007	4580366370871	ブルー		
530009	4580366370895	レッド		
530012	4580366372479	ゴールド	12x100mm、Felt FR対応 スレッド:1.5 ピッチ×16mm、軸長:123mm、フラット ヘッド、Felt FR、VR、BROAM、BREED、 2018モデル以降のFXに対応	
530010	4580366372455	ブラック		
530013	4580366372486	レッド		
530003	4710751024977	ゴールド		
530001	4710751024953	ブラック	M12*P1.0/18mm-L163 12x142mm、Syntace X-12 163mm	
530002	4710751024960	ブルー		
530004	4710751024991	レッド		
530005	4710751025134	ブラック	M12*P1.5/18mm-L161mm 12x142mm、161mm スレッド:1.5ピッチ×18mm、 軸長:161mm、フラットヘッド	

●7075アルミニウム合金をCNC削り出して製作した超軽量スルーアクスル。●脱着のための6角穴をスレッド側のみに配することで軽量化。●コンパクトで美しいヘッド部。●脱着は6mmアーレンキーを使用。
材質:7075アルミニウム合金
参考重量:21g(フロント)、26g(12x142-L161)

M12X1.5PX16-123: Felt FR、VR、BROAM、BREED、2018モデル以降のFXに対応
M12*P1.0/18-163: Felt FR、VR、BROAM、BREED、IA、2018モデル以降のFXに対応



アーレンキー式のシンプルなスルーアクスル

KCNC HEX THROUGH AXLE 6061AL

商品コード	JAN	カラー	サイズ	価格
524698	4710751024496	ゴールド	12x142mm Syntace X-12 163mm スレッド:1.0ピッチ×18mm、軸 長:163mm、テーパーヘッド	¥4,500 (税込¥4,950)
524696	4710751024472	ブラック		
524697	4710751024489	ブルー		
524699	4710751024519	レッド		
862126	4580366362524	ブラック	12x100mm、Felt FR 対応 スレッド:1.5ピッチ×16mm 軸長:123mm、フラットヘッド	

●締め付けはアーレンキーを使用。 / 材質:6061アルミニウム合金 / 参考重量:32g(フロント)、43g(リア)

12x100mm、Felt FR 対応: Felt FR、VR、BROAM、BREED、2018モデル以降のFXに対応
12x142mm Syntace X-12 163mm: Felt FR、VR、BROAM、BREED、IA、2018モデル以降のFXに対応



工具無しで脱着できるスルーアクスル。軽量&コンパクトタイプ

KCNC クイックリリーススルーアクスル

商品コード	JAN	サイズ	対応	価格
530014	4580366391630	12-142-163.1L M12*P1.0*18L SYNTACE	FELT FR、VR、BROAM、BREED、2018以降FX	¥8,000 (税込¥8,800)
530015	4580366391647	12-110-118.3L M12*P1.0*15L SYNTACE	Specialized road	
530016	4580366391654	12-148-159L M12*P1.0*15L SYNTACE	-	
530017	4580366391661	12-100-120L M12*P1.5*13L	Enve Disc Fork	
530018	4580366391678	12-100-123L M12*P1.5*16L	FELT FR、VR、BROAM、BREED、2018以降FX	
530019	4580366391685	12-148-167L M12*P1.5*18L	-	
530020	4580366391692	15-100-146L M14*P1.5*12L	FOX	
530021	4580366391708	15-110-156L M14*P1.5*12L	FOX	
530022	4580366391715	15-100-148L M15*P1.5*11L	ROCKSHOX	
530023	4580366391722	15-110-158L M15*P1.5*11L	ROCKSHOX	

●コンパクトなヘッド形状のクイックリリースレバー式の軽量スルーアクスル。●工具無しでホイールの脱着ができ、フレームに合わせて固定時のレバー位置が回転可能。

参考重量:45g(12x100)、45g(12x100)、52g(12x142)、56g(12x148)、75g(15x100)、80g(15x110)

サイズの見方(例):12-142-163.1L(アクスルの実測長) M12(アクスル径)*P1.0(ピッチ)*18L(ネジ切りの長さ)
※対応は使用するバイクのモデルや年式により異なります。実際にご購入の際は現物の寸法をご確認ください。



工具不要で確実な固定力を発揮するイージースルーアクスル

KCNC QUICK & EASY THROUGH AXLE KQR07

商品コード	JAN	カラー	サイズ	対応	価格		
524990	4580366346036	ブラック	12x148mm (スレッド:1.75ピッチ× 21mm、軸長:180mm、フラッ トヘッド)	BOOST	¥6,000 (税込¥6,600)		
524991	4580366346043	ブルー					
524992	4580366346050	ゴールド					
524993	4580366346067	レッド					
524994	4580366346074	ブラック	15x110mm(スレッド:1.5ピッチ×11mm、 軸長:158mm、フラットヘッド)				
524995	4580366346081	ブルー					
524996	4580366346098	ゴールド	15x110mm (スレッド:1.5ピッチ×11mm、 軸長:158mm、フラットヘッド)				
524997	4580366346104	レッド					
524688	4710751020269	ブラック	12x142mm (スレッド:1.75ピッチ、フ ラットヘッド)			ロックショッ クスマックス	
524689	4710751020276	ブルー					
524690	4710751020283	ゴールド					
524691	4710751020306	レッド	15x100mm (スレッド:1.5ピッチ× 11mm、軸長:148mm、フラッ トヘッド)				
524692	4710751020627	ブラック					
524693	4710751020634	ブルー					
524694	4710751020641	ゴールド					
524695	4710751020665	レッド					

●締め付けは手でレバーを回すだけで工具不要かつ強力な固定力。●赤いボタンを押すことで、フレームに合わせてレバー位置をセット。

材質:6061 アルミニウム合金

参考重量:12x100mm 58g、12x142mm 64g、12x148mm 70g、15x100mm 84g、15x110 58g

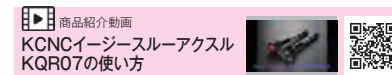
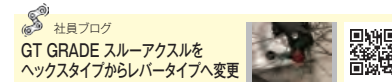

軽量で高い固定力、アルマイト加工が美しいクイックリリース。

KCNC SKEWER

商品コード	JAN	カラー	エンド幅	仕様	価格
524751	4710627576517	ブラック	(F)100x(R)130mm (前後ペア)	ROAD	¥15,000 (税込¥16,500)
524752	4710627576562	レッド			

参考重量:43g

レバー、ナット:7075アルミニウム合金

シャフト:チタニウム

●超軽量ながら、ワールドカップライダーもレースで使用するほど信頼性が高い。

●レバーと受けの間に真鍮製スベラーを挟み、スムーズなレバー操作を実現。

*クイックリリースの固定を保證するものではありません。安全のため、クイックリリースが確実に締まっている事を乗車毎に確認が必要です。



KCNC SKEWERS Z6

商品コード	JAN	カラー	エンド幅	価格
524702	4710887252107	ゴールド	(F)100x(R)130mm (前後ベア)	¥9,000 (税込¥9,900)
524701	4710887252091	ブルー		
524705	4710887252121	レッド		
524711	4710887252039	ブルー	(F)100x(R)135mm (前後ベア)	MTB
524715	4710887252060	レッド		

参考重量:ROAD 65g、MTB 67g
レバー、ナット:6061アルミニウム合金
シャフト:ステンレス
●コストパフォーマンスを追求した軽量タイプ。
●レバーと受けの間に真鍮製スペーサーを挟み、スムーズなレバー操作を実現。



ロード用チタンアクスルクイックリリース BBB LIGHTBLOCK | BQR-11

商品コード	JAN	参考重量	サイズ	価格
524886	8716683080803	52g	(F)100×(R)130mm	¥6,000 (税込¥6,600)

●軽量なCNCマシン加工のレバー。●耐久性にすぐれたチタン製アクスル。●腐食防止のスプリング。●ロードバイクにのみ対応。



信頼性と軽量性の高バランス BBB WHEEL BLOCK | BQR-01

商品コード	JAN	参考重量	サイズ	価格
829067	8716683102550	87g	(F)100×(R)135mm	¥2,300 (税込¥2,530)

●信頼性と耐久性を重視しながら不要な重量を極限まで削ったクイックリリース。●軽い力で開閉でき、しっかりと固定できるレバーデザイン。●植物等に引っ掛かって開いてしまうことの無い形状。●錆びにくいスプリング。●頑丈な軸部分。●安全なライディングのために細部までデザインされています。



ヘックス式アクスル BBB WHEEL FIXED

商品コード	JAN	参考重量	BBB	価格
524890	8716683020021	78g	BQR-03	¥2,800 (税込¥3,080)

対応ハブ:(F)100×(R)135/130mm
シャフト長:(F)145mm (R)185mm (カバー含む)
対応フレーム外幅:(F)105~113mm (R)145~155mm
●MTB/クロス/ロード。●ヘキサレンチで締め付ける方式。●車輪の盗難を防止。●走行中に草木にレバーが引掛り、車輪が外れるアクシデントも防止。●耐久性があり軽量なアルミニウム合金製。●シャフトの長さを調整出来るスペーサー(1mm×4枚)が付属することでシャフトをカットすることなくMTB、ロードのエンド幅に対応。



本国アメリカで圧倒的な人気を誇るレーシングタイヤ



FPSとは?



FPS (FLAT PROTECTION SYSTEM) はパンクと引き裂きに対して高い耐久性を持ちながら、柔軟性、軽量性を持つSERFAS独自の技術。

FPSレイヤー

パリストティックナイロンをトレッド下に挟み込むことでパンクの原因となる異物からタイヤを守る。

ケーシング

SERFASでは各モデルの使用用途に最適なTPIを採用。



ハイエンドタイヤと勝負できる性能を持つ軽量レーシングタイヤ。

SERFAS SECA RACING RS

商品コード	JAN	カラー	サイズ	最大空気圧	価格
728012	0713835012918	ブラック/ブラック	700X23C	130PSI	¥4,800 (税込¥5,280)
728066	4580366318729	ブラック/ブラック	700X25C		

参考重量:サイズ23C 210g、25C 220g
ケーシング:120tpi
ビード:ケブラー
ETRTO:622

●理想のレーシングタイヤ。●軽さ、快適性、低抵抗、グリップ力の全てが高レベル。●軽量耐パンクシールド素材内蔵。●センター部分は68デュロメーターハードゴムで耐久性と転がり抵抗の軽さを追求。●サイド部分は柔らかい58デュロメーターのソフトゴムで高いグリップ力。●軽量なフォールディングビード。●しなやかに路面追従性の高い120TPIケーシング。



トレーニング、通勤におすすめのワイヤービード

SERFAS SECA

商品コード	JAN	カラー	サイズ	参考重量	価格
728010	0713835012925	ブラック/ブラック	700×23C	300g	
728020	0713835900956	グレー/ブラック			
728021	0713835009642	ブルー/ブラック			
728023	0713835009659	レッド/ブラック			
728070	0713835013922	ブラック/ブラック	700×25C	315g	¥3,000 (税込¥3,300)
728034	0713835009673	ブルー/ブラック			
728036	0713835009680	レッド/ブラック			
728037	0713835009697	ホワイト/ブラック			
728642	4580366318705	ブラック/ブラック	700×28C	330g	
728038	0713835228128	グレー/ブラック			
728039	0713835009703	ブルー/ブラック			
728041	0713835009710	レッド/ブラック			
728042	0713835009727	ホワイト/ブラック			

ケーシング:60TPI / ビード:ワイヤー / 空気圧:130PSI / ETRTO:622

●排水性の高い溝によりウェット時のグリップが向上。●貫通パンク、スネークバイトを予防するフラットプロテクションシステム。●長寿命と転がり抵抗の軽減を実現するため、センター部分には68デュロメーター(硬さの単位)のコンパウンド、サイドにはコーナリング性能を高める60デュロメーターのコンパウンド使用、ハイスピードを維持しながら安定したコーナリングが可能。



コーナリング時に安定感のあるハイグリップコンパウンド
選ばれるように軽い低抵抗コンパウンド
パンクを防ぐFPSレイヤー



クラスを超えたスピード&グリップを持つロードタイヤ。

SERFAS MEO SECA WIRE

商品コード	JAN	カラー	サイズ	ビード	価格
729036	4580366373735	ブラック	700×23C	ワイヤー	¥2,300 (税込¥2,530)
729037	4580366373742		700×25C		

参考重量:サイズ700x23 325g、700x25 345g

ETRTO:622

空気圧:130PSI

●軽い走行抵抗と長寿命を実現した軽量トレーニングタイヤ。●センター部分に長寿命と転がり抵抗の軽減を実現する68デュロメーター(硬さの単位)のハードコンパウンド。●サイドにはコーナリング性能を高める58デュロメーターのハイグリップコンパウンド。●30TPI。●ワイヤービード。●MEOシリーズは太いケーシングで耐久性と安定した走行特性を備えた手頃で長持ちするタイヤです。



SERFAS COMBI LT ROAD

商品コード	JAN	サイズ	ビード	最大空気圧	価格
729028	4580366364474	700×23C	ワイヤー	130PSI	¥2,200 (税込¥2,420)
729029	4580366364481				

参考重量:サイズ700x23 315g、700x25 345g

ケーシング:30TPI

ETRTO:622

●すべてのライディングに最適化されたトレッドパターン。●センター部は転がり抵抗が少ないスリックパターン。●MEOシリーズは太いケーシングで耐久性と安定した走行特性を備えた手頃で長持ちするタイヤです。



トレーニングに最適なMEOシリーズ 耐パンク層を省いて高いコストパフォーマンスを実現

SERFAS CHASE

商品コード	JAN	カラー	サイズ	ビード	価格
728455	0713835022795	ブラック	700×23C	ワイヤー	¥2,200 (税込¥2,420)

ケーシング:60TPI

参考重量:315g

ETRTO:622

空気圧:120PSI

●オールラウンドなロード用タイヤ。●30TPIのケーシングを3つ重ねて90TPIにした長寿命構造。●フラットプロテクションなし。●転がり面のトレッドゴムを厚くした長寿命構造。●MEOシリーズは太いケーシングで耐久性と安定した走行特性を備えた手頃で長持ちするタイヤです。



軽い走行抵抗と高いグリップを両立した特殊トレッドの高耐久シティタイヤ

SERFAS MEO DRIFTER CITY

商品コード	JAN	カラー	サイズ	ビード	価格
729031	4580366373681	ブラック	26×1.5	ワイヤー	¥3,600 (税込¥3,960)
729030	4580366373674		26×2.0		
729032	4580366373698		27.5×2.0		
729033	4580366373704		29×2.0		

参考重量:サイズ26x2.0 795g、26x1.5 555g、27.5x2.0 830g、29x2.0 910g

空気圧

26×2.0 65PSI

26×1.5 65PSI

27.5×2.0 65PSI

29×2.0 60PSI

ETRTO:26/559 27.5/584 29/622

●通常のMTBタイヤを反転させたような特殊トレッドパターンで、舗装路での軽い走りや滑りやすい路面でのグリップを両立。●センター部分に長寿命と転がり抵抗の軽減を実現する68デュロメーター(硬さの単位)のハードコンパウンド。●サイドにはコーナリング性能を高める58デュロメーターのハイグリップコンパウンド。●30TPI。●ワイヤービード。●MEOシリーズは耐久性と安定した走行特性を備えた手頃なタイヤです。



価格に取付工賃は含まれません。品質保証はお買い上げの販売店を通して行っております。次の場合は適用されません。①海外個人輸入②オークションでの購入③他人からの譲渡④購入証明がない

超耐久ハードコンパウンド

SERFAS DRIFTER

商品コード	JAN	カラー	サイズ	ビード	価格
728445	0713835009789	ブラック	700×32C	ワイヤー	¥3,400 (税込¥3,740)
729013	4580366306320		27.5×1.5		

参考重量:サイズ700x32C 530g、27.5x1.5 568g

空気圧:4.5気圧/65psi

ETRTO:700C/622 27.5/584

●バンクに強いフラットプロテクションシステム。●センターリッジのトレッドデザインで走行抵抗の減少。●トレッド部は硬いコンパウンドですくれた耐磨耗性。●69デュロメーターのスーパーハードコンパウンドを使用して超寿命&転がり抵抗軽減。



ツーリングに最適なトレッド

SERFAS VIDA HYBRID

商品コード	JAN	カラー	サイズ	ビード	価格
728444	0713835002186	ブラック	700×32C	ワイヤー	¥3,200 (税込¥3,520)
14727031	0713835900949		700×38C		

参考重量:サイズ700x32C 490g、700x38C 520g

空気圧:5.5気圧/80psi

ケーシング:60TPI

ETRTO:700C/622

●バンクに強いフラットプロテクションシステム。●低い走行抵抗で耐磨耗性にすぐれている。

●濡れた路面に強いセミブロックパターン。



滑りにくいシティ&ツーリングタイヤ。補修に最適なMEOシリーズ

SERFAS MEO VIDA HYBRID

商品コード	JAN	カラー	サイズ	ビード	価格
729034	4580366373711	ブラック	700×32	ワイヤー	¥2,900 (税込¥3,190)
729035	4580366373728		700×38		

参考重量:サイズ700x32 480g、700x38 510g

空気圧:5.5気圧/80PSI

ETRTO:622

●舗装路とダート/グラベルに対応するハイブリッドトレッドデザイン。●センター部分に長寿命と転がり抵抗の軽減を実現する68デュロメーター(硬さの単位)のハードコンパウンド。●サイドにはコーナリング性能を高める58デュロメーターのハイグリップコンパウンド。●30TPI。●ワイヤービード。●MEOシリーズは太いケーシングで耐久性と安定した走行特性を備えた手頃で長持ちするタイヤです。



クロスバイクの走りを変えるレーシング性能

SERFAS TUONO HYBRID

商品コード	JAN	カラー	サイズ	ケーシング	価格
728451	0713835911655	ブラック/ブラック	700×32C	60tpi	¥3,200 (税込¥3,520)

参考重量:390g

ビード:ワイヤー

空気圧:7気圧/100psi

ETRTO:622

●バンクに強いフラットプロテクションシステム。●スリックタイプのトレッドで低い走行抵抗。●特殊なコンパウンドラバーですくれた耐磨耗性。●濡れた路面に強いセミブロックパターン。●長寿命と転がり抵抗の軽減を実現するため、センター部分には68デュロメーター(硬さの単位)のコンパウンド、サイドにはコーナリング性能を高める60デュロメーターのコンパウンド使用、ハイスピードを維持しながら安定したコーナリングが可能。



価格に取付工賃は含まれません。品質保証はお買い上げの販売店を通して行っております。次の場合は適用されません。①海外個人輸入②オークションでの購入③他人からの譲渡④購入証明がない

274 タイヤ

27.5インチ街乗り専用タイヤ

SERFAS CITIE-CITIE XLR8
シティシティ XLR8

商品コード	JAN	カラー	サイズ	価格
729042	4580366390855	ブラック	27.5×2.0	¥3,000 (税込¥3,300)

参考重量:745g
(ETRTO:584)
耐パンク性があり、耐久性の高いシティー向けタイヤ。抵抗の少ないトレッドパターンで快適な走行が可能となっている。街乗りMTBIに最適。
●ワイヤービード。



27.5プラスサイズのオールマウンテン用チューブレスレディタイヤ

SERFAS TRAIL MUNCHER

商品コード	JAN	サイズ	ビード	最大空気圧	価格
729027	4580366364467	27.5×2.8	フォルディング	35PSI	¥10,800 (税込¥11,880)

参考重量:910g
(ETRTO:584)
●デュアルデンシティーシリカコンパウンド。●センター部は抵抗の少ないロープロファイルトレッドパターン。●120TPI。●チューブレスレディ。



SERFAS KREST

商品コード	JAN	カラー	サイズ	ビード	価格
726016	0713835002193	ブラック	26×2.1	ワイヤー	¥4,400 (税込¥4,840)
726713	4580366318835		26×2.35		¥4,600 (税込¥5,060)
729010	0713835002209		29×2.1		

参考重量:サイズ26x2.1 830g、29x2.1 940g、26x2.35 1050g
空気圧:65psi
ETRTO:26/559 29/622
ケーシング:60TPI
●センタートレッドはハイスピード走行可能なタイトパターン。●全天候対応。●パンクに強いフラットプロテクションシステム。



SERFAS VERMIN

商品コード	JAN	カラー	カラー	サイズ	価格
14730081	0713835900925	フロント	ブラック	26×1.90	¥3,500 (税込¥3,850)
14730082	0713835900932	リア			

参考重量:フロント 715g、リア 750g
空気圧:4.5気圧/65psi
ビード:ワイヤー
ETRTO:559
ケーシング:60TPI
●パンクに強いフラットプロテクションシステム。●走行抵抗を減少させたトレッドデザインはオンロードにも性能を発揮。●フロントは走行性、リアは駆動性を重視したトレッドデザイン。



タイヤ 275

人気
No.2

SERFAS SHERIFF

商品コード	JAN	カラー	サイズ	ビード	価格
726726	0713835022832	ブラック	26×2.1	ワイヤー	¥2,500 (税込¥2,750)
729014	4580366306337		27.5×2.0		¥3,200 (税込¥3,520)
729016	0713835022849		29×2.1		¥3,000 (税込¥3,300)

参考重量:サイズ26x2.1 650g、27.5x2.0 690g、29x2.1 750g
空気圧:65psi
ETRTO:26/559 27.5/584 29/622
●オールマウンテン用のトレッドパターン。●30TPIのケーシングを3つ重ねて90TPIにした長寿命構造。●フラットプロテクションなし。●MEOシリーズは太いケーシングで耐久性と安定した走行特性を備えた手頃で長持ちするタイヤです。

SHERIFF



SERFAS TRACKER

商品コード	JAN	カラー	サイズ	ビード	価格
720083	0713835022818	ブラック	20×2.3	ワイヤー	¥2,200 (税込¥2,420)

参考重量:568g
空気圧:65psi
ETRTO:406
●グリップ力の高いブロックパターン。●長寿命コンパウンド。●MEOシリーズは太いケーシングで耐久性と安定した走行特性を備えた手頃で長持ちするタイヤです。

TRACKER



SERFAS DEPUTY

商品コード	JAN	サイズ	カラー	空気圧	価格
726725	0713835022825	26×1.95	ブラック	65PSI	¥2,200 (税込¥2,420)

●なめらかなロードタイプのパターン。●30TPIのケーシングを3つ重ねて90TPIにした長寿命構造。●フラットプロテクションなし。●MEOシリーズは太いケーシングで耐久性と安定した走行特性を備えた手頃で長持ちするタイヤです。
ETRTO:559
参考重量:700g

DEPUTY



シティーサイクル用タイヤ&チューブセット

SERFAS CITIE-CITIE TIRE&TUBE
シティシティ タイヤ&チューブ

商品コード	JAN	仕様	サイズ	価格
729038	0713835012727	1セット	26×1-3/8	¥2,200 (税込¥2,420)
729040	4580366375111		27×1-3/8	¥2,000 (税込¥2,200)
729039	0713835012734	前後用 合計2 セット	26×1-3/8	¥3,520 (税込¥3,872)
729041	4580366375128		27×1-3/8	

チューブは0.9mm厚で高い耐久性。



パーフェクト・オールラウンドタイヤ

SALTPLUS スティングタイヤ

商品コード	JAN	カラー	サイズ	価格
613414	4055822020060	ブラック	20×2.3 ETRTO 406	¥4,500 (税込¥4,950)
613415	4055822503945	ブラック/ フォレストカモフラージュ	20×2.35 ETRTO 406	¥6,500 (税込¥7,150)
613416	4055822503976			
613417	4055822020084	ブラック	20×2.4 ETRTO 406	¥4,500 (税込¥4,950)

●独自のストリート用トレッドパターン。●路面抵抗の少ないセンター部とグリップ重視のアウトア
部。●高品質ラバーコンパウンド。●65psi
重量：20X2.30"/655g、20×2.35"/673g、20X2.40"/690g



多様なサイズとカラーを揃え、高い汎用性を誇るタイヤ

SALT SALT トレーサータイヤ

商品コード	JAN	サイズ	カラー	参考重量	価格
613404	4055822515252	14"×2.0" (ETRTO49-254)	ブラック	450g	¥3,800 (税込¥4,180)
613406	4055822064781	16"×2.2" (ETRTO56- 305)	ティール	505g	
613405	4055822045216		ブラック		
613407	4055822503709	18"×2.2" (ETRTO56- 355)	レッド	547g	¥3,900 (税込¥4,290)
613409	4055822064804		ティール		
613408	4055822035736		ブラック		
613410	4055822503716	レッド	630g	¥4,000 (税込¥4,400)	
613412	4055822064828	ティール			
613411	4055822034555	ブラック			
613413	4055822503723	レッド			

最大空気圧:65PSI
●モダンディレクショナルトレッドデザイン
●トラクションを向上させる刻み付き加工●22TPI ケーシングとラバーサイドウォールによる高い耐久性



刻み付き加工でよりグリップ力を増したオールラウンドタイヤ

SALT コンツアータイヤ

商品コード	JAN	サイズ	参考重量	価格
613402	4055822006095	18"×2.35" (ETRTO60-355)	547g	¥3,800 (税込¥4,180)
613403	4055822006101	20"×2.35" (ETRTO60-406)	616g	

最大空気圧:65PSI
●ラップ・アラウンド・ディレクショナルトレッドデザイン●トラクションを向上させる刻み付き加工
●22TPI ケーシングとラバーサイドウォールによる高い耐久性
●カラー:ブラック



ユニークなトレッドデザインで速さとグリップを両立するドイツ、ケルンデザインのタイヤ

SALT ストライクタイヤ

商品コード	JAN	サイズ	参考重量	価格
613401	4055822006071	20"×2.2" (ETRTO56-406)	594g	¥3,800 (税込¥4,180)

最大空気圧:65PSI
●ラップ・アラウンド・ディレクショナルトレッドデザイン●トラクションを向上させる刻み付き加工
●22TPI ケーシングとラバーサイドウォールによる高い耐久性
●カラー:ブラック



価格に取付工賃は含まれません。品質保証はお買い上げの販売店を通して行っております。次の場合は適用されません。①海外個人輸入②オークションでの購入③他人からの譲渡④購入証明がない

最高のグリップ力を追求したアーバンタイヤ

RITWAY アーバンフルグリップタイヤ

商品コード	JAN	カラー	サイズ	価格
013407	4580366346227	ブラック	700×35C (ETRTO35- 622)	¥3,500 (税込¥3,850)
720416	4580366357209	ブラック/ブラウンサイド		
720417	4580366371106	ブラウン/ブラウン		
720418	4580366371113	クリーム/クリーム		
720414	4580366357186	ブラック	26×1.35" (ETRTO559)	¥3,500 (税込¥3,850)
720415	4580366357193	ブラック/ブラウンサイド		
720420	4580366371137	クリーム/クリーム	24×1.35" (ETRTO507)	¥3,500 (税込¥3,850)
720412	4580366357162	ブラック		
720413	4580366357179	ブラック/ブラウンサイド		
720421	4580366371144	ブラウン/ブラウン		
720422	4580366371151	クリーム/ク リーム		

ワイドタイヤでフルスリックパターンはエアの混入などで均一な物を作る事が困難でした。RITWAY
はタイヤメーカーと共同で専用のワイドフルスリックタイヤ専用モールドを開発。ロードレーシングタイヤ
のようにトレッドをスリックにすることで、コーナリング時の接地面積の拡大と高い柔軟性による路面追従
性を両立。食いつきの良いハイグリップコンパウンドを採用することで、さらに安全性をアップ。走りの軽
ざと安全性を高レベルで実現した理想のアーバンタイヤ。
*タイヤ表面にある小さい穴の様なのはスリップサインです。商品の不良ではありません。穴が消え
たら交換時期です

参考重量:458g(700C、ブラック)、560g(700C、カラーモデル)
ケーシング:30TPI
実測幅:34mm(700C、ブラック、空気圧60psi、リム幅19mm)

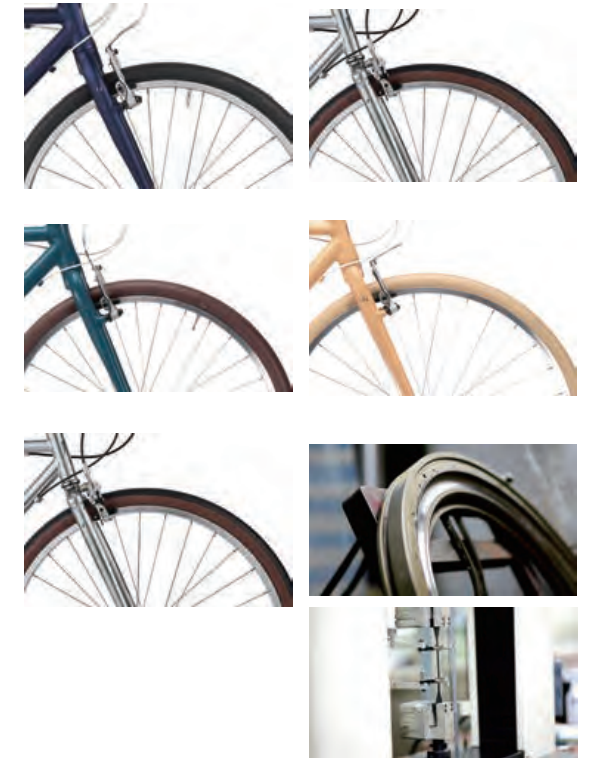

価格に取付工賃は含まれません。品質保証はお買い上げの販売店を通して行っております。次の場合は適用されません。①海外個人輸入②オークションでの購入③他人からの譲渡④購入証明がない

RITWAY ミニベロブロックタイヤ

商品コード	JAN	サイズ	カラー	価 格
720427	4580366373094	20×2.25	ブラック/スキンウォール	¥3,300 (税込¥3,630)

ETRTO:406
グレイシア対応チューブ品番:762475
595g
CY1 SKINWALL 30TPI



RITWAY ZIT MTB ブロックタイヤ

商品コード	JAN	カラー	サイズ	価 格
720423	4580366372899	ブラック	14×2.125	¥1,600 (税込¥1,760)
720424	4580366372905		16×2.125	¥1,700 (税込¥1,870)
720425	4580366372912		18×2.125	¥1,800 (税込¥1,980)
720426	4580366372929		20×2.125	
728505	4580366389200		22×1.95	¥1,900 (税込¥2,090)
728506	4580366389217		24×2.1	
728507	4580366389224	26×2.1	¥2,000 (税込¥2,200)	

ZITシリーズのカスタムに使えるブロックタイヤ。
純正品のスリックタイヤも14～26インチまで補修品としてございます。
単価は1本単位、2.125対応英式チューブ別売、純正チューブをそのまま使用してブロックタイヤにカスタム可能。



ZIT22-26用の純正タイヤ

RITWAY タイヤ ZIT

商品コード	JAN	サイズ	価 格
728508	4580366394457	22x1.75 ETRTO:457	¥1,500 (税込¥1,650)
728509	4580366394471	24x1.75 ETRTO:507	
728510	4580366394495	26x1.75 ETRTO:559	

オンロード用



NEW

cycledesign ファットバイクタイヤ

商品コード	JAN	サイズ	ビード	価 格
728625	4580366300755	26×4.0 (ETRTO559)	ワイヤー	¥14,000 (税込¥15,400)

参考重量:1345g
26×4.0
60TPI



※ホイールは付属しません

価格に取付工賃は含まれません。品質保証はお買い上げの販売店を通して行っております。次の場合は適用されません。①海外個人輸入②オークションでの購入③他人からの譲渡④購入証明がない

cycledesign インナーチューブ

商品コード	JAN	サイズ	仕様	価 格
762901	4580366374848	20×1.95-2.125	FV 48mm	¥1,200 (税込¥1,320)
762697	4580366300762	26×4.0	AV (ファットバイク用)	¥2,600 (税込¥2,860)

RITWAY チューブ

商品コード	JAN	サイズ	仕様	価 格
762475	4580366387756	20×2.125-2.4	グレイシア用	¥2,500 (税込¥2,750)
762464	4580366357216	24×1.35-1.75		¥1,200 (税込¥1,320)

24インチ(ETRTO 507)、アメリカンバルブアダプター付属
20インチ(ETRTO 406)
フレンチバルブ48mm

ZIT22-26用の純正チューブ

RITWAY チューブ ZIT

商品コード	JAN	サイズ	価 格
762476	4580366394464	22×1.75-2.125 EV	¥750 (税込¥825)
762477	4580366394488	24×1.75-2.125 EV	¥700 (税込¥770)
762478	4580366394501	26×1.75-2.125 EV	¥720 (税込¥792)

バルブ長:30mm

NEW

GT SMOOTHIEタイヤ用チューブ

GT チューブ

商品コード	JAN	サイズ	価 格
762071	4580366390442	20×2.1-2.4	¥900 (税込¥990)
762072	4580366390459	24×2.1-2.4	
762073	4580366390466	26×2.1-2.4	¥1,000 (税込¥1,100)
762074	4580366390473	29×2.1-2.4	

アメリカンバルブ32mm
24インチ(ETRTO 507)、20インチ(ETRTO 406)

*スムージータイヤはタイヤ幅2.5インチですが、このチューブが使用できます。
*GT推奨品です。



価格に取付工賃は含まれません。品質保証はお買い上げの販売店を通して行っております。次の場合は適用されません。①海外個人輸入②オークションでの購入③他人からの譲渡④購入証明がない

ショップ修理対応に便利な50本入りチューブ。個別包装で単品販売にも対応！

SERFAS チューブバルクパック 50PC

商品コード	JAN	サイズ	内容	価格	
762936	4580366318903	700×18/25 FV48mm	ロード/バルク (50チューブ)	¥32,000 (税込¥35,200)	4 5
762947	4580366361312	700×23/32 FV48mmロードからクランク入まで対応		¥34,000 (税込¥37,400)	
763003	4580366378273	700×28/45C FV48mm	ロード (50チューブ)	¥39,000 (税込¥42,900)	

50本セットのショップ用ボックス。
●耐久性の高いチューブ素材。●仏式全てねじ切り。●バルブコアが取り外し可能なものがあります。



SERFAS 20インチチューブ

商品コード	JAN	サイズ	バルブ	価格	
762882	0713835022610	20×1.5/2.2	AV33mm	¥950 (税込¥1,045)	4 5

●耐久性の高いチューブ素材。

SERFAS 24インチチューブ

商品コード	JAN	サイズ	バルブ	価格	
762883	0713835022627	24×1.5/2.2	AV33mm	¥950 (税込¥1,045)	4 5

●耐久性の高いチューブ素材。

SERFAS 26インチチューブ

商品コード	JAN	サイズ	バルブ	価格	
762937	4580366320562	26×1.0/1.25	FV48mm	¥900 (税込¥990)	
762938	4580366320579	26×1.25/1.75	AV33mm	¥950 (税込¥1,045)	
762884	0713835022658		FV48mm	¥900 (税込¥990)	4 5
762939	4580366320586	26×1.75/2.2	FV48mm	¥950 (税込¥1,045)	
762886	0713835022672		AV33mm	¥1,900 (税込¥2,090)	
762934	4580366318880	26×4.0/4.9			

●耐久性の高いチューブ素材。●仏式全てねじ切り。●バルブコアは取り外し不可 (FVは取り外し可能)。

肉厚:0.9mm
参考重量:762937 762938 762884 160g、
762939 762886 190g



ハンガタグ式のポリバッグは店頭展示しやすく、携行性もグッド！

SERFAS チューブ 27.5インチ

商品コード	JAN	サイズ	バルブ形状	肉厚mm/ 参考重量	価格	
762932	4580366318866	27.5×1.25/1.5 (箱入り)	FV48mm	-	¥950 (税込¥1,045)	4 5
763006	4580366380207	27.5×1.25/1.5 (ポリバッグ)				
763008	4580366390862	27.5×1.75/2.1	EV33mm			
762852	0713835027578	27.5×1.75/2.35 (箱入り)	FV48mm	0.9mm		4 5
763007	4580366380214	27.5×1.75/2.35 (ポリバッグ)			¥1,500 (税込¥1,650)	
762942	4580366336136	27.5×2.5/3.0				



箱入り



ポリバッグ



SERFAS 29インチチューブ

商品コード	JAN	サイズ	バルブ	価格	
762941	4580366320609	29×1.75/2.35	FV48mm	¥900 (税込¥990)	4 5

●耐久性の高いチューブ素材。●仏式全てねじ切り。●バルブコアは取り外し不可 (FVは取り外し可能)。
参考重量:235g



ハングタグ式のポリバッグは店頭展示しやすく、携行性もグッド！

SERFAS チューブ 700C

商品コード	JAN	サイズ	バルブ	肉厚mm/ 参考重量	価格	
762894	0713835022733	700×18/25C		0.9mm/105g	¥950 (税込¥1,045)	4 5
763004	4580366380184	700×18/25C (ポリバッグ)	FV48mm	-		
762853	0713835026922	700×18/25C	FV60mm			
762895	0713835022870		FV80mm			
762946	4580366353195	700×23/32C (箱入り)	FV48mm	0.9mm		
763005	4580366380191	700×23/32C (ポリバッグ)		0.9mm/ 140g		
762896	0713835022726	700×28/38C				
762888	0713835022719		AV33mm			
763002	4580366378266	700×28/45C (箱入り)	FV48mm	-	¥1,100 (税込¥1,210)	
763001	4580366378259	700×28/45C (ポリバッグ)			¥950 (税込¥1,045)	
762933	4580366318873	700×35/50C				

参考重量:105g
肉厚:0.9mm

サイズの充実したチューブ。
SALT SALT AM TUBE

商品コード	JAN	サイズ	カラー	バルブ	価格
613301	4055822515245	14"×1.75"/2.125"	ブラック	AV	¥1,200 (税込¥1,320)
613302	4250612888992	16"×1.75"/2.125"			
613303	4250612889005	18"×2.125"/2.35"			
613304	4250612889012	20"×2.125"/2.35"			
613305	4250612889029	24"×1.9"/2.125"			¥1,400 (税込¥1,540)
613306	4250612889036	26"×1.9"/2.125"			



BBB TUBE 12X1/2X1.75 | BTI-01

商品コード	JAN	カラー	サイズ	バルブ	価格	
761211	8716683033403	ブラック	外径:12½"HE:12.5×1.75 / 2.25ETRTO:47/62 - 203	AV33mm	¥800 (税込¥880)	4 10
761213	8716683055313			EV60mm (L)	¥1,000 (税込¥1,100)	



BBB:BTI-01
BBBのチューブは特別に混合された人工のブチルラバーを使用し、空気漏れが少なく耐久性に優れ、長期間使用することができます。

BBB TUBE 16X1.75/2.35 | BTI-11

商品コード	JAN	カラー	サイズ	バルブ	価格
762945	4580366351870	ブラック	外径:16"HE:16×1.75/2.35	AV33mm	¥900 (税込¥990)

BBB:BTI-11
BBBのチューブは特別に混合された人工のブチルラバーを使用し、空気漏れが少なく耐久性に優れ、長期間使用することができます。

価格に取付工賃は含まれません。品質保証はお買い上げの販売店を通して行っております。次の場合は適用されません。①海外個人輸入②オークションでの購入③他人からの譲渡④購入証明がない

BBB TUBE 18X1.50/2.25 | BTI-18

商品コード	JAN	カラー	サイズ	バルブ	価格
762943	4580366351856	ブラック	外径:18"HE:18×1.50/2.25	FV33mm	¥1,000 (税込¥1,100)

BBB:BTI-18
BBBのチューブは特別に混合された人工のブチルラバーを使用し、空気漏れが少なく耐久性に優れ、長期間使用することができます。

BBB TUBE 20

商品コード	JAN	BBB	サイズ	バルブ	価格	
762014	8716683074581	BTI-20	20×1 ETRTO 23-451	FV48mm	¥1,000 (税込¥1,100)	4 10
762918	4580366351832	BTI-21	20×1.75/2.35 ETRTO 47/61-406	AV33mm		
762916	4580366351818			FV33mm		
762917	4580366351825			EV40mm		
762919	4580366351849	BTI-22	20X 1 1/8 - 1 3/8 ETRTO 28/44-438/451	FV33mm		

●BBBのチューブは特別に混合された人工のブチルラバーを使用し、空気漏れが少なく耐久性に優れ、長期間使用することができます。
参考重量:126g(20×1)

BBB TUBE 24

商品コード	JAN	BBB	サイズ	バルブ	価格	
762413	8716683075991	BTI-39	24×1 ETRTO23-540	FV48mm	¥1,000 (税込¥1,100)	4 10
762878	4580366351788	BTI-41	24×2.00/2.40 ETRTO51/61-507	AV40mm		
761222	8716683033458	BTI-42	24×1-3/8 ETRTO32/40-540/541	AV33mm		

●BBBのチューブは特別に混合された人工のブチルラバーを使用し、空気漏れが少なく耐久性に優れ、長期間使用することができます。
参考重量:122g(24X1-3/8)

BBB TUBE 26/650C

商品コード	JAN	BBB	サイズ	バルブ	価格	
762832	4580366351702	BTI-60	26X1 650X18/23C ETRTO18/23-571	FV48mm	¥1,000 (税込¥1,100)	4 10
762610	8716683020458	BTI-62	26X1.5/1.75 ETRTO40/47-559/584	AV33mm		
762875	4580366351757	BTI-63	26X1.75/2.35			
762874	4580366351740	BTI-66	26X3.00 ETRTO70/76-559			

●BBBのチューブは特別に混合された人工のブチルラバーを使用し、空気漏れが少なく耐久性に優れ、長期間使用することができます。
参考重量:147g(26X1.5/1.75)

価格に取付工賃は含まれません。品質保証はお買い上げの販売店を通して行っております。次の場合は適用されません。①海外個人輸入②オークションでの購入③他人からの譲渡④購入証明がない

284 チューブ／補助輪

BBB TUBE 27.5

商品コード	JAN	BBB	サイズ	バルブ	価格
762834	4580366351726	BTI-68	27.5X2.00/2.40 ETRT051/61-584	AV40mm	¥1,400 (税込¥1,540)
762873	4580366351733			FV48mm	

●BBBのチューブは特別に混合された人工のブチルラバーを使用し、空気漏れが少なく耐久性に優れ、長期間使用することができます。

BBB TUBE 29

商品コード	JAN	BBB	サイズ	バルブ	価格
762910	8716683074185	BTI-89	29X1.9/2.3 ETRT050/56-622	AV40mm	¥1,600 (税込¥1,760)
762911	8716683074192			FV48mm	

●BBBのチューブは特別に混合された人工のブチルラバーを使用し、空気漏れが少なく耐久性に優れ、長期間使用することができます。

BBB TUBE 700C

商品コード	JAN	BBB	サイズ	バルブ	価格
762830	4580366351689	BTI-72SL (軽量タイプ)	700X20/28C 28×1-1/16	FV48mm	¥1,200 (税込¥1,320)
762829	4580366351672			FV80mm	¥2,000 (税込¥2,200)
762828	4580366351665	BTI-71		FV48mm	¥1,100 (税込¥1,210)
762827	4580366351658			FV60mm	¥1,200 (税込¥1,320)
762823	4580366351610	BTI-82	700X30/43C 28×1-3/8 ETRT030/43-622/630	FV48mm	¥1,100 (税込¥1,210)
762826	4580366351641			AV40mm	
762825	4580366351634			EV40mm	

●BBBのチューブは特別に混合された人工のブチルラバーを使用し、空気漏れが少なく耐久性に優れ、長期間使用することができます。「SL」特別なコンパウンドを使用した軽量バージョン。軽量であっても耐パンク性能に問題はありません。

取り外しが簡単なZIT用補助輪

RITWAY ZIT 補助輪

商品コード	JAN	カラー	価格
365581	4580366372875	ブラック	¥1,780 (税込¥1,958)
365582	4580366372882	16インチ用	

●ヘキサレンチで調整、脱着可能なので、コンパクトツールを持っていけば公園で気軽に補助輪なしにトライできます。



価格に取付工賃は含まれません。品質保証はお買い上げの販売店を通して行っております。次の場合は適用されません。①海外個人輸入②オークションでの購入③他人からの譲渡④購入証明がない

バルブ 285

CNC切削によるプレミアムチューブレスバルブ
KCNC ALUMINUM TUBELESS VALVE

商品コード	JAN	カラー	長さ	対応リム高の目安	価格
761050	4710751023451	ブラック	38mm	~23mm	¥6,300 (税込¥6,930)
761051	4710751023468	ブルー			
761052	4710751023475	ゴールド			
761053	4710751023505	レッド	50mm	15~35mm	¥6,600 (税込¥7,260)
761062	4580366358169	ブラック			
761063	4580366358176	ブルー			
761064	4580366358183	ゴールド	65mm	30~50mm	¥7,000 (税込¥7,700)
761065	4580366358190	レッド			
761066	4580366362012	ブラック			
761067	4580366362029	ブルー	80mm	45~65mm	¥7,700 (税込¥8,470)
761068	4580366362036	ゴールド			
761069	4580366362043	レッド			
761070	4580366362050	ブラック	100mm	65~85mm	¥8,500 (税込¥9,350)
761071	4580366362067	ブルー			
761072	4580366362074	ゴールド			
761073	4580366362081	レッド	100mm	65~85mm	¥8,500 (税込¥9,350)
761074	4580366362098	ブラック			
761075	4580366362104	ブルー			
761076	4580366362111	ゴールド	100mm	65~85mm	¥8,500 (税込¥9,350)
761077	4580366362128	レッド			

●5種類のラバー製のベースが付属し、様々なリム形状に適合。●バルブキャップが付属。●バルブコア取り外し可能。●2個入り。※対応リム高はあくまで目安で、リム形状により差異があります。材質:7075アルミニウム合金 参考重量:長さ38mm 8g、50mm 11g、65mm 12g、80mm 13g、100mm 15g(ラバー製のベースは除く)



KCNC VALVE CORE EXTENDER

商品コード	JAN	カラー	サイズ	価格
761031	4713968986946	ブラック	52mm	¥3,000 (税込¥3,300)

参考重量:4g(52mm)、6g(85mm)
●CNC加工された高精度なバルブエクステンダー。●確実に固定できる5mmスパナ用カット。
●プレスバルブ(仏式/FV)専用延長アダプター。●リング付属。●2個入り。

KCNC VALVE EXTENDER

商品コード	JAN	カラー	長さ	参考重量	価格
760051	4710627576777	ブラック	50mm	2.1g	¥1,500 (税込¥1,650)
761001	4710887257768		85mm		¥3,000 (税込¥3,300)

材質:6061アルミニウム合金
直径:6.2mm
●プレスバルブ(仏式/FV)専用延長アダプター。●リング付属。●2個入り。
※バルブコアを外さないタイプです。



KCNC VALVE CORE ADAPTER

商品コード	JAN	価格
761022	4710751022263	¥2,700 (税込¥2,970)

●フレンチバルブのコアを外して、このアダプターを入れることで、KCNCバルブコアエクステンダーを装着できます。●トータルバルブコアが1つで済むので軽量化に貢献。



価格に取付工賃は含まれません。品質保証はお買い上げの販売店を通して行っております。次の場合は適用されません。①海外個人輸入②オークションでの購入③他人からの譲渡④購入証明がない

豊富なカラー展開でバイクのコーディネートに KCNC VALVE CAPS FRENCH

商品コード	JAN	カラー	参考重量	価格
760066	4710627573059	グリーン	1g	¥1,200 (税込¥1,320)
760069	4710627572977	ゴールド		
760065	4710627573066	シルバー		
760061	4710627572953	ブラック		
760064	4710627572984	ブルー		
760062	4710627572960	レッド		



KCNC VALVE CAPS US

商品コード	JAN	カラー	参考重量	価格
760076	4710627573110	グリーン	2g	¥1,200 (税込¥1,320)
760079	4710627573097	ゴールド		
760075	4710627573127	シルバー		
760071	4710627573073	ブラック		
760074	4710627573103	ブルー		
760072	4710627573080	レッド		



チューブレス対応のハイエンドバルブセット BBB VALVE REMOVABLE CORE BTI-160

商品コード	JAN	サイズ	価格
762960	8716683135299	40mm	¥3,800 (税込¥4,180)
762961	8716683135305	60mm	¥4,400 (税込¥4,840)

●アルミニウムチューブレスバルブセット ●あらゆるチューブレスリムを密閉する丸型シールゴムによるユニバーサルフィット ●アルミバルブキャップに一体化されたバルブコアツール ●トリプルエアウェイ・パッセージ機能でタイヤインサートにも対応 ●六角での付け外しが可能 ●2個入り



BBB TUBELESS VALVES | BTI-159

商品コード	JAN	サイズ	価格
762914	4580366345237	48mm	¥2,300 (税込¥2,530)
829069	4580366388838	60mm	¥2,900 (税込¥3,190)
762948	8716683122732	80mm	¥3,400 (税込¥3,740)

●1セット2個。●バルブコアは交換可能。●真鍮製バルブ。●NSL-テクノロジーでスムーズなインフレーション。●密封性の高いスクエア形状のラバー製ベース。●新たに60mmサイズを追加。



選手インプレッション
スクエア形状で密封性の高いチューブレスバルブ! レビュー by 鈴木史電選手

BBB VALVECORE SET BTI-161

商品コード	JAN	価格
762962	8716683136500	¥1,200 (税込¥1,320)

●プレスタ(仏)バルブコア4個セット ●バルブコアツール付属



BBB VALVEEXTEND | BTI-97

商品コード	JAN	長さ	参考重量	価格
760097	8716683046595	50mm	2g	¥900 (税込¥990)

●アルミニウム合金製。●プレスタバルブ(仏式/FV)専用。●背の高いカーボン製リムなどに使用するバルブの延長器具。●取付部にシールテープが必要になります。●バルブコアは取り外しません。



100%植物性タイヤシーラント BBB BIOSEAL

商品コード	JAN	サイズ	価格
047110	8716683136128	80ml	¥1,200 (税込¥1,320)
047111	8716683136135	500ml	¥4,000 (税込¥4,400)

●チューブレス及びインナーチューブ式対応の対パンクタイヤシーラント ●約6mmまでの穴に対応 ●甜菜(てんさい)由来の天然ラテックスとセルロース繊維を配合 ●2~最長7か月使用可能 ●100%生分解性



SERFAS チューブレスタイヤシーラント

商品コード	JAN	容量	価格
047100	4580366365631	16oz(500ml)	¥2,400 (税込¥2,640)

●お得な500ml入りシーラント。
●パンク時の素早いシーリングと効果の持続性を両立した特別なRX配合。
●最大6mmのパンクを塞ぎます。
●チューブレス、チューブラー、クリンチャーに対応。
●CO2インフレーター対応。
●非凍結性。
●XC、CXタイヤには60-120ml、DH、AM タイヤには120-180mlを推奨。



チューブレス用リムテープ BBB RIM TAPE | BTI-150

商品コード	JAN	カラー	サイズ	価格
703043	4580366345664	イエロー	18mm×4.5m	¥1,100 (税込¥1,210)
703044	4580366345671		22mm×4.5m	¥1,200 (税込¥1,320)
703045	4580366345688		25mm×4.5m	¥1,500 (税込¥1,650)
703046	4580366388807		28mm×4.5m	¥1,700 (税込¥1,870)
703047	4580366388814		31mm×4.5m	¥1,800 (税込¥1,980)
703048	4580366388821		34mm×4.5m	¥2,000 (税込¥2,200)

●チューブレスタイヤ用粘着リムテープ ●29erホイール2本分対応の長さ。
参考重量: 18mm:27g、22mm:33g、25mm:35g、28mm:43g、31mm:47g、34mm:51g



粘着式リムテープ BBB RIM TAPE

商品コード	JAN	長さ	BBB	価格
703030	4580366298915	16mm×10m	BTI-95	¥2,800 (税込¥3,080)
703031	4580366298922	18mm×10m		
703040	8716683092875	22mm×10m		
703041	8716683092882	25mm×10m		

●粘着式高圧対応リムテープの10mロール。●目安は4本分。●あらゆるホイール径に対応。



BBB RIM TAPE

商品コード	JAN	長さ	BBB	価格
703042	4580366334729	18mm×2m	BTI-98	¥1,200 (税込¥1,320)
703037	8716683089431	22mm×2m		¥1,500 (税込¥1,650)

●粘着式高圧対応リムテープ2個入り。●ホイール1本分にあたる2mロールが2個。
参考重量: 18mm/32g、22mm/43g



BBB はめ込み式リムテープ

商品コード	JAN	カラー	ホイール	幅(mm)	価格
703013	8716683020694	ブラック	26"	18	¥800 (税込¥880)
703035	8716683089417	レッド	27.5"	22	¥900 (税込¥990)
703036	8716683089424			25	
703012	8716683020687	ブラック	29"/700C	18	¥800 (税込¥880)
703034	8716683089394			22	¥900 (税込¥990)
703039	8716683089400			25	¥800 (税込¥880)
703011	8716683020670			16	¥800 (税込¥880)

●強力ナイロン素材のハイブレッシャーリムテープ。●適度な伸縮性で密着し確実にフィット。●バルブ穴空いています。●2本入り。
参考重量:26"x18mm-31g、27.5"x22mm-40g、27.5"x25-45g、700x18mm-35g、700x22mm-43g、700x25mm-48g、700x16mm-32g



ALEXRIMS チューブレスレディキット

商品コード	JAN	テープ幅	価格
862121	4580366348658	22mm	¥5,000 (税込¥5,500)
862120	4580366346418	30mm	¥7,000 (税込¥7,700)

●バルブ 2個、リムテープ 2本。

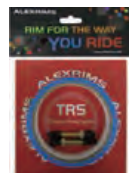
高品質ナイロンリムストラップ
SALT ナイロンリムストラップ

商品コード	JAN	サイズ	カラー	価格
613201	4055822045261	16"	ブラック	¥1,100 (税込¥1,210)
613202	4055822034593	18"		
613203	4250612889050	20"		

20"ETRTO406
幅:24mm
参考重量:55g



LUMOS

交通量の多いポストンとストリートで生まれた LUMOS。スマートな通勤者や都会を走るライダーなど日常生活で自転車を使う人々に向けて、昼間も夜間も安全に移動できる製品をお届けします。

スマートで視認性が高く、しかも軽量。マグネットで脱着できるリアライトがついたヘルメット。
LUMOS LUMOS ULTRAFly

商品コード	JAN	カラー	サイズ	価格
155347	0810059473461	ステルスブラック	M/L	¥21,500 (税込¥23,650)
155348	0810059473669	マーベリックグレイ		
155349	0810059473676	ハイパーグリーン		
155350	0810059473683	アトミックサーモン		

マグネットで脱着ができるリアライトがついたヘルメット。

LUMOSのスマートライト「FIREFLY」を標準装備したヘルメットです。

点灯モードの設定をスマートフォンのアプリで細かく行うことができます。ライトがマグネットで簡単に脱着できるため、ヘルメットを脱がずにスイッチ操作が可能。ライトを外した状態でもヘルメットとしてのデザイン性が高く、トレーニングだけでなくレースにもおすすめです。

FIREFLYはヘルメット以外でも使用可能なスマートライトです。

FIREFLYはスマートフォンで設定することで、フロントライトやウインカーライト(片側の機能)として使用することができます。付属のマウントを使ってバッグやハンドルバー、シートポストに取り付けられます。

ヘルメットスペック

- ・サイズ:M/L(55-61cm)
- ・重量:250g(ライト込み:278g)
- ・外寸:高さ13.8cm×長さ26.4cm×幅:21.5cm
- ・OPTIGRIP:滑り止めを配したサングラスマウント。
- ・FLEXFITシステム:しなやかでやわらかい調整機構で多くの方の頭にフィットします。
- ・HAIRPORT:FLEXFITシステムをスライドさせれば結んだ髪をダイヤルとヘルメットの間に通せるポートが現れます。

FIREFLYスペック

- ・外寸:厚み20mm×長さ42mm×幅:42mm
- ・重量:28g
- ・防水性能:IPX6
- ・ワイヤレス接続:Bluetooth4.0
- ・500mAh 2C リチウムイオンバッテリー
- ・充電時間:5時間
- ・点灯時間:32時間(設定により変動します)
- ・20 Red COB LED
- ・2 Bright Red LEDs
- ・1 Bright White LED
- ・20 Orange COB LEDs

付属品:

- ・ヘルメット本体
- ・FIREFLY(ライト)本体
- ・チャージングクレドール
- ・USB-Cチャージングケーブル
- ・スタートガイド
- ・FIREFLYマウント各種(ヘルメットにつけずに使用する場合があります)
- ・ユニバーサルマウント
- ・ヘルクレストラップ
- ・シリコンストラップ
- ・ロープロファイルラバー
- ・シートポストマウント用ラバー



OPTIGRIP



HAIRPORT



ステルスブラック



マーベリックグレイ



ハイパーグリーン(数量限定カラー)



アトミックサーモン(数量限定カラー)



商品の詳細はWEB
ページをご参照下さい



NEW

フロントライト+リアライト(ウインカー機能付き)スマートヘルメット/MIPS搭載
LUMOS LUMOS ULTRA MIPS

ルーモスウルトラミップス

商品コード	JAN	カラー	サイズ	価格
155321	0810059473119	アッシュグレー	M/L (54-61cm)	¥27,000 (税込¥29,700)
155323	0810059470125	チャコールブラック		
155326	0810059470132	ジェットホワイト		
155330	0810059473140	アッシュグレー	S (51-55cm)	
155332	0810059470958	チャコールブラック		
155335	0810059470965	ジェットホワイト	XL (61-65cm)	
155339	0810059473171	アッシュグレー		
155341	0810059470347	チャコールブラック		
155344	0810059470354	ジェットホワイト		



ヘルメットにフロントライトとリアライト(リモコンで作動するウインカー機能搭載)がついたヘルメット。スマートフォンでお好みの点灯モードに設定できます。ハンドルやシートポストに取り付けるライトよりも高い位置にあるので視認性が高く安全です。

重量: 370g(S)、409g(M)、350g(XL)
安全規格: CPSC/EN1078/AS2063/F1447
防水性能: IPX6

サイズ
Size S: 51 - 55 cm (20 - 21.6 inch)
Size M-L: 54 - 61 cm (21.3 - 24 inch)
Size XL: 61 - 65 cm (24 - 25.6 inch)

ライト
フロント: 30個のホワイトLED 最大300ルーメン
リア: 片側32個、左右合わせて64個のLED 最大300ルーメン
付属のリモートスイッチでウインカー作動
スマートフォンの設定でフロント、リアともに点灯パターンの細かい設定が可能。
Bluetooth 4.2

バッテリー
3.7V 1100mAh リチウムイオン電池
USB Type-C (ケーブル付属)
3時間で満充電
点灯時間は設定により4時間から10時間



フロントライト+リアライト(ウインカー機能つき)スマートヘルメット
LUMOS LUMOS ULTRA

ルーモスウルトラ

商品コード	JAN	カラー	サイズ	価格
155311	0810059473072	アクアマリン	M/L (54-61cm)	¥22,000 (税込¥24,200)
155312	0810059473089	アッシュグレー		
155314	0858718007923	チャコールブラック		
155317	0858718007930	ジェットホワイト		



ヘルメットにフロントライトとリアライト(リモコンで作動するウインカー機能つき)がついたヘルメット。スマートフォンでお好みの点灯モードに設定できます。ハンドルやシートポストに取り付けるライトよりも高い位置にあるので視認性が高く安全です。

サイズ
高さ: 6.10"/15.5cm
長さ: 10.83"/27.5cm
幅: 8.27"/21cm

重量: 13.05oz./370g

ライト
フロント: 30個のホワイトLED 最大300ルーメン
リア: 片側32個、左右合わせて64個のLED 最大300ルーメン
付属のリモートスイッチでウインカー作動
スマートフォンの設定でフロント、リアともに点灯パターンの細かい設定が可能。
Bluetooth 4.2

バッテリー
3.7V 1100mAh リチウムイオン電池
USB Type-C (ケーブル付属)
3時間で満充電
点灯時間は設定により4時間から10時間

安全規格
CPSC/EN1078/AS2063/F1447

防水性能
IPX6

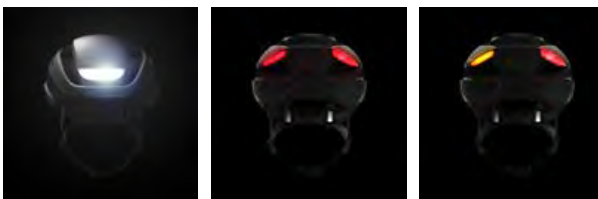

価格に取付工賃は含まれません。品質保証はお買い上げの販売店を通して行ってまいります。次の場合は適用されません。①海外個人輸入②オークションでの購入③他人からの譲渡④購入証明がない

LUMOS LUMOS ルーモス リモート
LITE

商品コード	JAN	価格
155406	0810059472525	¥3,300 (税込¥3,630)

付属:
シリコンバンド×4 (大×2 小×2)
CR2032 3V電池 ×1

●IPX4



RITEWAY RITEWAYキッズヘルメット

商品コード	JAN	カラー	サイズ	価格
155361	4580366395546	マットスカイブルー	48-54cm	¥6,500 (税込¥7,150)
155362	4580366395553	マットネイビー		
155363	4580366395560	マットサンドベージュ		

RITEWAY_ZITにおすすめのシンプルなデザインでロゴマーク入り。頭が蒸れにくいベンチレーションつき。ダイヤル調整式3~10歳向け。モールド:EPS(エクスパンダブルポリスチレン):ブラック
シェル:PC(ポリカーボネート)
安全規格:CPSC /CE EN1078
重量:350g
バンドは面ファスナーで脱着可能



美しいデザインと抜群の安全性を兼ね備えたE-BIKE向けヘルメット
BBB INDRA FACESHIELD | BHE-56F

商品コード	JAN	カラー	サイズ	価格
154410	8716683117035	マットブラック	M	¥31,500 (税込¥34,650)
154411	8716683117042		L	

●フェイスシールドが高速走行中に抜群のアイプロテクションを誇ります。●フェイスシールドが装備されていることにより、メガネをかけたままでも装着が可能です。●通常のヘルメットに比べ、衝撃に対して40%増の耐久性があります。●フェイスシールドは取り外し可能です。
参考重量
M:(54-58cm)385g
L:(58-61.5cm)410g



価格に取付工賃は含まれません。品質保証はお買い上げの販売店を通して行ってまいります。次の場合は適用されません。①海外個人輸入②オークションでの購入③他人からの譲渡④購入証明がない

MIPS仕様でより安全性の高いフラッグシップヘルメット
BBB MAESTRO MIPS | BHE-10

商品コード	JAN	カラー	サイズ	価格
180007	4580366371564	マットブラック	S	¥24,000 (税込¥26,400)
180008	4580366371571		M	
180009	4580366371588		L	
180010	4580366371595	マットネオンイエロー	S	
180011	4580366371601		M	
180012	4580366371618	L		
180013	4580366371625	マットホワイト	S	
180014	4580366371632		M	
180015	4580366371649		L	

●大きく設けられたベンチレーションホールが高い通気性と最適化されたエアフローを実現。●HaloGuard構造がヘルメットの強度を補強し、安全性を向上。●コンパクトプロファイルによる高いエアロダイナミクス性能。●MIPSレイヤーと組み合わされたOmegaフィットシステムによる広い調整幅と快適性。●JCF公認取得済み。
参考重量
S:(52-55cm)305g
M:(55-58cm)335g
L:(58-62cm)370g



特殊インナーケースで高い通気性と安全性を持つフラッグシップモデル
BBB MAESTRO | BHE-09

商品コード	JAN	カラー	サイズ	価格	
180001	4580366371502	マットブラック	S	¥20,000 (税込¥22,000)	
180002	4580366371519		M		
180003	4580366371526		L		
180004	4580366371533	マットグレー	S		
180005	4580366371540		M		
180006	4580366371557	L			
154924	8716683116021	グロッシェネオンイエロー	S	¥20,000 (税込¥22,000)	
154925	8716683116038		M		
154926	8716683116045		L		
154918	8716683115963	グロッシェブラック	S		
154919	8716683115970		M		
154920	8716683115987	L			
154921	8716683115994	グロッシェレッド	S	¥20,000 (税込¥22,000)	
154922	8716683116007		M		
154923	8716683116014		L		
154927	8716683116052	グロッシェホワイト	S		¥20,000 (税込¥22,000)
154928	8716683116069		M		
154929	8716683116076		L		

●エアフロークーリングシステム(ACS)デザイン。●パーフェクトなフィットングを実現する軽量アジャスタブルストラップ。●被りの深さも調整できるオメガフィットシステム。●衝撃に強い特殊インナーケース、ダブルインモールドシェル構造。●高密度EPSフォーム。●JCF公認取得済み。
参考重量
S:(52-55cm)270g
M:(55-58cm)295g
L:(58-62cm)325g



選手インプレッション
マエストロインプレッション
山中真

価格に取付工賃は含まれません。品質保証はお買い上げの販売店を通して行ってまいります。次の場合は適用されません。①海外個人輸入②オークションでの購入③他人からの譲渡④購入証明がない

最高のエアロダイナミクスと冷却性能
BBB TITHON V2 | BHE-08

商品コード	JAN	カラー	サイズ	価格
154917	8716683100167	マットブラック	S	¥15,000 (税込¥16,500)
154385	8716683124743		M	
154386	8716683124750	マットグレー	L	
			M	

●ウインドトンネルで証明された空力性能と通気性。●5エアホール。内部の通気チャネルにより負圧を発生させ強制的に熱を排出するACSシステム。●被りの深さも調整できるオメガフィットシステム。●衝撃に強いダブルインモールドシェル構造。●高密度EPSフォーム。●パーフェクトなフィットングを実現する軽量ストラップ&アジャスター。●さらっとしたクイックドライブパッド。●2021年JCF公認取得済み。
S:(52-55cm)280g
M:(55-58cm)295g
L:(58-62cm)310g



マットブラック



マットグレー

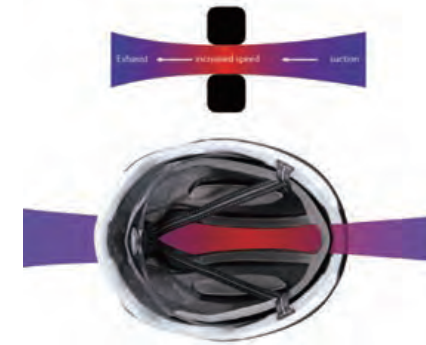

選手インプレッション
「見た目を裏切る通気性がある！」中村龍太郎選手

選手インプレッション
「タイトノス」インプレ by 飯田忠司選手

スタイリッシュで使用用途を選ばないロード用ヘルメット
BBB HAWK | BHE-151

商品コード	JAN	カラー	サイズ	価格
154412	8716683122350	マットブラック	M	¥13,500 (税込¥14,850)
154413	8716683122367		L	
154418	8716683124910	マットオリーブグリーン	M	
154419	8716683124927		L	
154420	8716683122411	グロッシェホワイト	M	
154421	8716683122428		L	

●21個のホールが抜群のベンチレーション効果を生み出します。●コンパクトデザインで軽量。●上級ヘルメットにも使用されているスライターループ構造が安全性と軽量化に寄与。●オメガフィットシステムで片手でフィット調整可能。
参考重量
M:(54-58cm)265g
L:(58-61cm)290g



マットブラック

マットオリーブグリーン

グロッシェホワイト

選手インプレッション
「ホーク」インプレ by 飯田忠司選手

価格に取付工賃は含まれません。品質保証はお買い上げの販売店を通して行ってまいります。次の場合は適用されません。①海外個人輸入②オークションでの購入③他人からの譲渡④購入証明がない

ベンチレーション効果で通気性の高いMTBエンデューロヘルメット

BBB SHORE | BHE-59

商品コード	JAN	カラー	サイズ	価格
180031	8716683128079	マットヘリ テッジブルー	M	¥15,000 (税込¥16,500)
180032	8716683128086		L	
180033	8716683128031	マットグレー	M	
180034	8716683128048		L	

●角度調整が可能なバイザーのついたMTBエンデューロヘルメット。●後頭部・こめかみ部分を守る深い帽体が特徴。●抜群のベンチレーション効果。●軽量なストラップディバイダーと、速乾性パッドを採用。

参考重量
M:(55-58cm)355g
L:(58-62cm)385g

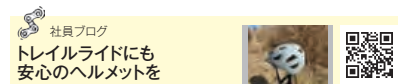

後頭部まで保護するエンデューロレース用ヘルメット

BBB NANGA | BHE-54

商品コード	JAN	カラー	サイズ	価格
154404	8716683124859	マットブラック	M	¥9,500 (税込¥10,450)
154405	8716683124866		L	
154406	8716683124873	マットオリ ブグリーン	M	
154407	8716683124880		L	
154408	8716683124897	マットオフホ ワイト	M	
154409	8716683124903		L	

●強度の高いABSシェル構造。●15の通気孔。●調節可能なストラップで快適なフィット感。●片手で簡単に使えるツイストクローズ調節システム。●洗濯可能な抗菌パッド。●GoProマウント付属。

参考重量
M:(55-58cm)391g
L:(58-62cm)404g

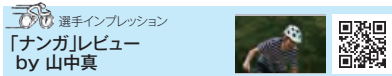
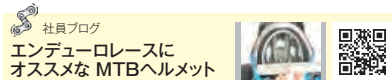

マルチパーパスMIPS仕様ヘルメット

BBB DUNE MIPS 2.0 | BHE-22B

商品コード	JAN	カラー	サイズ	価格
180017	8716683129625	マットブラック	S	¥16,500 (税込¥18,150)
180018	8716683129632		M	
180019	8716683129649		L	
180020	8716683129656	マットオフホ ワイト	S	
180021	8716683129663		M	
180022	8716683129670		L	

●安全性を向上する最新MIPS レイヤー機能を採用。●後頭部にリアライトBLS-147(発注番号:028637)と組み合わせ可能なブラケット付属。●取り外し式バイザー付属でロード・MTBどちらも使用できます。●前モデルより深い帽体で頭部をより確実に保護。●片手で操作可能なフィットシステムを搭載。

* MIPS...Multi-directional Impact Protection System(多方向衝撃保護システム)ヘルメットのアウトシェルと内装パッドとの間に、低摩擦製の層(レイヤー)を加えたもの。斜めから受けた衝撃を、内部のレイヤーと外部のシェルが独立して全方向に10~15mm動くことで、衝撃を緩和するよう設計されています。

参考重量
S:(52-55cm)270g
M:(55-58cm)320g
L:(58-61cm)350g



通気性の高いスポーツライディング用ヘルメット

BBB KITE 2.0 | BHE-29B

商品コード	JAN	カラー	サイズ	仕様	価格
180023	8716683128659	マットブラック	S	マットブラック	¥10,500 (税込¥11,550)
180024	8716683128666		M		
180025	8716683128673		L		
180026	8716683129762	マットネオン イエロー	M	マットネオン イエロー	
180027	8716683129779		L		
180028	8716683128680	マットホワイ ト	S	マットホワイ ト	
180029	8716683128697		M		
180030	8716683128703		L		

●取り外し式バイザー付属でロード・MTB両対応。●前モデルより深い帽体で後頭部・こめかみをより確実に保護。●後頭部にリアライトBLS-147(発注番号:028637)と組み合わせ可能なブラケット付属。●オミクロン・フィットシステムによって、頭部の高さと同長にあわせてサイズ調節が可能。●虫よけメッシュで虫の侵入を防止。

参考重量
S:(52-55cm)260g
M:(55-58cm)300g
L:(58-61cm)310g



通気性の高いスポーツライディング用ヘルメット

BBB CONDOR | BHE-35

商品コード	JAN	カラー	サイズ	価格
154348	4580366331155	ブラック/ホ ワイト	M	¥7,800 (税込¥8,580)
154349	4580366331162		L	
154352	4580366331193	ブラック/レ ッド	M	
154353	4580366331209		L	
154357	4580366331247	ホワイト/シルバ		

●インモールドシェル構造。●18の通気孔。●後頭部の通気孔で通気性を最大限にアップ。●虫除けメッシュでヘルメットに虫が侵入するのを防止。●調節可能なストラップで快適なフィット感。●片手で簡単に使えるツイストクローズ調節システム。●洗濯可能な抗菌パッド。●取り外し可能なバイザー。●後頭部のリフレクターで夜間走行での安全性を確保。

参考重量:M:(54-58cm)325g、L:(58-61cm)365g



アーバンライド用テールライト付きヘルメット

BBB GRID ECO | BHE-161ECO

商品コード	JAN	カラー	サイズ	価格
180035	8716683128482	マットブラック	M	¥15,000 (税込¥16,500)
180036	8716683128499		L	

●プロダクトはよりサステナブルであるべきという思想の下、全体の40%にリサイクル素材/自然素材を用いたGrid。●リサイクルコルク材を混ぜたEPSフォーム。●リサイクルプラスチックを使用した樹脂部分。●パッドは竹繊維とリサイクルベトボルの樹脂を使用。●ストラップ部は100%コットン。●安全性を高めるLEDライトと反射デカール。

参考重量:M:(54-58cm)305g、L:(58-62cm)340g



モダンでクールなユース用アーバン・ヘルメット

BBB WAVE | BHE-150

商品コード	JAN	サイズ	カラー	価格
180037	8716683131147	S	マットブラック	¥8,000 (税込¥8,800)
180038	8716683131154	M		
180039	8716683131208	S	マットスト ーングリー	
180040	8716683131215	M		

●耐久性の高いABS製ヘルメット。●ダイヤルクロージャーとストラップで快適なフィット感を演出。●ストラップ、デカールが反射素材で夜道の安全を確保。●エアベンチレーション10個。

参考重量
S:(51-55cm)380g
M:(56-58cm)420g



X系スタイルにもマッチするクールなキッズ向けヘルメット BBB BILLY | BHE-50

商品コード	JAN	カラー	サイズ	価格
154403	8716683109504	マットホワイト	M	¥7,100 (税込¥7,810)

●後頭部・こめかみ部分がしっかりと覆われているため、お子様の大事な頭部を最大限保護します。●通常の材質に比べより耐久性を持つABS素材を採用。●フィッティングシステムがバリエーション豊富なフィット感をもたらします。

参考重量
S:(49.5-54cm)455g
M:(55-58cm)490g



モダンスペックを備えたキッズヘルメット BBB HERO BHE-172

商品コード	JAN	サイズ	カラー	価格
180041	8716683132403	S	ダークグレースロー	¥6,200 (税込¥6,820)
180042	8716683132410	M	ダークグレースロー	
180043	8716683132441	S	ダークオレンジタイガー	
180044	8716683132458	M	ダークオレンジタイガー	
180045	8716683132489	S	アストロノート	
180046	8716683132496	M	アストロノート	
180047	8716683132540	S	ピンクバームツリー	
180048	8716683132557	M	ピンクバームツリー	



ダークグレースロー



ダークオレンジタイガー



アストロノート



ピンクバームツリー

●キッズ専用設計の汎用自転車ヘルメット。●調整の容易なフィッティングシステム。●後頭部の反射デカールが夜間の安全を確保。●装着時にバックル部を快適に保つてくれるパッド。●虫の侵入を防ぐ虫よけメッシュ。●頑丈なインモールドシェル構造。

参考重量
S:(46-52cm)229g
M:(52-56cm)249g

充実スペックのキッズモデル BBB BOOGY | BHE-37

商品コード	JAN	カラー	サイズ	価格
154363	4580366331308	ハート	M	¥3,900 (税込¥4,290)

●強度の高い成型シェル構造。●12個の通気孔。●後頭部の通気孔でヘルメット内の熱を強制排気し快適性が向上。●虫除けメッシュでヘルメット内に虫が侵入するのを防止。●調節可能なストラップで完璧かつ快適なフィット感。●片手で簡単に使えるツイストクローズ調節システム。●洗濯可能な抗菌パッド。●後頭部のリアフレクターで夜間走行での安全性を確保。

参考重量
M:250g



BBB インナーパッド

商品コード	JAN	使用商品	厚さ	BBB	価格
154984	8716683093841	BHE-08	7mm	BHE-86	¥1,400 (税込¥1,540)
154985	8716683093858		10mm		
154987	8716683093872		20mm		
154756	8716683072532	2011ホーク/ジャヤ用	10mm	BHE-81	¥800 (税込¥880)
154750	8716683056006	イーグル用			
154621	8716683056013	ホーク/ジャヤ用			
154624	8716683056044	ミニフワ/ミニイレーブ用			
154793	8716683081435	ファルコン/グレーパッド用	5mm	BHE-84	¥1,400 (税込¥1,540)
154794	8716683081442	イカロス用			
154799	8716683081497	テーブルトップ用			
154800	8716683081503	バラロ用			
154991	8716683108194	KITE用			
154992	8716683120707	MAESTRO用	10mm	BHE-105	¥1,000 (税込¥1,100)
154993	8716683128093	MAESTRO/MAESTROMIP用	6mm	BHE-132	
154994	8716683128109	SHORE用	10mm	BHE-133	¥1,000 (税込¥1,100)
154995	8716683128116	KITE/DUNEMIPS用	6mm	BHE-134	
154996	8716683129847	HAWK用	10mm	BHE-135	



154985

BBB HELMET PART BBB MEASUREMENT TOOL | BHE-99

商品コード	JAN	価格
154784	8716683081268	¥500 (税込¥550)

ヘルメットのサイズを確認するためのメジャー。

BBB VELCRO SET FOR HELMET PAD | BHE-89

商品コード	JAN	価格
154625	8716683056068	¥200 (税込¥220)

カラー:全モデル共通
●ヘルメットパッド用 ヘルクロセット

BBB FLEX CLOSE ADJUST SYSTEM | BHE-92

商品コード	JAN	使用商品	価格
154718	8716683074550	BHE-01/02/03/04/05	¥1,800 (税込¥1,980)



BBB RETENTION SYSTEM TWIST CLOSE1.0 | BHE-93

商品コード	JAN	使用商品	価格
154788	8716683076639	BHE-27/28/33/34/49用	¥1,800 (税込¥1,980)





着せ替え帽子付き自転車ヘルメット「カポル」

その日の気分やファッションに合わせて着せ替えが楽しめます。

※ M、L サイズのヘルメット本体及びあごひもの色はベージュ。S サイズはブラックです。

ポプラ

商品コード	JAN	カラー	サイズ	セット	価格
154957	4518991800289	グレー	S	セット	¥8,200 (税込¥9,020)
154958	4518991800296		M		
154998	4518991800487		S	帽子のみ	¥4,000 (税込¥4,400)
154999	4518991800494		M		

●帽子を着せ替えられる自転車用ヘルメット。●自転車先進国ヨーロッパの安全基準CEマークをクリア。●経済産業省の人体寸法・形状データを基にした、日本人の身体に合ったヘルメット形状。●その日の気分やファッションに合わせてカバーを変えられます
Sサイズ:52~55cm Mサイズ:56~59cm Lサイズ:60~62cm
※セットにはあごひもが付属します。



NEW

POCO サファリ

商品コード	JAN	カラー	サイズ	セット	価格
155303	4518991801279	ネイビー	S	セット	¥7,800 (税込¥8,580)
155304	4518991801286		M		
155305	4518991801293		L	帽子のみ	¥3,800 (税込¥4,180)
155400	4518991801217		S		
155401	4518991801224	M			
155402	4518991801231	L			

●帽子を着せ替えられる自転車用ヘルメット。●自転車先進国ヨーロッパの安全基準CEマークをクリア。●経済産業省の人体寸法・形状データを基にした、日本人の身体に合ったヘルメット形状。●その日の気分やファッションに合わせてカバーを変えられます
Sサイズ:52~55cm Mサイズ:56~59cm Lサイズ:60~62cm
※セットにはあごひもが付属します。



NEW

POCO レイル

商品コード	JAN	カラー	サイズ	セット	価格
155306	4518991801309	グレージュ	S	セット	¥7,800 (税込¥8,580)
155307	4518991801316		M		
155308	4518991801323		L	帽子のみ	¥3,800 (税込¥4,180)
155403	4518991801248		S		
155404	4518991801255	M			
155405	4518991801262	L			

●帽子を着せ替えられる自転車用ヘルメット。●自転車先進国ヨーロッパの安全基準CEマークをクリア。●経済産業省の人体寸法・形状データを基にした、日本人の身体に合ったヘルメット形状。●その日の気分やファッションに合わせてカバーを変えられます
Sサイズ:52~55cm Mサイズ:56~59cm Lサイズ:60~62cm
※セットにはあごひもが付属します。



NEW

東京都トライアル発注認定制度
認定商品

帽子のデザイン性とヘルメットの安全性がひとつになりました。帽子だけを変えられるので季節や気分に合わせて着せ替えが楽しめます。また、街を歩くときは、オシャレな帽子として自転車に乗るときは安全で快適なヘルメットとして使用できます。

CE 自転車先進国ヨーロッパの安全基準
CEマークに準拠

サイクルヘルメットのCE規格 (EN1078) とは、自転車先進国ヨーロッパの厳しい安全規格で、1997年EU加盟の18カ国によって、自転車用ヘルメットの統一安全規格として規定されたものです。CEマークは「EU加盟国で取り決められた法律に適合した商品である」ということを、メーカーが宣言するために貼付するマークです。材料、構造、衝撃吸収性、あごひもの強さ等の厳しい基準をクリアした製品のみ交付されるマークで、表示製品は安全性が高く、安心してお使いいただけるものです。

日本人の頭部形状に合わせた適正サイズ
S:52-55cm
M:56-59cm
L:59-62cm

交通傷害保険付帯
死亡保険金100万円

御注意：この商品には、交通傷害保険が1年間無償で付帯しています。この商品を正しく着用し、補償期間中に自転車で事故に遭い方が一死亡した場合、死亡保険金100万円の補償を受けることができます。（この補償を受ける場合は、必ず製品同梱の申込書に必要事項をご記入の上郵送してください。）

価格に取付工賃は含まれません。品質保証はお買い上げの販売店を通して行っております。次の場合は適用されません。①海外個人輸入②オークションでの購入③他人からの譲渡④購入証明がない

メイプル

商品コード	JAN	カラー	サイズ	セット	価格
154942	4518991800364	ブラウン	S	セット	¥8,400 (税込¥9,240)
154943	4518991800371		M		
154972	4518991800524	ダークブラウン	S	帽子のみ	¥4,200 (税込¥4,620)
154973	4518991800531		M		
154946	4518991800388		S	セット	¥8,400 (税込¥9,240)
154947	4518991800395		M		
154974	4518991800548	S	帽子のみ	¥4,200 (税込¥4,620)	
154975	4518991800555	M			

●セット参考重量
S:(52-55cm)420g
M:(56-59cm)470g



※耳当てはデザインであり使用できません。左側のみに付属します。

ブラウン

ダークブラウン

バーチ

商品コード	JAN	カラー	サイズ	セット	価格
154948	4518991800609	ストライプブルー	S	セット	¥8,400 (税込¥9,240)
154949	4518991800616		M		
154978	4518991800562		S	帽子のみ	¥4,200 (税込¥4,620)
154979	4518991800579		M		

S:(52-55cm)360g
M:(56-59cm)400g



人気 No.2

オーク

商品コード	JAN	カラー	サイズ	セット	価格
154950	4518991800623	アクアブルー	S	セット	¥8,200 (税込¥9,020)
154951	4518991800630		M		
154980	4518991800586		S	帽子のみ	¥4,000 (税込¥4,400)
154981	4518991800593		M		

S:(52-55cm)360g
M:(56-59cm)400g



POCO スピーリオ

商品コード	JAN	サイズ	セット	価格
154954	4518991801125	S	セット	¥7,800 (税込¥8,580)
154955	4518991801132	M		
154956	4518991801149	L		
154988	4518991801156	S	帽子のみ	¥3,800 (税込¥4,180)
154989	4518991801163	M		
154990	4518991801170	L		

S:(52-55cm)430g
M:(56-59cm)450g
L:(60-62cm)500g
※あご紐の色はS サイズはブラック、M/L サイズはベージュです。



価格に取付工賃は含まれません。品質保証はお買い上げの販売店を通して行っております。次の場合は適用されません。①海外個人輸入②オークションでの購入③他人からの譲渡④購入証明がない

その日の気分やファッションに合わせて着せ替えが楽しめます。

カメラア

商品コード	JAN	カラー	サイズ	価格	
154937	4518991800227	チェックブラウン	S	セット ¥8,400 (税込¥9,240)	
154938	4518991800234		M		
154939	4518991800784		L		
154967	4518991800463		S		
154968	4518991800470		M		
154969	4518991800760	L	帽子のみ ¥4,200 (税込¥4,620)		
154933	4518991800180	クロッカス		S	セット ¥8,400 (税込¥9,240)
154934	4518991800197			M	
154963	4518991800425		S		
154964	4518991800432	M	帽子のみ ¥4,200 (税込¥4,620)		
154935	4518991800203	S			
154936	4518991800210	ドットアイボリー	M	セット ¥8,400 (税込¥9,240)	
154965	4518991800449		S		
154966	4518991800456		M		帽子のみ ¥4,200 (税込¥4,620)

S:(52-55cm)400g
M:(56-59cm)435g
L:(60-62cm)480g



人気 No.1

ウォルナット

商品コード	JAN	カラー	サイズ	価格
154930	4518991800142	ダークグレー	S	セット ¥8,200 (税込¥9,020)
154931	4518991800159		M	
154932	4518991800791		L	
154960	4518991800401		S	
154961	4518991800418		M	
154962	4518991800777	L	帽子のみ ¥4,000 (税込¥4,400)	

S:(52-55cm)370g
M:(56-59cm)415g
L:(60-62cm)445g



POCO パナマ

商品コード	JAN	カラー	サイズ	価格
154953	4518991801040	ストロイイエロー	セット	¥7,800 (税込¥8,580)
154983	4518991801101		帽子のみ	¥3,800 (税込¥4,180)
154952	4518991801019	マットブラウン	セット	¥7,800 (税込¥8,580)
154982	4518991801071		帽子のみ	¥3,800 (税込¥4,180)

Mサイズ(56-59cm)550g



シェル 本体のみ

商品コード	JAN	サイズ	価格
155300	4518991801187	S(200g)	¥4,500 (税込¥4,950)
155301	4518991801194	M(230g)	
155302	4518991801200	L(260g)	

●帽子を着せ替えられる自転車用ヘルメット「カボル」の帽体のみ。
●自転車先進国ヨーロッパの安全基準CEマークをクリア。
●経済産業省の人体寸法・形状データを基にした、日本人の身体に合ったヘルメット形状。
Sサイズ:52~55cm Mサイズ:56~59cm Lサイズ:60~62cm



NEW

ご使用上の注意・メンテナンス

●このヘルメットは自転車専用です。オートバイ（自動二輪、原動機付自転車）には使用できません。●1度でも大きな衝撃を受けたヘルメットは、外観に損傷が無くても使用しないでください。●ヘルメットのお手入れに、シンナー・ベンジン・有機溶剤や50℃以上の熱湯は使用しないでください。●帽子の汚れは、中性洗剤を薄めた液を布に付け拭き取ってください。洗濯機、乾燥機の使用はできません。

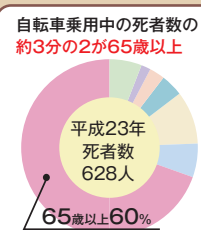
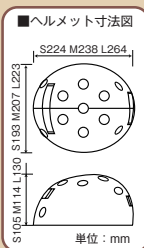

自転車乗用中の死者数は、平成23年は628人となっており、近年は減少傾向にありますが、全交通事死者に占める割合は増加しています。平成23年の自転車乗用中の死者数年齢別に見ると、65歳以上が60%と約3分の2を占めています。

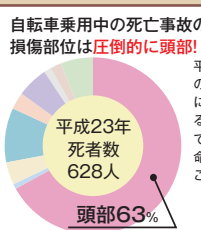

平成23年の自転車乗用中の死亡事故で、どの部分に損傷があったかを調べると、63%が頭部の損傷であり、頭を守ることに繋がることがわかります。

価格に取付工賃は含まれません。品質保証はお買い上げの販売店を通して行ってまいります。次の場合は適用されません。①海外個人輸入②オークションでの購入③他人からの譲渡④購入証明がない

abonet®

このカタログに掲載されているすべてのアボネット製品は歩行者が転倒した際の頭への衝撃を和らげることを目的として開発されており、自転車ヘルメットとしての安全基準はクリアしていません。ご購入の際にはご注意ください。

ソフトシェル型 歩行時転倒向け保護帽

アボネットのコンセプトは「普通の帽子でありながら、衝撃を和らげる機能的な帽子」です。単に衝撃に対する安全性を向上させるだけでなく、緩衝材を多めにいれ、ヘルメット状のシェルで覆うことで解決します。しかし、日常生活での使用には違和感があります。できるだけ衝撃を吸収し、見た目にはデザイン性の高い外観であることを大切に、強さと楽しさのバランスにこだわった保護帽アボネットをお試しください。

手洗いでできてコンパクトにまとまる自転車専用帽子 abonet ライトウェイ オリジナルキャップ

商品コード	JAN	カラー	価格
155087	4580366378181	ネイビー	¥9,800 (税込¥10,780)
155086	4580366378174	ベージュ	

サイズ:54-58cm
参考重量:約180g
緩衝材:ポリエチレンビーズ(ハード)厚さ 約10mm
表地/裏地:綿100%
お手入れ方法:手洗い可、漂白剤・乾燥機不可
●つば芯入り。●ライトウェイロゴの刺繍入り。●バックル付きあご紐で長さ調整可能。
注:アボネットはヘルメットではありません。衝撃をやわらげる保護帽です。



abonet シティ チロルハット no.2553

商品コード	JAN	カラー	サイズ	参考重量	価格
155071	4521573013533	ネイビーチェック	58-61cm	約180g	¥15,000 (税込¥16,500)
155070	4521573013526	ベージュチェック			

緩衝材:PORON+メッシュ 厚さ 約10mm
表地:アクリル59%、ナイロン41% / 裏地:ポリエステル100%
お手入れ方法:手洗い可、漂白剤・乾燥機不可
追加
注:アボネットはヘルメットではありません。衝撃をやわらげる保護帽です。
あご紐別売り 発注番号:154997



abonet シティ ストロウハット no.2551

商品コード	JAN	カラー	価格
155073	4521573013472	ブラウン	¥13,000 (税込¥14,300)
155074	4521573013489	ブラック	
155072	4521573013465	ベージュ	

サイズ:56-58cm
参考重量:約170g
緩衝材:PORON+メッシュ 厚さ 約15mm
表地:レーヨン72%、ナイロン28% / 裏地:ポリエステル100%(清涼裏地)
お手入れ方法:ドライクリーニング
あご紐別売り 発注番号:154997
注:アボネットはヘルメットではありません。衝撃をやわらげる保護帽です。



価格に取付工賃は含まれません。品質保証はお買い上げの販売店を通して行ってまいります。次の場合は適用されません。①海外個人輸入②オークションでの購入③他人からの譲渡④購入証明がない

abonet シティ ハンチング ツイードN

商品コード	JAN	サイズ	参考重量	カラー	価格
155089	4521573014493	57-59cm	約130g	グレー	¥12,000 (税込¥13,200)
155088	4521573014486			ブルー	

緩衝材:PORON®+メッシュ(前頭部のみメッシュ1枚)
厚さ:最大約10mm
表地:ウール43%、綿39%、ポリエステル18% / 裏地:綿100%
お手入れ方法:ドライクリーニング
あご紐別売り 発注番号:154997
注:アボネットはヘルメットではありません。衝撃をやわらげる保護帽です。



グレー

ブルー

abonet シティ ハットシェード no.2550

商品コード	JAN	カラー	サイズ	参考重量	価格
155078	4521573013441	ベージュ	55-57cm	約200g	¥15,000 (税込¥16,500)
155079	4521573013458	ブラック			

緩衝材:PORON+メッシュ 厚さ 最大約15mm
表地:レーヨン72%、ナイロン28% / 裏地:ポリエステル100%
お手入れ方法:ドライクリーニング
あご紐別売り 発注番号:154997
注:アボネットはヘルメットではありません。衝撃をやわらげる保護帽です。



ベージュ

ブラック

abonet アクティブ カレントハット no.2223

商品コード	JAN	カラー	サイズ	参考重量	価格
155080	4521573013342	オリーブ	58-62cm	約150g	¥12,000 (税込¥13,200)
155081	4521573013359	迷彩			

緩衝材:PORON+メッシュ 厚さ 約10mm
表地:ナイロン100% / 裏地:ポリエステル100%
お手入れ方法:洗濯可(30℃)、漂白剤・乾燥機不可
注:アボネットはヘルメットではありません。衝撃をやわらげる保護帽です。



オリーブ

迷彩

abonet シティ ハンチングリネン no.2552

商品コード	JAN	カラー	サイズ	参考重量	価格
155075	4521573013496	ベージュグレー	56-58cm	約100g	¥11,000 (税込¥12,100)
155076	4521573013502	カーキ			
155077	4521573013519	ブラック			

緩衝材:PORON+メッシュ(後頭部のみ) 厚さ 約15mm
表地:麻100% / 裏地:ポリエステル100%(清涼裏地)
お手入れ方法:手洗い可、漂白剤・乾燥機不可
あご紐別売り 発注番号:154997
注:アボネットはヘルメットではありません。衝撃をやわらげる保護帽です。



ベージュグレー

カーキ

ブラック

abonet abonet クリップシキ アゴヒモ

商品コード	JAN	価格
154997	4580366380764	¥1,200 (税込¥1,320)

価格に取付工賃は含まれません。品質保証はお買い上げの販売店を通して行っております。次の場合は適用されません。①海外個人輸入②オークションでの購入③他人からの譲渡④購入証明がない

BBB

COLOR OPTIONS SPARE LENSES



100%UVプロテクション
BBB製品はすべて100%UVカット。コーティングではなく、レンズ素材そのものが紫外線カットの効果を持つため、効果が消えることがありません。



PH LENSES - PHOTOCROMIC

フォトクロミックレンズ
最新技術により開発され、1枚のレンズでカラーが変化することにより、カテゴリ1から3までカバーする特殊レンズ。透過率は晴天時で17%、曇天時は85%で視界を確保し、レンズのカラーはライトブラウンからダークグレーまで8秒間以内で変化します。他のBBBレンズと同様に、ポリカーボネイト製なので強い衝撃を受けても破砕飛散が防止され、紫外線を100%防ぎます。



MLC LENSES - MULTI LAYER COATING

マルチレイヤーコーティングレンズ
MLCポリカーボネイトレンズは9層のコーティングが施こされているために、あらゆる状況の中でまぶしい光を透過し、ベストの鮮やかさとシャープな視界を確保。強い衝撃を受けても破砕飛散が防止され、400nm(ナノメートル)以上の紫外線を100%防ぎます。



PC LENSES

ポリカーボネイトレンズ
BBBのレンズはすべてポリカーボネイト製。踏んでも叩いても割れない耐久性で、飛来物から目を守ります。



CURVED LENSES

ハイカーブレンズ
ハイカーブレンズには視界の歪みが付き物です。BBBのレンズは光学補正により疲労を防ぎます。



GRILAMID FRAME MATERIAL

グリルアミドフレーム
驚くべき柔軟性と耐久性を誇るグリルアミドTR90。
※一部下位モデルには採用していません。

一つのレンズにすべての機能を

BBB FULL VIEW PH MLC | BSG-70PH

商品コード	JAN	カラー	仕様	価格
132099	4580366382867	マットブラック	ゴールドミラー	¥24,000 (税込¥26,400)

●MLCコーティングを施した光透過率63-16%の間で変動するPH(フォトクロミック)レンズ。
●特徴的な大型トリック(平面)レンズにより広い視界を確保。●レンズ表面の撥水/撥油性コーティングが走行中の雨や油を弾き、クリアな視界を保持。●さらにアンチフォグ(曇り防止)コーティングも施すことでどんな状況下でも最高の視界へ。●高い柔軟性と耐久製を誇るグリルアミド製フレーム。●調整可能なラバーノーズピースとラバーテンプルによる最適なフィット感。



際限なく広がる視界へ

BBB FULL VIEW HC | BSG-70

商品コード	JAN	カラー	仕様	価格
132095	4580366382829	マットブラック	スモークシルバーミラー	¥16,000 (税込¥17,600)
132096	4580366382836		レッドミラー	
132097	4580366382843	マットホワイト	ブルーミラー	¥16,000 (税込¥17,600)
132098	4580366382850	トランスベアレント	スモークシルバーミラー	

●高性能ハイコントラストレンズにより今までになかった明瞭な視界を実現。●特徴的な大型トリック(平面)レンズにより広い視界を確保。●レンズ表面の撥水/撥油性コーティングが走行中の雨や油を弾き、クリアな視界を保持。●高い柔軟性と耐久製を誇るグリルアミド製フレーム。●通常レンズの他、天候に併せて選べるイエローレンズ、クリアレンズが付属。●調整可能なラバーノーズピースとラバーテンプルによる最適なフィット感。



価格に取付工賃は含まれません。品質保証はお買い上げの販売店を通して行っております。次の場合は適用されません。①海外個人輸入②オークションでの購入③他人からの譲渡④購入証明がない

あらゆる気象条件に対応し、開放的な視界を
BBB FULLVIEW PH | BSG-63PH

Table with 4 columns: 商品コード, JAN, カラー, 価格. Rows for BSG-63PH in black and red.

●100% UV プロテクション。●高い柔軟性を持つグリルアミドナイロンのフレームは顔にフィットし、ノーズピースは鼻の高さに合わせて手で曲げて調整可能。●周囲の明るさに合わせて自動的にレンズの明るさが変化する調光レンズ。●レンズの透過率は17-85%で晴天から夕暮れまでカバー。



グロスメタリックブラック

グロッシーメタリックレッド

フレームレスが眼前に迫ってくる不明瞭な境界線をなくします
BBB FULLVIEW | BSG-63

Table with 4 columns: 商品コード, JAN, カラー, 価格. Rows for BSG-63 in blue, black, and white.

●100% UV プロテクション。●高い柔軟性を持つグリルアミドナイロンのフレームは顔にフィットし、ノーズピースは鼻の高さに合わせて手で曲げて調整可能。●交換レンズ2枚つき(イエロー・クリアー)



グロッシーコバルトブルー

グロッシーブラック

グロッシーホワイト



ハードケースとレンズを拭くクロスと兼ねた巾着型のマイクロファイバー製バッグ。交換レンズ2枚つき(イエロー・クリアー)



モダンなセミフラットレンズサングラス調光モデル
BBB FUSE PH | BSG-65PH

Table with 5 columns: 商品コード, JAN, カラー, レンズ, 価格. Rows for BSG-65PH in blue, red, and black.

●モダンなセミフラットレンズ。●視界が一切阻害されない大型一体レンズ。●ベンチレーションホールがレンズの曇りを防止。●高い柔軟性と耐久性を誇るグリルアミド製フレーム。●調整可能なラバーノーズピース。●光透過率85-17%の間で変化するPH(フォトリミット)レンズ。●ミラー機能のついたPHMLC仕様もご用意。●PHMLCバージョンレンズ(132100/132101)の透過率は63-16%(Cat.1-3)



MLC ブルー

MLC レッド

フォトリミット

モダンなセミフラットレンズサングラス
BBB FUSE | BSG-65

Table with 5 columns: 商品コード, JAN, カラー, レンズ, 価格. Rows for BSG-65 in various colors and lens types.

●モダンなセミフラットレンズ。●視界が一切阻害されない大型一体レンズ。●ベンチレーションホールがレンズの曇りを防止。●高い柔軟性と耐久性を誇るグリルアミド製フレーム。●通常レンズのほか、イエローレンズ、クリアレンズが付属。●調整可能なラバーノーズピース。



マットブラック/PCフラッシュミラー

マットホワイト/PCフラッシュミラー

マットホワイト/MLCオレンジ

マットブラック/MLCゴールド

トランスバレントグレー/MLCシルバー

選手インプレッション: 自分でフィッティング出来る大型一体レンズ採用サングラス by 鈴木史電選手

社員ブログ: スケルトンカラーが超かっこいいのでオススメです!

社員ブログ: インプレビュー

価格に取付工賃は含まれません。品質保証はお買い上げの販売店を通して行っております。次の場合は適用されません。①海外個人輸入②オークションでの購入③他人からの譲渡④購入証明がない

レンズの脱着がマグネット式で容易 調光レンズモデル
BBB IMPULSE PH | BSG-62PH

Table with 5 columns: 商品コード, JAN, カラー, レンズ, 価格. Row for BSG-62PH in blue.

フレーム素材:グリルアミド
レンズ:ポリカーボネード
●100%UVプロテクション。●アジャスタブルノーズピースで快適なかけ心地。



レンズの脱着がマグネット式で容易
BBB IMPULSE | BSG-62

Table with 5 columns: 商品コード, JAN, カラー, レンズ, 価格. Row for BSG-62 in red.

フレーム素材:グリルアミド
レンズ:ポリカーボネード
●100%UVプロテクション。●アジャスタブルノーズピースで快適なかけ心地。●周囲の明るさにあわせて自動的にレンズの明るさが変化する調光レンズ。●レンズの透過率は17-85%で晴天から夕暮れまでカバー。●スベアレンズ付き(クリアー・イエロー)



社員ブログ: マグネット式でレンズ交換が簡単

フルフレームとフレームレスの両方の利点を1つに
BBB CHESTER PH | BSG-69PH

Table with 4 columns: 商品コード, JAN, カラー, 価格. Rows for BSG-69PH in black and blue.

●フレームが大型トリック(平面)レンズに隠れた特徴的なデザイン。●光透過率85-17%の間で変化するPH(フォトリミット)レンズ。(132094) ●高い柔軟性と耐久製を誇るグリルアミド製フレーム。●装着時の保持力が高いラバーテンプル。●調整可能なラバーノーズピース。●ミラー機能を持つPHMLC仕様もご用意。(132102) ●PHMLCバージョンレンズの透過率は63-16%(Cat.1-3)



グロッシーブラック

マットブラック

フレームの隠れたファニールックサングラス
BBB CHESTER | BSG-69

Table with 5 columns: 商品コード, JAN, カラー, 仕様, 価格. Rows for BSG-69 in various colors and lens types.

●フレームが大型トリック(平面)レンズに隠れた特徴的なデザイン。●一部カラーにカラーMLCレンズ採用。●高い柔軟性と耐久製を誇るグリルアミド製フレーム。●装着時の保持力が高いラバーテンプル。●調整可能なラバーノーズピース。



MLCブルー/マットブラック

MLCシルバーミラー/マットブルー

MLCフルアグリーン/マットネオンイエロー

スモークフラッシュミラー/マットホワイト

スモークフラッシュミラー/グロッシーブラック



価格に取付工賃は含まれません。品質保証はお買い上げの販売店を通して行っております。次の場合は適用されません。①海外個人輸入②オークションでの購入③他人からの譲渡④購入証明がない

フレーム素材で価格を抑えた軽量スポーツサングラス BBB IMPRESS | BSG-58

商品コード	JAN	カラー	レンズ	価格	
132050	4580366344575	マットブラック	PC スモーク レンズ	¥6,400 (税込¥7,040)	45
132053	4580366344605	マットホワイト			

●頭丈で交換可能なポリカーボネート製レンズ。●100%UVカット。●衝撃に強いPC製フレーム。●簡単に曲げて調節できるラバー製ノーズピース。●ポーチ付。●3枚のレンズが付属(フレーム付属+イエロー+クリア)。



マットブラック

マットホワイト

スポーツサングラス BBB IMPRESS SMALL | BSG-68PH

商品コード	JAN	カラー	レンズ	価格
132088	8716683128642	マットブラック	フォトクロミック	¥10,000 (税込¥11,000)

●女性やジュニア、小顔な方向けサングラス。●軽量・衝撃に強いPC製フレーム。●調整可能なラバーノーズピース。●レンズの透過率が17~85%で変化する調光レンズ。



女性やジュニア、小顔な方向けのスポーツサングラス BBB IMPRESS SMALL | BSG-68

商品コード	JAN	カラー	レンズ	価格
132085	8716683128611	グロッシェブラック	PC スモーク	¥5,500 (税込¥6,050)
132086	8716683128628	グロッシェレッド		
132087	8716683128635	マットホワイト		

●女性やジュニア、小顔な方向けサングラス。●軽量・衝撃に強いPC製フレーム。●調整可能なラバーノーズピース。●通常レンズのほか、イエローレンズ、クリアレンズが付属。



グロッシェブラック

グロッシェレッド

マットホワイト

スポーツサングラス BBB SPECTRE PH | BSG-66PH

商品コード	JAN	カラー	レンズ	価格
132083	8716683128314	マットブラック	フォトクロミック	¥11,000 (税込¥12,100)

●昨今のグラベル系スタイルにインスパイアされたスポーツ機能を充実させたカジュアルタイプサングラス。●快適・確実なフィット感を実現するラバーテンプル。●快適なラバーノーズピース。●高い柔軟性と耐久性を誇るグリルアミド製フレーム。●レンズの透過率が17~85%で変化する調光レンズ。



スポーツサングラス BBB SPECTRE | BSG-66

商品コード	JAN	カラー	レンズ	価格
132080	8716683128284	マットブラック	PC フラッシュミラー	¥7,500 (税込¥8,250)
132081	8716683128307	マットトータス		
132082	8716683128291	マットブラック	PC MLC ゴールド	

●昨今のグラベル系スタイルにインスパイアされたスポーツ機能を充実させたカジュアルタイプのサングラス。●快適・確実なフィット感を実現するラバーテンプル。●快適なラバーノーズピース。●高い柔軟性と耐久性を誇るグリルアミド製フレーム。



マットブラック

マットトータス

マットブラック

社員ブログ

カジュアルなのに超機能的なイイとこ取りサングラス



キッズ専用本格スポーツグラス BBB KIDS | BSG-54

商品コード	JAN	カラー	レンズ	価格
131454	8716683101485	グロッシェブラック	PC スモーク	¥3,200 (税込¥3,520)

●小さいサイズの子供用モデル●ポリカーボネート製レンズと耐久性のあるフレーム。●太陽光、埃、風から保護するハイカーブレンズ形状。●100% UVプロテクション。●ポーチ付。



価格に取付工賃は含まれません。品質保証はお買い上げの販売店を通して行っております。次の場合は適用されません。①海外個人輸入②オークションでの購入③他人からの譲渡④購入証明がない

BBB SELECT LENSES XL | BSG-55XL

商品コード	JAN	レンズカラー	価格
131466	8716683101591	PC スモークレッド MLC ワイドレンズ	¥4,600 (税込¥5,060)
131468	8716683101614	PC スモークグリーン MLC ワイドレンズ	

BBB FULL VIEW LENSES | BSG-53

商品コード	JAN	レンズカラー	価格
131449	8716683106329	PC スモークフラッシュミラーレンズ	¥4,000 (税込¥4,400)
131450	8716683106336	PC クリアフラッシュミラーレンズ	
131452	8716683106350	PC オレンジ MLC レンズ	¥4,800 (税込¥5,280)

BBB IMPULSE LENSES | BSG-52

商品コード	JAN	レンズカラー	価格
131426	8716683106206	PC クリアフラッシュミラーレンズ	¥2,000 (税込¥2,200)
131427	8716683106213	PC スモークフラッシュミラーレンズ	
131428	8716683106220	PC イエローレンズ	¥2,600 (税込¥2,860)
131430	8716683106244	PC スモークグリーン MLC レンズ	
131431	8716683106251	PC スモークレッド MLC レンズ	¥10,000 (税込¥11,000)
131432	8716683106268	PC PH フォトクロミックレンズ	

BBB SELECT OPTIC LENSES | BSG-51

商品コード	JAN	レンズカラー	価格
131411	4580366314073	PC スモークフラッシュミラーレンズ	¥2,800 (税込¥3,080)
131413	4580366314097	PC スモークブルー MLC レンズ	
131414	4580366314103	PC スモークレッド MLC レンズ	¥19,800 (税込¥21,780)
131415	4580366314110	PC PH フォトクロミックレンズ	

BBB IMPULSE SMALL LENSES | BSG-52S

商品コード	JAN	レンズカラー	価格
131441	8716683106305	PC スモークパープル MLC レンズ	¥2,600 (税込¥2,860)
131442	8716683106312	PC PH フォトクロミックレンズ	¥10,000 (税込¥11,000)

BBB SUMMIT LENSES | BSG-50

商品コード	JAN	レンズカラー	価格
131403	4580366314011	PC スモークブルー MLC レンズ	¥4,800 (税込¥5,280)
131416	8716683106558	PC スモークゴールド MLC レンズ	



PC スモークブルー MLC レンズ

PC スモークゴールド MLC レンズ

BBB TEMPLE TIPS | BSG-43

商品コード	JAN	カラー	価格
131193	8716683075960	グリーン	¥900 (税込¥990)
131242	8716683080582	ピンク	
131390	4580366313946	オレンジ	

●BSG-43Select、BSG-44ImpactとBSG-45Apapt用別売り交換用テンプルチップ。



BBB TEMPLERUBBER

商品コード	JAN	商品名	価格
131151	8716683055757	インパクト BSG-32用	¥500 (税込¥550)
131221	8716683055610	オプティビュー BSG-33用	



スポーツグラス専用100%植物性クリーナー BBB LENS CLEANER NOFOG

商品コード	JAN	カラー	サイズ	価格
131470	8716683136111	クリア	100ml	¥1,200 (税込¥1,320)

●曇り止め機能を持つ、100%植物性レンズクリーナー ●スプレータイプのパッケージ ●100%生分解性 ●CO2排出低減設備で生産 ●100%リサイクルPETパッケージ ●100%マイクロプラスチックフリー



BBB NOSE PIECE

商品コード	JAN	商品名	価格
130923	8716683048285	サクセサー・サクセサーチーム	¥1,000 (税込¥1,100)
130934	8716683048353	アタッカー・インパクト	

対応
130923:BSG-28
130934:BSG-29/30

価格に取付工賃は含まれません。品質保証はお買い上げの販売店を通して行っております。次の場合は適用されません。①海外個人輸入②オークションでの購入③他人からの譲渡④購入証明がない

Men

Rain jacket	S	M	L	XL
① 身長	178-182	182-186	186-186	188-192
② 胸囲	90-96	97-103	103-109	109-115
③ ウエスト	70-84	80-94	88-94	96-110
④ ヒップ	92-97	98-103	104-109	110-115
⑤ 袖丈	62-64	64-66	65-66	67-68

Rain pants	S	M	L	XL
① 身長	178-182	182-186	186-190	188-192
② ウエスト	70-84	80-94	88-102	96-110
③ ヒップ	92-97	98-103	104-109	110-115
④ 股下	81-84	83-86	85-88	86-89



Unisex

Rain jacket	XS	S	M	L	XL
① 身長	166-170	170-174	178-182	182-186	186-190
② 胸囲	82-88	89-94	95-100	101-106	107-114
③ ウエスト	60-74	66-80	72-88	80-94	90-102
④ ヒップ	92-96	97-101	102-107	106-110	109-115
⑤ 袖丈	57-59	59-61	61-64	63-66	64-66

Rain pants	XS	S	M	L	XL
① 身長	166-170	170-174	178-182	182-186	186-190
② ウエスト	60-74	66-80	72-88	80-94	90-102
③ ヒップ	92-96	97-101	102-107	106-110	109-115
④ 股下	77-80	79-82	81-84	83-86	84-87

スケイン バイシクルレインジャケット メンズ
BASIL® SKANE MEN レインジャケット

商品コード	JAN	カラー	サイズ	価格
655301	8715019401732	ジェットブラック	S	¥15,000 (税込¥16,500)
655302	8715019401749		M	
655303	8715019401756		L	
655304	8715019401763		XL	

●耐水圧10,000mm=大雨でもしみ込まない、透湿性10,000g/m²=激しい運動でもムレない、裏地メッシュ付きで雨の中でも濡れない・蒸れない性能を発揮し、快適なライドを楽しめます。●ヘルメットを着けた状態でもフードをかぶれます(フードはファスナーで取り外し可)。●柔らかな生地でストレッチが効くので、サイクリングだけでなく他の野外活動にも最適。●ポーチ付きでコンパクトに折りたためます。●素材は2方向に伸縮するポリエステル100%。



スケイン バイシクルレインパンツ メンズ
BASIL® SKANE MEN レインパンツ

商品コード	JAN	カラー	サイズ	価格
655305	8715019400537	ジェットブラック	S	¥12,000 (税込¥13,200)
655306	8715019400544		M	
655307	8715019400551		L	
655308	8715019400568		XL	

●耐水圧10,000mm=大雨でもしみ込まない、透湿性10,000g/m²=激しい運動でもムレない、裏地メッシュ付きで雨の中でも濡れない・蒸れない性能を発揮し、快適なライドを楽しめます。●服の上から着用・着脱が簡単なウエストおよびサイド設計。●裾がジッパー式で大きく開くため、急な雨でも靴を履いたまま裾を通せます。●ストレッチが効いた柔らかな生地のため、サイクリングだけでなく他の野外活動でも快適に使用できます。●ポーチ付きでコンパクトに折りたためます。●裾部分に反射素材を採用。●素材は2方向に伸縮するポリエステル100%。



モッセ バイシクルレインパーカーレディース
BASIL® MOSSE WOMEN レインパーカー

商品コード	JAN	カラー	サイズ	仕様	価格
655317	8715019401220	スノーホワイト	XS	レディース	¥14,500 (税込¥15,950)
655318	8715019401237		S		
655319	8715019401244		M		
655320	8715019401251		L		
655309	8715019401022	ジェットブラック	XS	レディース	¥14,500 (税込¥15,950)
655310	8715019401039		S		
655311	8715019401046		M		
655312	8715019401053	オリーブグリーン	L	レディース	¥14,500 (税込¥15,950)
655313	8715019401121		XS		
655314	8715019401138		S		
655315	8715019401145		M		
655316	8715019401152	L			

●耐水圧5,000mm、透湿性5,000g/m²、裏地メッシュ付きで通常の雨の中でも濡れない。●蒸れない性能を発揮し、快適なライドを楽しめます。●上質で柔らかなマット生地のため、サイクリングだけでなく普段使いのレインパーカーとしてもご利用いただけます。●ダブルジッパーとウエストラインのおかげでサイクリング時に快適に着こなせます。●ポーチ付きでコンパクトに折りたためます。●素材は2方向に伸縮するポリエステル100%。

XS:身長162-166、胸囲78-84、ウエスト55-65、ヒップ90-96、袖丈54-57(cm)
S:身長166-170、胸囲85-90、ウエスト63-70、ヒップ97-104、袖丈55-58(cm)
M:身長170-176、胸囲91-96、ウエスト69-79、ヒップ105-108、袖丈57-60(cm)
L:身長176-182、胸囲97-102、ウエスト75-85、ヒップ108-110、袖丈60-63(cm)



モッセ バイシクルレインパンツユニセックス
BASIL® MOSSE UNISEX レインパンツ

商品コード	JAN	カラー	サイズ	価格
655321	8715019400124	ジェットブラック	XS	¥8,500 (税込¥9,350)
655322	8715019400131		S	
655323	8715019400148		M	
655324	8715019400155		L	

●耐水圧5,000mm 透湿性5,000g/m²、裏地メッシュ付きで通常の雨の中でも濡れない・蒸れない性能を発揮し、快適なライドを楽しめます。●裾がジッパー式で大きく開くため、急な雨でも靴を履いたまま裾を通せます。●ポーチ付きでコンパクトに折りたためます。●素材は2方向に伸縮するポリエステル100%



価格に取付工賃は含まれません。品質保証はお買い上げの販売店を通して行っております。次の場合は適用されません。①海外個人輸入②オークションでの購入③他人からの譲渡④購入証明がない

モッセ バイシクルレインポンチョ ユニセックス
BASIL® MOSSE UNISEX レインポンチョ

商品コード	JAN	カラー	サイズ	仕様	価格
655326	8715019402708	オリーブグリーン	フリー	ユニセックス	¥9,000 (税込¥9,900)
655325	8715019402609	ジェットブラック			

●耐水圧5,000mm 透湿性5,000g/m²、裏地メッシュ付きで通常の雨の中でも濡れない・蒸れない性能を発揮し、快適なライドを楽しめます。●自転車専用設計で、着脱簡単、袖口の調節も自在。●優れた防風・防水に加え、透湿性を上げることで濡れない・ムレない素材。●トップチューブの低いミキスト・シティ車向けデザイン。●上質な柔らかな生地で、サイクリングだけでなく通常のレインポンチョとしても最適。●ポーチ付きでコンパクトに折りたためます。●素材は2方向に伸縮するポリエステル100%。



ホハ バイシクルレインスーツ 上下セット
BASIL® HOGA UNISEX レインスーツ

商品コード	JAN	カラー	サイズ	仕様	価格
655331	8715019402135	ホライズンブルー	S	ユニセックス	¥13,000 (税込¥14,300)
655332	8715019402142		M		
655333	8715019402159		L		
655334	8715019402166	XL			
655327	8715019402036	ジェットブラック	S		
655328	8715019402043		M		
655329	8715019402050		L		
655330	8715019402067	XL			
655335	8715019402234	オリーブグリーン	S	ユニセックス	¥13,000 (税込¥14,300)
655336	8715019402241		M		
655337	8715019402258		L		
655338	8715019402265	XL			

●耐水圧5,000mm 透湿性5,000g/m²、通常の雨の中でも濡れない・蒸れない性能を発揮し、快適なライドを楽しめます。●ジャケットパンツの上下セットで上質な生地のため、サイクリングだけでなく通常のレインウェアとしても最適。●フードは折りたたんで裾に収納可能。●ポーチ付きでコンパクトに折りたためます。●素材は2方向に伸縮するポリエステル100%

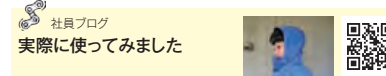

ホハ バイシクルレインポンチョ ユニセックス
BASIL® HOGA UNISEX レインポンチョ

商品コード	JAN	カラー	サイズ	仕様	価格
655346	8715019402500	オリーブグリーン	フリー	ユニセックス	¥7,000 (税込¥7,700)
655344	8715019402302	ジェットブラック			
655345	8715019402401	ホライズンブルー			

●耐水圧5,000mm 透湿性5,000g/m²、通常の雨の中でも濡れない・蒸れない性能を発揮し、快適なライドを楽しめます。●自転車専用設計で、着脱簡単、袖口の調節も自在。●優れた防風・防水に加え、透湿性を上げることで濡れない・ムレない素材。●トップチューブの低いミキスト・シティ車向けデザイン。●柔らかな生地で、サイクリングだけでなく通常のレインポンチョとしても最適。●ポーチ付きでコンパクトに折りたためます。●素材は2方向に伸縮するポリエステル100%



価格に取付工賃は含まれません。品質保証はお買い上げの販売店を通して行っております。次の場合は適用されません。①海外個人輸入②オークションでの購入③他人からの譲渡④購入証明がない

ホハ バイシクルレインパンツ 単体 ユニセックス
BASIL® HOGA UNISEX レインパンツ

商品コード	JAN	カラー	サイズ	仕様	価 格
655339	8715019400025	ジェットブ ラック	XS	ユニセックス	¥7,300 (税込¥8,030)
655340	8715019400032		S		
655341	8715019400049		M		
655342	8715019400056		L		
655343	8715019400063		XL		



●耐水圧5,000mm 透湿性5,000g/mf、通常の雨の中でも濡れない・蒸れない性能を発揮し、快適なライドを楽しめます。●痛みやすいレインパンツの代替品としても最適。●ポーチ付きでコンパクトに折りたためます。●素材は2方向に伸縮するポリエステル100%

アウトドア用レインウェア並みの優れた防水透湿性
BBB STORMSHIELD 2.0 | BW-481

商品コード	JAN	カラー	サイズ	価 格
157514	8716683126211	ブラック	S	¥13,500 (税込¥14,850)
157515	8716683126228		M	
157516	8716683126235		L	
157517	8716683126242		XL	



●耐水圧10000mm/H2O・透湿性10000g/mf/24Hとアウトドア用レインウェア並み。●厳冬の風雪厳しい環境をドライで快適なライドに変えてくれます。●防水テープを完全に縫い目に貼り浸水を防いでいます。●背面のフラップでより効率よく蒸れを防ぎます。●防水ジッパー仕様。●リフレクター機能付きのラインはデザイン性、機能性も考慮され、質実剛健を好むオランダメーカーらしいまじめなつくり。

選手インプレッション
雨のライドを快適にするロードバイク用レインウェア鈴木史電選手

コンパクトに畳めるベンチレーション付きウインドジャケット
BBB POCKETSHIELD | BW-391

商品コード	JAN	カラー	サイズ	価 格
157520	8716683121315	ブラック	S	¥9,500 (税込¥10,450)
157521	8716683121322		M	
157522	8716683121339		L	
157523	8716683121384	ネオンイエ ロー	S	
157524	8716683121391		M	
157525	8716683121407	L		



●ツーリングやライドイベントの必需品、コンパクトで携帯性に優れたジャケット。●防風・撥水・透湿機能付で突然の気候変化にもすばやく対応。●しっとりやわらかめの素材なので簡単に畳める。●リアベンチレーション機能付きで蒸れにくい。

小さく折りたたんでリアポケットに入れられるサイズ

バックポケットに収納できるウインドジャケット
BBB BASESHIELD | BW-148

商品コード	JAN	カラー	サイズ	仕様	価 格
157565	4580366357896	ネオンイエ ロー	S	ウィンターレ インジャケッ ト	¥7,000 (税込¥7,700)
157566	4580366357902		M		
157567	4580366357919		L		
157568	4580366357926		XL		
157569	4580366357933	ブラック	S		
157570	4580366357940		M		
157571	4580366357957		L		
157572	4580366357964		XL		



●軽量で防風・防水効果のあるポリエステル素材製サイクリング用ジャケット。●YKK製3mmジッパー。●裾と袖にエラストックグリップ加工。●動きやすい立体縫製。●後部のパネルが後ろからの水ハネを防止。●前部と後部に安全性を高めるBBBロゴのリフレクター付き。

価格に取付工賃は含まれません。品質保証はお買い上げの販売店を通して行っております。次の場合は適用されません。①海外個人輸入②オークションでの購入③他人からの譲渡④購入証明がない

冬でも屋外を走りたいライダーのウィンタージャケット
BBB コールドガード ジャケット | BBW-456

商品コード	JAN	カラー	サイズ	価 格
157612	4580366388630	ブラック	S	¥22,000 (税込¥24,200)
157613	4580366388647		M	
157614	4580366388654		L	
157615	4580366388661	ネオンイエ ロー	S	
157616	4580366388678		M	
157617	4580366388685		L	



●防風、防水性のTrilite&Triox素材。耐水圧は20000mm/H2O。●防風パネルの配置はいろいろな風向きに対応できるように最適化。●ジャージ内部への吸込み防止用ストームフラップ。●胸部ポケットはウォータープルーフ。●透湿性を高めるためのベンチレーションを配置。●風の侵入を防ぐテーパー形状のカフス。●フルジップ、バックポケット3つ。●夜間に視認性を高めるリフレクションプリント。

社員インプレッション
冬の始まりからピークまで使えるサイクリングジャケット

防水透湿生地と裏起毛のウィンタージャケット
BBB CONTROLSHIELD 2.0 | BW-455

商品コード	JAN	カラー	サイズ	価 格
157513	8716683126105	ブラック	XL	¥18,000 (税込¥19,800)



●耐水圧20000mm/H2O・透湿性20000g/mf/24Hと、登山用レインウェア並みの優れた防水透湿性。●厳冬の風雪厳しい環境をドライで暖かく快適なライドに変える全天候型ライディングジャケット。●背面に防水機能付きベンチレーションがあり、蒸れを外へ放出します。●肌触りの良いTrilite生地を使ったシェル、ライクラ袖仕上げの袖、柔らかく暖かいフリースライニングで高級感のある仕上がり。●エラストック素材付きの裾部は、ライディング中のめくれを防ぎます。●リフレクター機能付きのラインは単なるデザイン性だけでなく、機能性も考慮され、質実剛健を好むオランダメーカーらしいまじめなつくり。

社員ブログ
ロングライダーにおすすめなウィンタージャケット

軽量でフィット感に優れた、ロングスリーブ・ジャージ
BBB ESSENCE LS | BW-420

商品コード	JAN	カラー	サイズ	価 格
157634	8716683137729	ディープ ブ レ ッ ト	S	¥18,000 (税込¥19,800)
157635	8716683137736		M	
157636	8716683137743		L	
157637	8716683137606	ダークグ レー	S	
157638	8716683137613		M	
157639	8716683137620		L	



●深い色に染められた長袖ジャージ●背面ポケットには耐久性のある反射素材●首周りのストレスを防ぐためのファスナーガレージ●高品質な手触りの袖口周り●大きなバックポケット3つとファスナー付きの追加ポケット1つ●数シーズン着続けられるカラー展開

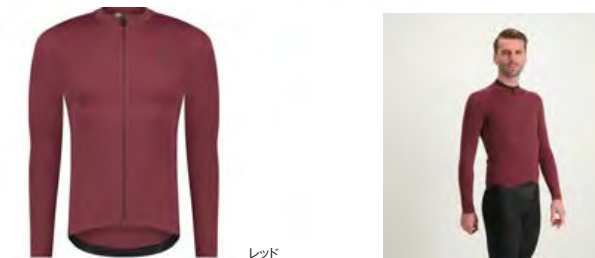

価格に取付工賃は含まれません。品質保証はお買い上げの販売店を通して行っております。次の場合は適用されません。①海外個人輸入②オークションでの購入③他人からの譲渡④購入証明がない

季節の変わり目に最適なロングスリーブジャージ

BBB TRANSITION JERSEY | BBW-237 トランジション ジャージ

商品コード	JAN	カラー	サイズ	価 格
157601	8716683093391	ブラック	S	¥11,000 (税込¥12,100)
157602	8716683093407		M	
157603	8716683093414		L	
157604	8716683099522	ネオンイエロー	S	
157605	8716683099539		M	
157606	8716683099546		L	
157609	4580366388609	オリーブグリーン	S	¥11,000 (税込¥12,100)
157610	4580366388616		M	
157611	4580366388623		L	



ブラック



オリーブ



ネオンイエロー

●ダイヤモンドソフト素材を使用することで保温性と通気性を両立。●脇の下にメッシュ素材を採用し、通気性を高めています。●3つのバックポケット+ジッパーポケット付き。●裾に滑り止めシリコングリップバーを搭載。

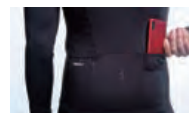
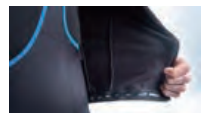

寒いコンディションのためのFIRテクノロジー搭載ベースレイヤー

BBB FIRレイヤー | BUW-20

商品コード	JAN	カラー	サイズ	価 格
157607	4580366387855	ブラック	XS/S	¥8,500 (税込¥9,350)
157608	4580366387862		M/L	



●遠赤外線効果により自身の熱を反射し、暖かさをキープできるFIR素材を採用。●3Dメッシュパネルを採用し、発汗を抑える。●リブ構造を編み込んだ縫い目を抑えた縫製が体への着圧を増し、保温効果を高める。

アウトドアの携行やカジュアルスタイルに使えるウインドブレーカー

crankbrothers BLACK CAMO WINDBREAKER

商品コード	JAN	サイズ	仕様	価 格
157142	0641300812438	S	ユニセックス	¥10,500 (税込¥11,550)
157143	0641300812445	M		
157144	0641300812452	L		



重量:82g マウンテングラフィックのマークは胸にのみプリントされています。ポリエステル100%(内側防水加工)
寸法(cm) S:肩幅44,身丈54,袖丈66,裾丈90,着丈67 M:肩幅46,身丈55.4,袖丈70,裾丈68,着丈69 L:肩幅48,身丈57,袖丈74,裾丈72,着丈72

ロックンロールプリント入り

crankbrothers WHITE CAMO WINDBREAKER

商品コード	JAN	サイズ	仕様	価 格
157145	0641300812476	S	ユニセックス	¥10,500 (税込¥11,550)
157146	0641300812483	M		
157147	0641300812490	L		



重量:82g マークは胸にのみプリントされています。ポリエステル100%(内側防水加工)
寸法(cm) S:肩幅44,身丈54,袖丈66,裾丈90,着丈67 M:肩幅46,身丈55.4,袖丈70,裾丈68,着丈69 L:肩幅48,身丈57,袖丈74,裾丈72,着丈72

Let it roar.

crankbrothers ROCK&ROLL T-SHIRT LONG SLEEVE

商品コード	JAN	サイズ	カラー	仕様	価 格
157138	0641300811974	S	ブラック	ユニセックス	¥5,500 (税込¥6,050)
157140	0641300811998	L			

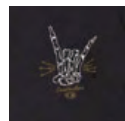

サイズ(胸回り)
S:34"-37"(86-94cm)、L:42"-45"(106-114cm)
マークは胸にのみプリントされています。

価格に取付工賃は含まれません。品質保証はお買い上げの販売店を通して行ってまいります。次の場合は適用されません。①海外個人輸入②オークションでの購入③他人からの譲渡④購入証明がない

BBB



SIZE CHART

SIZE	S	M	L	XL
I	166-170	172-176	178-182	184-188
II	91.5	96.5	101.5	107
III	73.5	80	86	91.5
IV	76	80	84	87.5

SIZE	S	M	L
I	166-164	166-170	172-176
II	80	95	90
III	76	81	86
IV	72	76	80

SIZE	128	140	152	164
I	122-128	130-140	142-152	154-164
II	67-71	71-74	74-79	79-85
III	71-73.5	73.5-78	78-84	84-90
IV	58-62	62-65.5	65.5-71.5	71.5-78.5

フィット感に優れたハイエンドウインドベスト

BBB WINDVEST WINDSHIELD BBW-485

商品コード	JAN	カラー	サイズ	価 格
157630	8716683137071	ブラック	XS	¥14,000 (税込¥15,400)
157631	8716683137088		S	
157632	8716683137095		M	
157633	8716683135893		L	



●ソフトな防風・防水素材を採用●伸縮性に優れ、サイクリングポジションでもタイト且つ快適な着用感を実現●中のバックポケットに簡単に手を伸ばせる2サイドジップ●バックパネルにリフレクティブプリントとベンチレーション用穴あき加工●裾のシリコングリップバー付きエラスティックバンドがずれを防止

防風・防水・通気性の三拍子揃ったウインドベスト

BBB WIND VEST TRIGUARD | BBW-282

商品コード	JAN	サイズ	カラー	価 格
156480	4580366383062	S	ブラック	¥13,500 (税込¥14,850)
156481	4580366383079	M		
156482	4580366383086	L		



●伸縮性があり、防風・防水性能が高いTriLiteファブリック使用。●背面には撥水加工と高透湿加工。●首回りのストレスを低減するスチームフラップ付きのYKK製フルジッパー。●快適性を引き上げるアナトミックパネル裁断。●3つのバックポケット。

価格に取付工賃は含まれません。品質保証はお買い上げの販売店を通して行ってまいります。次の場合は適用されません。①海外個人輸入②オークションでの購入③他人からの譲渡④購入証明がない

BBB POCKETVEST|BBW-392

商品コード	JAN	カラー	サイズ	価格
155901	8716683121452	ブラック	S	¥9,000 (税込¥9,900)
155903	8716683121476		L	
155904	8716683121520	ネオンイエロー	S	
155905	8716683121537		M	

重量:60g
 ●撥水機能と通気性を両立させた、軽量で折りたためるベスト。●ロック可能なYKKジッパー。●インナージッパーフラップで首の不快感を軽減。●反射アクセントを前後に配置し、夜のライドでも視認性アップ。●バックポケットは折りたたんだ時のポーチになり、コンパクトに収納可能。



ライド中のエアロダイナミクスを高めるスリムフィットジャージ
 BBB JERSEY AERO TECH s.s. | BBW-406

ジャージエアロテック

商品コード	JAN	サイズ	カラー	価格
156483	4580366383093	S	ブラック	¥13,500 (税込¥14,850)
156484	4580366383109	M		
156485	4580366383116	L		
156486	4580366383123	S	ダークブルー	
156487	4580366383130	M		
156488	4580366383147	L		
156489	4580366383154	S	オリーブグリーン	
156490	4580366383161	M		
156491	4580366383178	L		

●エアロスリーブを採用した軽量ジャージ。●ラインを絞ったスリムフィットシルエット。●側面に通気性を高めるメッシュパネルを配置。●背面に夜間の視認性を上げるリフレクティブプリント。●裾にシリコングリップバーを配置。●フルジッパー。●3バックポケット。



軽量、ストレッチ性抜群のレースフィットジャージ
 BBB ROADTECH | BBW-405

商品コード	JAN	カラー	サイズ	価格
157580	8716683123234	オリーブグリーン	M	¥12,000 (税込¥13,200)
157581	8716683123241		L	
157583	8716683124781	グレー	M	
157584	8716683125153		L	
157586	8716683128789	グレーブルー	M	
157587	8716683128796		L	

●Aeroliteストレッチ素材採用。●背面のAirdryメッシュ素材により高い通気性を実現。●スリーブにエラストックバンドを採用。空気抵抗の少ないタイトなフィット感を実現。●裾に滑り止め用のシリコングリップバーを使用。●シンプル&クリーンデザイン。

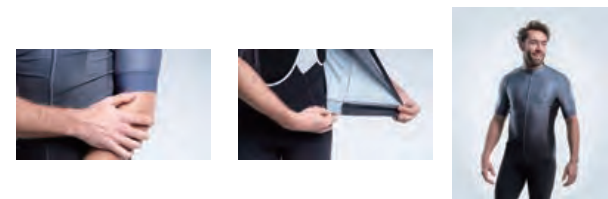

社員ブログ
 トレンドと機能性の
 マリアージュ

価格に取付工賃は含まれません。品質保証はお買い上げの販売店を通して行っております。次の場合は適用されません。①海外個人輸入②オークションでの購入③他人からの譲渡④購入証明がない

リサイクル素材で織られたサイクルジャージ
 BBB CONVERTFIT ECO BBW-410

コンバートフィット エコ

商品コード	JAN	カラー	サイズ	価格
157620	8716683137248	ブラック	S	¥12,000 (税込¥13,200)
157621	8716683137255		M	
157622	8716683137262		L	
157623	8716683136364	クレイレッド	S	
157624	8716683136371		M	
157625	8716683135824		L	

●ペットボトルを再利用したソフトで快適な肌触りのサイクリングジャージ●コンフォートフィットながらサイクリング時の姿勢に沿ったプリカーブフィット●ジャージの染色は水資源を考慮し、揮散作用を利用した染色方法を採用●安全を考慮し、前後にリフレクティブプリント採用●YKKフルジッパー、バックポケット3つ、裾にシリコングリップバー採用



ストレッチ性が高く快適なコンフォートジャージ
 BBB COMFORTFIT 2.0 | BBW-407

商品コード	JAN	カラー	サイズ	価格
157588	8716683128932	ブラック	S	¥9,000 (税込¥9,900)
157589	8716683128949		M	
157590	8716683128956		L	
157591	8716683128994	グレー	S	
157592	8716683129007		M	
157593	8716683129014		L	
156492	4580366383185	ペールグリーン	S	
156493	4580366383192		M	
156494	4580366383208		L	

●プリシェイプされた伸縮性の高いスリーブ。●YKKフルジッパー採用。●裾に滑り止め用のシリコングリップバーを使用。●シンプル&クリーンデザイン。



女性専用設計のサイクリングジャージ
 BBB DONNAFIT S.S. BBW-412

ドンナフィット ショートスリーブ

商品コード	JAN	カラー	サイズ	価格
157626	8716683131796	ブラックフローラル	S	¥10,000 (税込¥11,000)
157627	8716683131802		M	
157628	8716683131840	ストーンブルー	S	
157629	8716683131857		M	

●汗を素早く吸収、蒸散し、軽量のポリエステル素材のomfort Plusファブリック●YKKフルジッパー、バックポケット3つ、裾にシリコングリップバー採用



価格に取付工賃は含まれません。品質保証はお買い上げの販売店を通して行っております。次の場合は適用されません。①海外個人輸入②オークションでの購入③他人からの譲渡④購入証明がない

316 ハンソデウェア

クランクブラザーズ25th アニバーサリー限定Tシャツ

👁️ crankbrothers 25THアニバーサリー限定Tシャツ

商品コード	JAN	カラー	サイズ	仕様	価格
157154	0641300813008	ブラック	X SMALL	UNISEX	¥5,000 (税込¥5,500)
157155	0641300813015		SMALL		
157156	0641300813022		MEDIUM		
157157	0641300813039		LARGE		
157158	0641300813046		X-LARGE		
157159	0641300813053		XX-LARGE		



Crankbrothers アパレルサイズチェッカー

コットン52%ポリエステル48%
CHEST TO FIT(身体の胸囲実寸)
XS:31"-34"(79-86cm)
S:34"-37"(86-94cm) 肩幅 37.6cm 身幅 42cm身丈 69.6cm 袖丈 21cm
着丈 41cm 着丈 67.5cm
M:38"-41"(96-104cm) 肩幅 41.5cm 身幅 47cm身丈 71.6cm 袖丈 22cm
着丈 44cm 着丈 70cm
L:42"-45"(107-114cm) 肩幅 45cm身幅 52cm身丈 75cm 袖丈 23.5cm
着丈 45.5cm着丈 72cm
XL:46"-49"(117-124cm) 肩幅 46cm 身幅 61cm身丈 77cm 袖丈 26cm
着丈 48cm 着丈 73.5cm
XXL:50"-53"(127-134cm)

👁️ crankbrothers Tシャツ OUTLINE

商品コード	JAN	カラー	サイズ	仕様	価格
157160	0641300812926	チャコール	SMALL	UNISEX	¥5,000 (税込¥5,500)
157161	0641300812933		MEDIUM		
157162	0641300812940		LARGE		
157163	0641300812957		X-LARGE		



コットン52%ポリエステル48%
CHEST TO FIT
S:34" - 37"(86-94cm) 身丈 69.6cm 身幅 42cm 肩幅 37.6cm 袖丈 21cm 着丈 67.5cm 着丈 41cm
M:38" - 41"(96-104cm) 身丈 71.6cm 身幅 47cm 肩幅 41.5cm 袖丈 22cm 着丈 70cm 着丈 44cm
L:42" - 45"(107-114cm) 身丈 75cm 身幅 52cm 肩幅 45cm 袖丈 23.5cm 着丈 72cm 着丈 45.5cm
XL:46" - 49"(117-124cm) 身丈 77cm 身幅 61cm 肩幅 46cm 袖丈 26cm 着丈 73.5cm 着丈 48cm

REINVENTING THE RIDE
👁️ crankbrothers OLD SCHOOL T-SHIRT

商品コード	JAN	サイズ	仕様	カラー	価格
157134	0641300812360	S	ユニセックス	ネイビー	¥3,800 (税込¥4,180)
157135	0641300812377	M			
157136	0641300812384	L			
157137	0641300812391	XL			



●毛羽立ちが少なく艶の良いリリングスパン糸の、プレミアムなコットン100%Tシャツ。
*胸に入ったマークと同じものが背中に大きくプリントされています。
CHEST TO FIT(身体の胸囲実寸)
S:34"-37"(86-94cm) 肩幅 37.6cm 身幅 42cm身丈 69.6cm 袖丈 21cm 着丈 67.5cm
M:38"-41"(96-104cm) 肩幅 41.5cm 身幅 47cm身丈 71.6cm 袖丈 22cm 着丈 70cm
L:42"-45"(107-114cm) 肩幅 45cm身幅 52cm身丈 75cm 袖丈 23.5cm 着丈 72cm
XL:46"-49"(117-124cm) 肩幅 46cm 身幅 61cm身丈 77cm 袖丈 26cm 着丈 73.5cm

👁️ crankbrothers キッズTシャツ WILD CHILD

商品コード	JAN	カラー	サイズ	仕様	価格
157164	0641300812803	マスタード	YOUTH SMALL	UNISEX KIDS	¥4,000 (税込¥4,400)
157165	0641300812810		YOUTH MEDIUM		
157166	0641300812827		YOUTH LARGE		
157167	0641300812834		YOUTH X-LARGE		



●綿100% 生地がやわらかく適度な伸縮性で、動きやすいTシャツです。
Sサイズ:6-8 肩幅 30.5cm身幅 38cm身丈 55cm 袖丈 13.5cm 着丈 30cm 着丈 52cm
Mサイズ:10-12 肩幅 33cm身幅 39cm身丈 57cm 袖丈 16cm 着丈 31cm 着丈 53.5cm
Lサイズ:14-16 肩幅 36cm 身幅 42cm身丈 60cm 袖丈 18cm 着丈 35cm 着丈 57.5cm
XLサイズ:18-20 肩幅 36.5cm 身幅 43.5cm 身丈 61cm 袖丈 19cm 着丈 37cm 着丈 58.5cm

価格に取付工賃は含まれません。品質保証はお買い上げの販売店を通して行っております。次の場合は適用されません。①海外個人輸入②オークションでの購入③他人からの譲渡④購入証明がない

レーサーパンツ 317

防风パネルも備えるプレミアムビブタイツ
BBB ビブタイツ ウィンドブロック BBW-353

商品コード	JAN	カラー	サイズ	価格
159163	4580366387916	ブラック	S	¥25,000 (税込¥27,500)
159164	4580366387923		M	
159165	4580366387930		L	
159166	4580366387947		XL	



●防风パネルを採用したパフォーマンスウィンタービブシューズ。●撥水機能(DWR)付き裏起毛ビブタイツで、ドライ且つ暖かで快適。●フラット縫製で快適な履き心地。●裾はシリコンエラストックバンド付き。●弾力があり快適なイタリアンパッド。●リフレクター機能付きロゴ。●メンズ用

洗練されより完成度を増したウィンタービブタイツ
BBB COLDSHEILD 2.0 BIB TIGHT BBW-444

コールドシールド2.0 ビブタイツ BBW-444

商品コード	JAN	カラー	サイズ	価格
159172	8716683137903	ブラック	S	¥26,500 (税込¥29,150)
159173	8716683137910		M	
159174	8716683137927		L	
			XL	

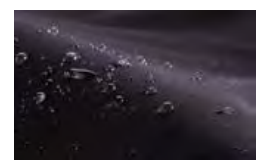

●フッ素フリーDWR(高耐久撥水)素材、Carvicoファブリック製で作られています。●120デュアルデンシティー・ワンピースフォームとカーボントップレイヤーで構成されるプレミアムパッド採用。●一枚の生地から切り抜かれたレーザーカット・ビブは着用時のストレスを最小限に抑えます。●ライドを安全にする、高耐久の反射材。●脚部の内側に縫い目が無いため、ライド時のストレスを最小限に抑え、動きを阻害しません。●メンズ用

厳冬期使用を前提とした撥水機能(DWR)付き裏起毛ビブタイツで、ドライかつ暖かで快適
BBB COLDSHIELD BIB-TIGHTS | BBW-351R

商品コード	JAN	カラー	サイズ	価格
156194	8716683120356	ブラック	S	¥18,000 (税込¥19,800)
156191	8716683120387		XL	



社員ブログ
冬のお供にこれ一本!!

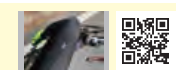

●フラット縫製で快適な履き心地。●裾はシリコン付きエラストックバンド付き。●弾力があり快適なイタリア製パッド。●リフレクター機能付きロゴ。●メンズ用

価格に取付工賃は含まれません。品質保証はお買い上げの販売店を通して行っております。次の場合は適用されません。①海外個人輸入②オークションでの購入③他人からの譲渡④購入証明がない

318 レーサーパンツ

カーゴスペース付きビブショーツ
BBB CORSACARGO BBW-432 コルサカーゴ

商品コード	JAN	カラー	サイズ	価格
159169	8716683136876	ブラック	S	¥18,000 (税込¥19,800)
159170	8716683136883		M	
159171	8716683135855		L	

●デュアルデンシティの高密度フォームと3D形状で構成された1ピース裁断の長距離ライド向け高品質パッド●脚部に3つ、ビブの下に2つのポケットと充実のカーゴスペース●裾の内側にはシリコングリップバーがついており、ショーツずれを防止●リアフレクションプリント●メンズ用



Carvico社製AtlantaPlusファブリックで作られたハイパフォーマンス・ビブショーツ
BBB CORSA BIB SHORT | BBW-219 コルサビブショーツ

商品コード	JAN	サイズ	価格
159160	4580366383345	S	¥16,500 (税込¥18,150)
159161	4580366383352	M	
159162	4580366383369	L	

●高性能エルゴフィットパッドを採用した快適なビブショーツ。●着用したライダーにコンプレッション機能を発揮。●フラットロック縫製により縫い目が肌に当たらず快適。●伸縮性のあるシリコングリップバーをボタムの裾に配置。●アッパー部分はメッシュ素材で通気性を確保。●メンズ用



印刷用画像に要差替

よりモダナイズされたBBBベーシック・ビブショーツ
BBB BBB パワーフィット2.0 ビブショーツ | BBW-428 NEW

商品コード	JAN	カラー	サイズ	価格
159175	8716683138771	ブラック	S	¥11,000 (税込¥12,100)
159176	8716683138788		M	
159177	8716683138801		L	

●サイクリングを快適にするビブショーツ●通気性のあるメッシュビブが特徴のモダンなサイクリングショーツ●デリケートゾーンを保護する男性専用の強化オリジナルパディング●底裾に採用されたパワーバンドが確実なフィット感を実現●耐久性のある反射素材で安全性を向上

Temperature zone: 15℃ ~UP
アンチスリップ機能付き



価格を超えた機能を持つBBBベーシック・ビブショーツ
BBB POWERFIT BIB-SHORT | BBW-213

商品コード	JAN	カラー	サイズ	価格
155060	4580366330837	ブラック	S	¥10,000 (税込¥11,000)
155061	4580366330844		M	
155062	4580366330851		L	

カラー:ブラック
●筋肉のサポート効果のある高機能ファブリック。●高反発素材のアナトミック3D構造パフォーマンスパッド付。●裾はエラスティックバンドを縫い付けシリコンを配することで、圧倒的なホールド力を実現し痛みも軽減。●フラットシーム縫製で痛みが発生しにくく高い快適性。●10枚の布を縫い合わせた立体裁断で体にフィットするアナトミックデザイン。●ビブ部分はスネークスキンメッシュで高い通気性。●ブラックのBBBロゴはライトを反射するリアフレクター機能。●メンズ用



価格に取付工賃は含まれません。品質保証はお買い上げの販売店を通して行ってまいります。次の場合は適用されません。①海外個人輸入②オークションでの購入③他人からの譲渡④購入証明がない

レーサーパンツ／ウォーマー 319

BBB POWERFIT SHORTS | BBW-214

商品コード	JAN	カラー	サイズ	価格
159155	8716683104615	ブラック	S	¥9,500 (税込¥10,450)
159156	8716683104622		M	
159157	8716683104639		L	

●アナトミック3D形状のハイパフォーマンスパッドを採用。●裾部分はエラスティックシリコンバンドで高いホールド力を実現。●フラットロック縫製で痒くなりなく、高い快適性を提供。●メンズ用



女性のための、ビブショーツ
BBB OMNIUM EASY BREAK BBW-430 オムニウム イージーブレイク

商品コード	JAN	サイズ	価格
159167	8716683136838	S	¥20,000 (税込¥22,000)
159168	8716683136845	M	

●コンプレッション機能で筋肉の負担を軽減するイタリア製カルピコアトランタプラス素材を使用●ショーツの表面に小さな繊維片ができるのを防ぐ、ピリングレジスタンス素材●デュアルデンシティの高密度フォームと3D形状で構成された女性専用パフォーマンスパッド●トイレなどの際に便利なイージーブレイクビブストラップ採用●UPF50+の対紫外線素材採用●裾の内側にはシリコングリップバーがついており、ショーツずれを防止●女性用



肌触りの良い独自の起毛素材を採用したウォーマー
BBB COMFORTARMS | BBW-92

商品コード	JAN	カラー	サイズ	価格
152311	8716683021004	ブラック	S	¥4,200 (税込¥4,620)
152312	8716683021011		M	
152313	8716683021028		L	
152314	8716683021035		XL	

●ライディングフォームにフィットする立体パネル構造の裏起毛ウォーマー。●ずり落ち防止のシリコングリップ。●痒くなりなくフラット縫製。●防寒性に優れ、腕が冷たいために活用されるのも特徴です。



BBB COMFORTLEGS | BBW-91

商品コード	JAN	カラー	サイズ	価格
152301	8716683020960	ブラック	S	¥5,300 (税込¥5,830)
152302	8716683020977		M	
152303	8716683020984		L	
152304	8716683020991		XL	

●ライディングフォームにフィットする立体パネル構造の裏起毛ウォーマー。●ずり落ち防止のシリコングリップ。●痒くなりなくフラット縫製。●不安定な気象条件でも脚を暖かく保つ快適な履き心地です。

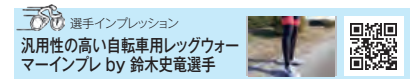

BBB COMFORTNEE | BBW-93

商品コード	JAN	カラー	サイズ	価格
155844	8716683073560	ブラック	S	¥5,000 (税込¥5,500)
155845	8716683073577		M	
155846	8716683073584		L	
155847	8716683073591		XL	

●ライディングフォームにフィットする立体パネル構造の裏起毛ウォーマー。●ずり落ち防止のシリコングリップ。●痒くなりなくフラット縫製。●七分丈●レッグウォーマーだと暖かすぎるときに。



価格に取付工賃は含まれません。品質保証はお買い上げの販売店を通して行ってまいります。次の場合は適用されません。①海外個人輸入②オークションでの購入③他人からの譲渡④購入証明がない



FUSEはドイツのケルンでデザインされ、世界中のライダーに愛用されているプロテクションギアのブランドです。プロライダーからビギナーまで世界中のどんなライディングシーンでも、FUSEのプロテクションはライディングをもっと高いレベルに持って行くための自信を与えます。最新のプロテクションギアは新しいデザイン・素材・技術を追加し、もちろんFuseパッドの特長として知られている「完全無欠」な品質を保っています。

SAS-TEC
SAS-TECの粘弾性ポリウレタンフォームインサートは、激しい衝撃を吸収することを可能にするために特別に開発されました。オメガパッドに使用されているこの素材は、本来の状態では柔らかく柔軟性がありますが、衝撃を受けると剛体のように反応し、そのエラストティック構造にエネルギーを吸収して分散させます。最も厳しいヨーロッパの安全基準を満たすためにドイツで開発された、このモーターサイクル用プロテクションギアのための素材以上にあなたの身体を保護するのに適した物はありませぬ。

ドライフィットメッシュ
革新的なオメガパッドに欠かせない素材。この超薄型の通気性と耐久性に優れた素材は、激しいセッションや真夏の暑い気候でも、パッドの背面の通気性と快適性を維持します。

コーデュラ
FUSEプロテクションは、世界で最も耐久性と信頼性に優れた生地の一つであるコーデュラをパッドに使用しています。軍隊、登山、工業などの分野で使用されているコーデュラは、耐久性があり、擦り傷、引き裂き、擦り傷に強い素材です。磨耗の激しい部分に使用するのに最適な素材で、この素材を使用することでパッドを何年も何年も長持ちさせることができます。

シャークスキン
この特別に設計された「グリッパー」はネオプレンとシリコンで作られており、パッドを所定の位置に保ち、ライディング中にパッドが滑ったり動いたりするのを防ぎます。ストラップの使用量を減らしたり、ストラップを使わないことも可能になるので、シャークスキンのグリッパーはライディング中に快適さと保護を維持するために必要不可欠なパーツです。この小さな、しかし重要な機能が、FUSEパッドを他の追随を許さないものになっています。

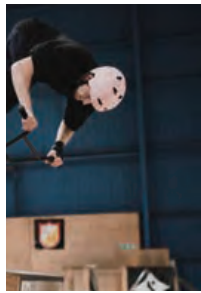

KNEE PADS | SIZE CHART

KNEE PADS	KIDS XS-S	KIDS M-L	S	M	L	XL	XXL	XXXL
A (cm)	27	30	32	34	36	38	40	42
B (cm)	28	30	32	34	36	38	40	42
C (cm)	30	32	34	36	38	40	42	44

ELBOW PADS | SIZE CHART

ELBOW PADS	KIDS XS-S	KIDS M-L	S	M	L	XL	XXL	XXXL
A (cm)	24	25.5	26.5	28.5	29.5	31.5	33.5	35.5
B (cm)	23	24	25	27	28	29	30	31
C (cm)	27	28.5	30.5	31.5	33.5	35.5	37.5	39.5

COMBO PADS | SIZE CHART

COMBO PADS	KIDS XS-S	KIDS M-L	S	M	L	XL	XXL	XXXL
A (cm)	30	40	42	44	46	48	50	52
B (cm)	28	36	38	39	40	41	42	43
C (cm)	29	30.5	32.5	34.5	36.5	38.5	41	43.5

SHIN PADS | SIZE CHART

SHIN PADS	KIDS XS-S	KIDS M-L	S	M	L	XL	XXL	XXXL
cm	29	30.5	32.5	34.5	36.5	38.5	41	43.5

OMEGA SERIES 軽量性・快適性、通気性を極めた最先端のプロテクション

FUSE オメガ 100 ニーパッドコンボ

商品コード	JAN	カラー	サイズ	価格
620293	4055822504133	ブラック/ネオンイエロー	SMALL	¥25,000 (税込¥27,500)
620294	4055822504140		MEDIUM	
620295	4055822504157		LARGE	
620296	4055822504164		X-LARGE	



素材:ケブラー素材のフロントセクション、穴あき加工済みライクラ、ドライフィットメッシュ
プロテクション:ソフトで柔軟な粘弾性フォームによる優れた衝撃吸収性を持つ、SAS-TECプロテクション
重量:480g
●抗菌ネオプレン素材を使用●SAS-TEC 衝撃吸収フォーム採用●圧倒的な軽量性と通気性を確保したストラップレスデザインで他の追随を許さない快適性を実現●コンプレッション機能によって筋肉疲労をサポートするKenesio™バンドプリント●ニー・シンプロテクションを含むコンボデザイン●パッド滑りを防止する上下シリコングリッパー●多段ウィップパッド

FUSE オメガ ニーパッド

商品コード	JAN	カラー	サイズ	価格
620201	4055822047913	ブラック/ネオンイエロー	SMALL-MEDIUM	¥16,000 (税込¥17,600)
620202	4055822047944		MEDIUM-LARGE	
620203	4055822047951		LARGE-X-LARGE	
620290	4055822047968		X-LARGE-XX-LARGE	



●妥協のないパフォーマンスのための、最高の軽量性と通気性を兼ね備えたデザイン。●高い衝撃吸収性を備えた超軽量SAS-TECインサート。●耐久性の高い、より強化されたスーパー・タフデザイン。●筋疲労を軽減する、プリントされたKenesio/バンドによるコンプレッション機能。●上下内部に配置されたパッドの保持及び着用中の滑りを防止するsharkskinグリッパー。●重量290g

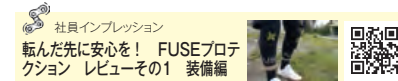

FUSE オメガ エルボーパッド

商品コード	JAN	カラー	サイズ	価格
620204	4055822047982	ブラック/ネオンイエロー	SMALL-MEDIUM	¥13,000 (税込¥14,300)
620205	4055822047999		MEDIUM-LARGE	
620206	4055822048002		LARGE-X-LARGE	
620291	4055822048019		X-LARGE-XX-LARGE	



●妥協のないパフォーマンスのための、最高の軽量性と通気性を兼ね備えたデザイン。●高い衝撃吸収性を備えた超軽量SAS-TECインサート。●耐久性の高い、より強化されたスーパー・タフデザイン。●筋疲労を軽減する、プリントされたKenesio/バンドによるコンプレッション機能。●上下内部に配置されたパッドの保持及び着用中の滑りを防止するsharkskinグリッパー。エアブラッシュライニング(表面)、ソフトライクラ(裏面)
プロテクション: SAS-TEC 軽量インサート
重量:165g

FUSE オメガ シン/ウィップパッド

商品コード	JAN	カラー	サイズ	価格
620207	4055822504089	ブラック/ネオンイエロー	SMALL	¥13,000 (税込¥14,300)
620208	4055822504096		MEDIUM	
620209	4055822504102		LARGE	
620292	4055822504119		X-LARGE	



素材:ケブラー、穴あき加工コンプレッションライクラ
プロテクション:SAS-TEC軽量インサート
重量:240g
●妥協のないパフォーマンスのための、最高の軽量性と通気性を兼ね備えたデザイン。●高い衝撃吸収性を備えた超軽量SAS-TECインサート。●側面防護パッド。●筋疲労を軽減する、プリントされたKenesio/バンドによるコンプレッション機能。●ストラップを使用せずにパッドを保持し、着用中の滑りを防止するsharkskinグリッパー。●衝撃からすねを保護するためにケブラーを使用し、動きやすさを犠牲にすることなく究極の保護レベルを実現。

322 プロテクター

ECHO SERIES 過酷なBMX&MTBライディングのために保護性能を追求

FUSE エコー 100 ニーパッドコンボ

商品コード	JAN	カラー	サイズ	価格
620286	4055822535380	ブラック/ブルー	SMALL	¥22,500 (税込¥24,750)
620287	4055822535397		MEDIUM	
620288	4055822535403		LARGE	
620289	4055822535410		X-LARGE	

●抗菌ネオプレン素材を使用●SAS-TEC 衝撃吸収フォーム採用●高い引き裂き強度を持つリップストップ1100D コーデュラ採用●ニー・シンプロテクションを含むコンボデザイン●内側に追加されたシャークスキンネオプレングリッパーがパッドの滑りを防止●側面に追加パッドを配置、アキレス腱パッド付アンクルガード●調整可能な上下ストラップ●素材:穴あき加工済み超伸縮性ネオプレン、エアブラッシュライニング(抗菌加工)、コーデュラ+Duratex アウターレイヤー●プロテクション:ソフトで柔軟な粘弾性フォームによる優れた衝撃吸収性を持つSAS-TECプロテクション
重量:715g



FUSE エコー エルボーパッド

商品コード	JAN	カラー	サイズ	価格
620282	4055822535243	ブラック/ブルー	SMALL	¥14,000 (税込¥15,400)
620283	4055822535250		MEDIUM	
620284	4055822535267		LARGE	
620285	4055822535274		X-LARGE	

素材:穴あき加工済みDuratex ネオプレン、エアブラッシュライニング(抗菌加工)、2層構造ライクラ(アウター/高耐久、インナー/ソフト)
プロテクション:ソフトで柔軟な粘弾性フォームによる優れた衝撃吸収性を持つ、SAS-TECプロテクション
重量:345g

●抗菌ネオプレン素材を使用●SAS-TEC 衝撃吸収フォーム採用
●高い耐久性を誇るDuratex素材のアウター●底面、サイドまでカバーする広いニーパッド●内側に追加されたシャークスキンネオプレングリッパーがパッドの滑りを防止●調整可能な上下ストラップ



DELTA SERIES 信頼のDFSプロテクションを採用しながら快適性と通気性を向上

FUSE デルタ 125 ニーパッドコンボ

商品コード	JAN	カラー	サイズ	価格
620274	4055822535038	ブラック/レッド	SMALL	¥20,000 (税込¥22,000)
620275	4055822535045		MEDIUM	
620276	4055822535052		LARGE	
620277	4055822535069		X-LARGE	

素材:穴あき加工済み超伸縮性ネオプレン、エアブラッシュライニング(抗菌加工)、コーデュラ+Duratex アウター
プロテクション:EVAフォーム、DFS150kg/m3メモリーフォーム、ポリアミドソフトキャップ
重量:515g

●抗菌ネオプレン素材を使用●高い引き裂き強度を持つリップストップ1100D コーデュラ採用
●ニー・シン・アンクルプロテクションを含むコンボデザイン●耐久性の高いコーデュラ+Duratex アウター●内側に追加されたシャークスキンネオプレングリッパーがパッドの滑りを防止●多段ウィップパッド●側面に追加パッドを配置、アキレス腱パッド付アンクルガード●調整可能な上下ストラップ



FUSE デルタ エルボーパッド

商品コード	JAN	カラー	サイズ	価格
620278	4055822535106	ブラック/レッド	SMALL	¥11,000 (税込¥12,100)
620279	4055822535113		MEDIUM	
620280	4055822535120		LARGE	
620281	4055822535137		X-LARGE	

素材:穴あき加工済みDuratex ネオプレン、エアブラッシュライニング(抗菌加工)、2層構造ライクラ(アウター/高耐久、インナー/ソフト)
プロテクション:EVAフォーム、DFS150kg/m3メモリーフォーム、ポリアミドソフトキャップ
重量:350g

●抗菌ネオプレン素材を使用●パッド形状を刷新、最適化●高い耐久性を誇るDuratex素材●AirNet / Duratex 製サイドパッド●内側に追加されたシャークスキンネオプレングリッパーがパッドの滑りを防止●調整可能な上下ストラップ



価格に取付工賃は含まれません。品質保証はお買い上げの販売店を通して行っております。次の場合は適用されません。①海外個人輸入②オークションでの購入③他人からの譲渡④購入証明がない

プロテクター 323

ALPHA SERIES 高い基本性能を備えたコストパフォーマンスモデル

FUSE アルファ クラシック ニーパッド

商品コード	JAN	カラー	サイズ	価格
620248	4055822534567	ブラック/グレー	KIDS XS-S	¥11,000 (税込¥12,100)
620249	4055822534574		KIDS M-L	
620250	4055822534581		SMALL	
620251	4055822534598		MEDIUM	
620252	4055822534604		LARGE	
620253	4055822534611		X-LARGE	

●抗菌ネオプレン素材を使用●パッド形状を刷新、最適化●高い耐久性を誇るDuratexニーキャップ●側面に追加パッドを配置●内側に追加されたシャークスキンネオプレングリッパーがパッドの滑りを防止●素材:穴あき加工済みDuratex、エアブラッシュライニング(抗菌加工)、2層構造ライクラ(アウター/高耐久、インナー/ソフト)●プロテクション:EVAフォームパッド + ナイロンハードキャップ
重量:375g



FUSE アルファ ライト ニーパッド

商品コード	JAN	カラー	サイズ	価格
620236	4055822534420	ブラック/グレー	KIDS XS-S	¥9,000 (税込¥9,900)
620237	4055822534437		KIDS M-L	
620238	4055822534444		SMALL	
620239	4055822534451		MEDIUM	
620240	4055822534468		LARGE	
620241	4055822534475		X-LARGE	

素材:穴あき加工済みネオプレン、エアブラッシュライニング(抗菌加工)、2層構造ライクラ(アウター/高耐久、インナー/ソフト)
プロテクション:EVAフォームパッド
重量:225g

●抗菌ネオプレン素材を使用●服の下に着こめるスリム・軽量化●内側に追加されたシャークスキンネオプレングリッパーがパッドの滑りを防止



FUSE アルファ ニースリーブ

商品コード	JAN	カラー	サイズ	価格
620211	4055822000024	ブラック/ホワイト	SMALL	¥7,500 (税込¥8,250)
620212	4055822000031		MEDIUM	

素材:穴あき加工済みネオプレン、ソフトライクラ
プロテクション:EVAフォーム
重量:225g

●軽量スリムデザイン。●通気性の高い穴あき加工済みネオプレン素材。●sharkskinネオプレングリッパーがしっかりとパッドを固定。



FUSE アルファ クラシック エルボーパッド

商品コード	JAN	カラー	サイズ	価格
620254	4055822534635	ブラック/グレー	KIDS XS-S	¥9,500 (税込¥10,450)
620255	4055822534642		KIDS M-L	
620256	4055822534659		SMALL	
620257	4055822534666		MEDIUM	
620258	4055822534673		LARGE	
620259	4055822534680		X-LARGE	

素材:穴あき加工済みネオプレン + Duratex、エアブラッシュライニング(抗菌加工)、2層構造ライクラ(アウター/高耐久、インナー/ソフト)
プロテクション:EVAフォームパッド + ナイロンハードキャップ
重量:295g

●抗菌ネオプレン素材を使用●パッド形状を刷新、最適化
●高い耐久性を誇るDuratexニーキャップ●側面に追加パッドを配置●内側に追加されたシャークスキンネオプレングリッパーがパッドの滑りを防止



価格に取付工賃は含まれません。品質保証はお買い上げの販売店を通して行っております。次の場合は適用されません。①海外個人輸入②オークションでの購入③他人からの譲渡④購入証明がない

FUSE アルファ ライト エルボーパッド

商品コード	JAN	カラー	サイズ	価格
620242	4055822534499	ブラック/グレー	KIDS XS-S	¥8,000 (税込¥8,800)
620243	4055822534505		KIDS M-L	
620244	4055822534512		SMALL	
620245	4055822534529		MEDIUM	
620246	4055822534536		LARGE	
620247	4055822534543		X-LARGE	

素材:穴あき加工ネオプレン、エアブラッシュライニング(抗菌加工)、2層構造ライクラ(アウトター/高耐久、インナー/ソフト)
 プロテクション:EVAフォームパッド
 重量:175g
 ●抗菌ネオプレン素材を使用●服の下に着こめるスリム・軽さ●内側に追加されたシャークスキンネオプレングリッパーがパッドの滑りを防止



FUSE アルファ エルボースリーブ

商品コード	JAN	カラー	サイズ	価格
620215	4055822000086	ブラック/ホワイト	SMALL	¥6,000 (税込¥6,600)

素材:穴あき加工ネオプレン、二重層ソフトライクラ(裏面)
 プロテクション:EVAフォーム
 重量:175g
 ●軽量スリムデザイン●通気性の高い穴あき加工ネオプレン素材。●パッドずれの起きないsharkskinネオプレングリッパー。



FUSE アルファ プラス シンパッドコンボ

商品コード	JAN	カラー	サイズ	価格
620266	4055822534840	ブラック/グレー	KIDS XS-S	¥11,500 (税込¥12,650)
620267	4055822534857		KIDS M-L	
620268	4055822534864		SMALL	
620269	4055822534871		MEDIUM	
620270	4055822534888		LARGE	
620271	4055822534895		X-LARGE	

素材:穴あき加工ネオプレン + Duratex、エアブラッシュライニング(抗菌加工)、超伸縮ネオプレンストラップ
 プロテクション:EVAフォームパッド + ナイロンハードキャップ、内側に多段ウィップパッド、アングルキャップ&パッド
 重量:445g
 ●抗菌ネオプレン素材を使用●高い引き裂き強度を持つリップストップ1100D コーデュラ採用
 ●ナイロンシールドを収納できるフロントポケット●ウィッププロテクション&アングルプロテクション



FUSE アルファ プロ シンパッド

商品コード	JAN	カラー	サイズ	価格
620260	4055822534772	ブラック/グレー	KIDS XS-S	¥10,000 (税込¥11,000)
620261	4055822534789		KIDS M-L	
620262	4055822534796		SMALL	
620263	4055822534802		MEDIUM	
620264	4055822534819		LARGE	
620265	4055822534826		X-LARGE	

素材:穴あき加工ネオプレン + Duratex、エアブラッシュライニング(抗菌加工)、超伸縮ネオプレンストラップ
 プロテクション:EVAフォームパッド + ナイロンハードキャップ、内側に多段ウィップパッド
 重量:395g
 ●抗菌ネオプレン素材を使用●高い引き裂き強度を持つリップストップ1100D コーデュラ採用
 ●ナイロンシールドを収納できるフロントポケット●ウィッププロテクション



FUSE アルファ シン/ウィップパッド

商品コード	JAN	カラー	サイズ	価格
620231	4055822000208	ブラック/ホワイト	SMALL	¥7,000 (税込¥7,700)
620232	4055822000215		MEDIUM	

パッド素材:穴あき加工ネオプレン+Duratex、伸縮ストレッチネオプレンストラップ
 プロテクション:ナイロンハードシールド+EVAフォーム、インナーレッグ多関節ウィップパッド
 重量:395g
 ●穴あきネオプレン(エアブラッシュ裏地)と伸縮性に優れたネオプレンストラップを使用。●衝撃やペダルのヒットや転倒からすねを保護するEVAフォームパッキングのナイロンハードシールドと耐久性の高いコーデュラフロント素材。●トリック時の足の内側を保護するため、内側にパッドを追加。●ナイロンシールド用の隠し内ポケット。



FUSE アルファ シンパッド

商品コード	JAN	カラー	サイズ	価格
620228	4055822000154	ブラック/ホワイト	MEDIUM	¥6,500 (税込¥7,150)

素材:穴あき加工ネオプレン+Duratex、伸縮ストレッチネオプレンストラップ
 プロテクション:ナイロンハードシールド+EVAフォーム
 重量:335g
 ●伸縮性に優れたネオプレンのストラップとエアブラッシュの裏地を備えた穴あきネオプレンを使用。●ペダルのヒットや転倒からすねを保護するため、EVAフォームの裏地と耐久性の高いコーデュラフロント素材を使用したナイロンハードシールドを使用。●裏地に隠れたナイロンシールド用内ポケット。



FUSE アルファ プロ リストガード

商品コード	JAN	カラー	サイズ	価格
620272	4055822534918	ブラック/グレー	ONE SIZE	¥5,500 (税込¥6,050)

素材:穴あき加工ネオプレン&コーデュラ、エアブラッシュライニング(抗菌加工)
 プロテクション:底面のリストサポートとセミリジッドのアップパー、エルゴノミックデザイン
 重量:39g
 ●抗菌ネオプレン素材を使用●高い耐久性を誇るコーデュラ素材のアウトター●確実にフィットするハイテンションストラップ
 ●ペアセット



FUSE アルファ クラシック アンクルガード

商品コード	JAN	カラー	サイズ	価格
620273	4055822534932	ブラック/グレー	ONE SIZE	¥5,000 (税込¥5,500)

素材:穴あき加工ネオプレン + Duratex、エアブラッシュライニング(抗菌加工)
 プロテクション:EVAフォームパッド + ポリアミドハードシェル
 重量:135g
 ●抗菌ネオプレン素材を使用●高い耐久性を誇るDuratex素材
 ●刷新された構成と縫製●アキレス腱にもパッド●ペアセット



GO BIKE

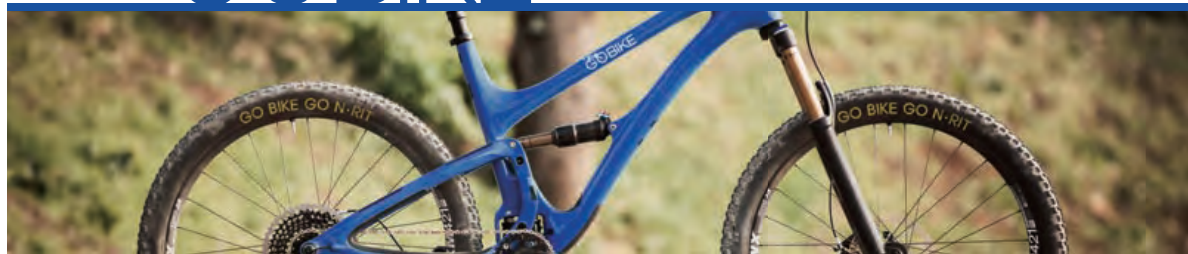

N-rit は、1983年より長年アウトドアギアを手がけてきたメーカー。日本よりも海外での人気が高いのが特徴。そのN-ritが、今後新たにサイクリスト向けに特化したギアを扱うGO-BIKEブランドを設立。より機能性をサイクリングに特化したGO-BIKEのサイクリング専用ギアが、日本で初めてRITEWAYから紹介されます。

GO BIKE COOLET3

商品コード	JAN	カラー	サイズ	価格
153034	4580366363743	ブルー	S	¥1,950 (税込¥2,145)
153035	4580366363750		M	
153036	4580366363767		L	
153037	4580366363774		XL	
153042	4580366363828	グレー	S	
153043	4580366363835		M	
153044	4580366363842		L	
153045	4580366363859		XL	
153038	4580366363781	オレンジ	S	
153039	4580366363798		M	
153040	4580366363804		L	
153041	4580366363811		XL	
153046	4580366363866	オリーブ	S	
153047	4580366363873		M	
153048	4580366363880		L	
153049	4580366363897		XL	
153052	4580366363903	イエローグリーン	S	
153053	4580366363910		M	
153054	4580366363927		L	
153055	4580366363934		XL	



サイズ	S	M	L	XL
長さ	36	40	42	43
上腕最大囲	9.5	12	13	14.5
袖口幅	7	8	8.5	8.5

社員ブログ
灼熱のライドやランニングになく
てはならない必須のアームカバー

商品紹介動画
GO BIKE COOLET3の
紹介

GO BIKE COOLEG

商品コード	JAN	カラー	サイズ	仕様	価格
153021	4580366351184	ブラック	L	クールレグUVカット	¥3,900 (税込¥4,290)



サイズ	M	L
長さ	60	60
大腿最大囲	15.5	17.5
裾口幅	10	10

価格に取付工賃は含まれません。品質保証はお買い上げの販売店を通して行っております。次の場合は適用されません。①海外個人輸入②オークションでの購入③他人からの譲渡④購入証明がない

高い保温力と呼吸のしやすさを兼ね備えたネックウォーマー

GO BIKE BALACLAVA NECK WARMERS

商品コード	JAN	カラー	サイズ	仕様	価格
153024	4580366351214	ブラック/グレー	フリー	ウインター	¥3,600 (税込¥3,960)

●アクティブポリプロピレン。●すばやい吸収と汗とにおいの放出。速乾と低い熱伝導性、高い保温効果と耐久性。
●口、鼻まわりの結露を防止。呼吸を楽にし、ゴーグルの曇りが発生しにくい構造。



耳部分には周囲の音を聞けるよ
うに穴が開いている



通勤の速しさに応じて2つのベンチレーションを切り分け可能

冬のライドに必需品のネックウォーマー

GO BIKE EXTREME III NECK WARMERS

商品コード	JAN	カラー	サイズ	価格
153022	4580366351191	ブラック/グレー	フリー	¥2,900 (税込¥3,190)
153023	4580366351207	ブラック/レッド		

●アクティブポリプロピレン。●すばやい吸収と汗とにおいの放出。●速乾と低い熱伝導性、高い保温効果と耐久性。●デュアルベンチレーションが、口、鼻まわりの結露を防止。また呼吸を楽にし、ゴーグルの曇りを防止します。●ずり下がり防止のためのイヤークリップ&イヤークリッパー。



イヤークリッパーで耳が冷たくなり、イヤークリップでずり下がり防止。



ベンチレーションホールで自然な呼吸が可能。



社員ブログ
口元のベンチレーションホールで結露が発生しない快適ネックウォーマー

吸水・速乾性に優れヘルメットの中を快適に

GO BIKE BALACLAVA

商品コード	JAN	カラー	価格
153015	4580366351122	ブルー	¥3,200 (税込¥3,520)

●優れた吸水性。●速乾性に涼しい。●ヘルメットが被りやすい。●日焼け防止用ヘッドウェア。●口と鼻まわりにベンチレーション機能を搭載しているため、呼吸がしやすくゴーグルも曇りません。●フリーサイズ●UVカット



冷感・飛沫拡散防止機能とUVカット素材

GO BIKE MULTI GAITER COOL-X

商品コード	JAN	カラー	サイズ	価格
153201	4580366371878	ホワイト	フリー-23.5×40cm	¥1,200 (税込¥1,320)
153202	4580366371885	ブラック		

●口と鼻を覆うフェイスマスクとしても使えます。●良く伸びるストレッチ生地使用。ネックカバーやキャップ、ヘアバンドなどさまざまな方法で使えて便利。●UVカット素材 (UPF 50+) を使用。日焼け防止に効果を発揮。●ひんやり感じる接触冷感素材使用で、真夏でもベタベタせず気持ちのいい肌触り。●バクテリアの発生を99%抑える抗菌消臭素材を使用しているので衛生的。



ホワイト

ブラック

社員ブログ
マルチゲイタークール /
クール X 違いを詳しく紹介

価格に取付工賃は含まれません。品質保証はお買い上げの販売店を通して行っております。次の場合は適用されません。①海外個人輸入②オークションでの購入③他人からの譲渡④購入証明がない

通気性に優れたメッシュ素材
BIKE MULTI GAITER COOL

商品コード	JAN	カラー	サイズ	価格
153203	4580366371892	Y.グリーン	フリー-23.5×40cm	¥1,200 (税込¥1,320)
153204	4580366371908	オレンジ		
153205	4580366371915	OD.グリーン		
153206	4580366371922	ブルー		
153207	4580366371939	ブラック		
153208	4580366371946	グレー		



●口と鼻を覆うフェイスマスクとしても使えます。メッシュ素材で通気性が良い。●本製品を水で濡らし、絞った後に振り回すと、気化熱の効果により冷たさ抜群！この場合は口や鼻を覆わないように気を付けてご利用ください。●良く伸びるストレッチ生地使用。ネックカバーやキャップ、ヘアバンドなどさまざまな方法で使えて便利。●バクテリアの発生を99%抑える抗菌消臭素材を使用しているので衛生的。

視界の妨げを抑制し、ファッション性あるスポーツバンド
BIKE SWEAT STOPPER(Silicon)

商品コード	JAN	カラー	価格
153031	4580366363712	ホワイト	¥1,600 (税込¥1,760)
153032	4580366363729	ブルー	
153033	4580366363736	ピンク	



長さ:49.5cm
ストッパー厚さ:4.5mm
●スウェットストッパーは、汗を自から遠ざけ、視力障害を防ぐソリューションです。●耳の後ろへ汗が流れるように設計されており、目やサングラスへの汗の侵入を防ぎます。●軽量快適で掃除が簡単。汗に対する最先端のスポーツバンドです。●後頭部でのサイズ調整が可能。●おでこに優しくフィットし、べたつきません。

縫い目のないフラット素材で快適な肌当たり
BBB FULLHEAD | BBW-100

商品コード	JAN	カラー	サイズ	価格
152543	8716683073904	ブラック	フリー	¥3,200 (税込¥3,520)

●保温素材の顔全体を覆う防寒帽。●フラット製法で快適。●6%エラスザン、94%ポリエステル。



photo: cyclowired

縫い目のないフラット素材で快適な肌当たり
BBB UNDERHELMET CAP WINDBREAK | BBW-298

商品コード	JAN	カラー	サイズ	価格
152562	4580366358046	ブラック	フリー	¥3,200 (税込¥3,520)

●ヘルメットの下に被る保温用ハット。●髪を結わえた時に邪魔にならないよう、ポニーテール対応の後部ホール有。●フラット縫製の縫い目で快適な着心地。



photo: cyclowired

寒さに強い、FIRテクノロジー搭載ハット
BBB FIRハット BBW-494

商品コード	JAN	サイズ	価格
152565	4580366387848	フリー	¥2,800 (税込¥3,080)

●遠赤外線効果により自身の熱を反射し、暖かさをキープできるFIR素材を採用。●快適な透湿・速乾ファブリック。●極力縫い目を抑えた縫製により快適な着心地を実現。



価格に取付工賃は含まれません。品質保証はお買い上げの販売店を通して行ってまいります。次の場合は適用されません。①海外個人輸入②オークションでの購入③他人からの譲渡④購入証明がない

フラットな縫製でストレスなく着用可能
BBB THERMAL HEADBAND | BBW-300

商品コード	JAN	カラー	サイズ	価格
152563	8716683120349	ブラック	フリー	¥3,200 (税込¥3,520)

●サーモファブリック使用のヘッドバンドで暖かい。●髪を結わえた時に邪魔にならないよう、ポニーテール対応の後部ホール有。●フラット縫製の縫い目で頭部にストレスを与えない快適な着心地。



高い保温力と吸湿速乾性を兼ね備えたネックウォーマー
BBB FIRNECK | BBW-492

商品コード	JAN	カラー	サイズ	価格
152564	8716683126204	ブラック	フリー	¥3,000 (税込¥3,300)

●遠赤外線効果により自身の熱を反射し暖かさをキープ出来るFIR素材を採用。●シームレスなネックウォーマーで快適な着心地。●優れた吸湿性と速乾性を備えた生地で快適な着心地を実現。



保温力と速乾性を持つ着心地の良いネックウォーマー
BBB COMFORTNECK | BBW-297

商品コード	JAN	カラー	仕様	価格
152561	4580366358039	ブラック/グレー	ウィンター	¥3,200 (税込¥3,520)

●暖かく、おしゃれなサイクリング用スカーフ。●速乾性繊維採用。●フラット縫製の縫い目で、快適な着心地。●フリーサイズ



速乾性素材を使用したクラシカルサイクルキャップ
BBB CLASSICO | BBW-253

商品コード	JAN	カラー	サイズ	価格
152552	8716683118391	ブラック	フリー	¥3,700 (税込¥4,070)
152555	8716683118421	ホワイト		

●雨や汗から目を保護します。●4パネルタイプ。●フリーサイズ。



ぬらして、絞って、折りたたんで、涼しさ単純明快
BIKE COOL SCARF DOUBLE

商品コード	JAN	サイズ	カラー	仕様	価格
153013	4580366351108	10×60cm	ブルー/V.ブルー	スカーフ	¥1,600 (税込¥1,760)

気化熱を利用した涼しいタオル
●表面と裏面で異なる素材を使用することで、吸収力と速乾性を両立。
表面:ポリエステル100%
裏面:ポリエステル93%、スパンデックス7%



優れた吸水性、速乾性、抗菌処理のマイクロファイバータオル
BIKE CAMPACK TOWEL

商品コード	JAN	サイズ	カラー	価格
153011	4580366351085	40×40cm	L.グレー	¥1,100 (税込¥1,210)

Fine-wellは、髪の毛の1/100の細さのマイクロファイバーです。吸水性と速乾性に優れ、ソフトで肌触りがよく、コンパクトに畳めます。抗菌処理されているので、臭いのもととなるバクテリアやカビを99.9%抑えます。



付属の小さな袋に収納可能なほど薄手な Fine-wel

アタッチメントで収納袋とタオルの着脱が可能です

価格に取付工賃は含まれません。品質保証はお買い上げの販売店を通して行ってまいります。次の場合は適用されません。①海外個人輸入②オークションでの購入③他人からの譲渡④購入証明がない

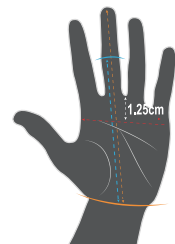

ショートフィンガーグローブのサイズ目安
①中指の第二関節から手首まで長さ
②中指と薬指の付け根から1.25cm下方の幅

Men's Short Finger Gloves

Size	Small	Medium	Large	X-Large
Hand Width (cm)	9.0	9.5	9.7	10.5
Hand Length (cm)	14.4	14.7	15.2	15.7

フルフィンガーグローブのサイズ目安
①中指の先端から手首まで長さ
②中指と薬指の付け根から1.25cm下方の幅

Men's Full Finger Gloves

Size	Small	Medium	Large	X-Large
Hand Width (cm)	9.5	9.8	10.5	10.8
Hand Length (cm)	20.1	20.7	21.8	22.0



外しやすいフィンガーストラップ付。

ベテランサイクリストも満足できる機能性

STARTER

商品コード	JAN	カラー	サイズ	価格
153832	0713835023648	レッド	S	¥2,500 (税込¥2,750)
153833	0713835023662		M	
153834	0713835023679		L	
153835	0713835023686		XL	
153824	0713835023556	ブラック	S	¥2,500 (税込¥2,750)
153825	0713835023563		M	
153826	0713835023570		L	
153827	0713835023587		XL	
153828	0713835023594	HI VIS	S	¥2,500 (税込¥2,750)
153829	0713835023600		M	
153830	0713835023617		L	



●手の平のパッドが衝撃を吸収。●外しやすいフィンガーストラップ付き。●手の平は耐久性のあるマイクロファイバー素材。●親指部分はウルトラソフトな汗ふきタオル。●手の甲は伸縮性が高く快適。●手の形状に沿った自然なカーブでフィット感が抜群に優れています。

機能性抜群ウィメンズ用グローブ

STARTER WOMENS

商品コード	JAN	カラー	サイズ	価格
153836	0713835023693	ブラック	XS	¥2,500 (税込¥2,750)
153837	0713835023709		S	
153838	0713835023716		M	
153839	0713835023723		L	
153840	0713835023730	ピンク	XS	¥2,500 (税込¥2,750)
153841	0713835023747		S	
153842	0713835023754		M	
153843	0713835023761		L	
153844	0713835023778	ティール	XS	¥2,500 (税込¥2,750)
153845	0713835023785		S	
153846	0713835023792		M	
153847	0713835023808		L	



[WIDTH]
XS:7.4cm,S:7.8cm,M:8.2cm,L:8.6cm
[LENGTH]
XS:11.9cm,S:12.3cm,M:12.7cm,L:13.1cm
●手の平のパッドが衝撃を吸収。●外しやすいフィンガーストラップ付き。●手の平は耐久性のあるマイクロファイバー素材。●親指部分はウルトラソフトな汗ふきタオル。●手の甲は伸縮性が高く快適。●手の形状に沿った自然なカーブでフィット感が抜群に優れています。

フルフィンガータイプのグローブ

STARTER

商品コード	JAN	カラー	サイズ	価格
153808	0713835018156	ブラック	S	¥3,000 (税込¥3,300)
153809	0713835018163		M	
153810	0713835023105		L	
153811	0713835023143		XL	

●手の平のパッドが衝撃を吸収。●手の平は耐久性のあるマイクロファイバー素材。●親指部分はウルトラソフトな汗ふきタオル。●手の甲は伸縮性が高く快適。●手の形状に沿った自然なカーブでフィット感が抜群に優れています。



価格に取付工賃は含まれません。品質保証はお買い上げの販売店を通して行っております。次の場合は適用されません。①海外個人輸入②オークションでの購入③他人からの譲渡④購入証明がない

サイクルツーリングに必要な機能が充実のパフォーマンスモデル

SERFAS ZEN

商品コード	JAN	カラー	サイズ	価格
153820	0713835023518	レッド	S	¥3,300 (税込¥3,630)
153821	0713835023525		M	
153822	0713835023532		L	
153812	0713835023150	ブラック	S	¥3,300 (税込¥3,630)
153814	0713835023457		L	
153815	0713835023464		XL	
153816	0713835023471	HI VIS	S	¥3,300 (税込¥3,630)
153817	0713835023488		M	
153818	0713835023495		L	
153819	0713835023501		XL	



●手の平の柔らかいパッドが路面からの衝撃を吸収。●手の平の摩擦を防ぐマイクロファイバー繊維を使用。●ベルククロージャーストラップ採用。●手の形状に沿った自然なカーブのフィット感。●親指部分のタオル素材でちょっとした額の汗を吸収。●外しやすいフィンガーストラップ付き。

軽量、速乾、柔らかな素材、痛みの軽減すべてを実現した最高グレードのフルフィンガーグローブ

SERFAS RX

商品コード	JAN	カラー	サイズ	価格
153804	0713836003502	ブラック	S	¥5,200 (税込¥5,720)
153805	0713836003519		M	
153806	0713836003526		L	
153807	0713836003533		XL	



●尺骨神経の圧迫を軽減する立体パッド。●RXグローブ技術が手の痺れを軽減。●振動を吸収するジェルパッド。●柔軟性、快適さと耐久性を高めるパッド配置。●ウルトラソフトなスエードタオルを親指部分に使用。●通気性が良く、丈夫なストレッチメッシュ素材。●手の形状に沿った自然なカーブ。●手の平のグリップ力を高めるシリコンコーティング。

BBB

グローブはすべてのサイクリストにとって必須のアクセサリです。暑さと寒さの両方の要素から手を保護します。バイク上で手を快適な位置でサポートし、手の緊張や疲労を軽減します。

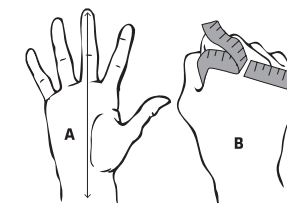

SIZE	A	B
XS	15.7	17.8
S	17	19.1
M	18.3	20.3
L	19.7	21.6
XL	21.1	24

低反発ウレタンを採用したグローブ
BBB HIGHCOMFORT 2.0 | BBW-59

商品コード	JAN	カラー	サイズ	価格
153934	8716683129229	ネイビーブルー	S	¥5,000 (税込¥5,500)
153935	8716683129236		M	
153936	8716683129243		L	
153937	8716683129328	グレー	S	¥5,000 (税込¥5,500)
153938	8716683129335		M	
153939	8716683129342		L	



●手の平にメモリーフォームパッドとシリコン製滑り止めプリント採用。●親指部分には汗拭き用のマイクロファイバー素材。●手の甲は通気性、伸縮性に優れたライクラ素材。●脱着のしやすいフィンガーストラップ付。●光反射素材のストライプ模様。●ベルククロストラップ仕様。

着用カラー グレー

価格に取付工賃は含まれません。品質保証はお買い上げの販売店を通して行っております。次の場合は適用されません。①海外個人輸入②オークションでの購入③他人からの譲渡④購入証明がない

BBB SPEED | BBW-60

商品コード	JAN	カラー	サイズ	価格
153940	8716683129373	グレー	S	¥5,000 (税込¥5,500)
153941	8716683129380		M	
150088	4580366382379		S	
150089	4580366382386	ブラック	M	
150090	4580366382393		L	

●手の平にクラレ社製クラーノ素材とゲルフォームパッドを採用。●アッパー部分は1ピース裁断、長いカフ部分が特徴。●脱着のしやすいフィンガーストラップ付き。●手首はストラップレス仕様。



着用カラー グレー

社員インプレッション
振動吸収性最高！ロードバイク用エアログローブ



最高のグリップ感をもたらすサマーグローブ
BBB COURSE | BBW-62

商品コード	JAN	カラー	サイズ	価格
150099	4580366382485	ブラック	S	¥4,500 (税込¥4,950)
150100	4580366382492		M	
150101	4580366382508		L	
150105	4580366383468		XL	
150102	4580366382515	ホワイト	S	
150103	4580366382522		M	
150104	4580366382539		L	

●手袋を好まないライダーでも着けられるほどダイレクト感を高めたパッド無しグローブ。●アッパーは高い快適性と広い可動域を両立するデザイン。●スリップ防止のためのグリップバーを備えた、薄く通気性に優れたパーム。●ロールカフにより簡単着用。●脱ぎやすいフィンガーブル付属。



ブラック

ホワイト

日常に使えるハイテクサマーグローブ
BBB PAVE | BBW-61

商品コード	JAN	カラー	サイズ	価格
150091	4580366382409	ブラック	XS	¥3,800 (税込¥4,180)
150092	4580366382416		S	
150093	4580366382423		M	
150094	4580366382430		L	
150095	4580366382447	グレー	XS	
150096	4580366382454		S	
150097	4580366382461		M	
150098	4580366382478		L	

●甲側に非常に通気性の良い素材を使用。●シームレス裁断の手の平にヒートプレスされたパッドを配置。●手の平側にはグリップバーの他、フィンガーブルも付属。



ブラック

グレー

涼しさを追求したショートフィンガーグローブ
BBB AIRROAD | BBW-51

商品コード	JAN	カラー	サイズ	価格
153760	4580366330752	ブラック	S	¥3,600 (税込¥3,960)
153761	4580366330769		M	
153762	4580366330776		L	
153764	4580366330790		S	
153765	4580366330806	ホワイト	M	
153766	4580366330813		L	

●甲側は通気性に優れたエアメッシュ素材。●指ストラップで簡単にグローブを取り外し。●手の平側は通気性があり、一部にPUを配することでグリップを確保。●ゲルパッドが手の疲労や衝撃から保護。●マイクロファイバー使用の親指部分は汗拭き用。●手首は動きを妨げないようカットされ、ベルクロ製リストロック付。



ブラック

ホワイト

社員ブログ
ゲルパッドを使った快適性最高のロードバイク用グローブ



価格に取付工賃は含まれません。品質保証はお買い上げの販売店を通して行っております。次の場合は適用されません。①海外個人輸入②オークションでの購入③他人からの譲渡④購入証明がない

暑い時期に快適な夏専用グローブ
BBB COOLDOWN | BBW-56

商品コード	JAN	カラー	サイズ	価格
153895	8716683124262	レッド	S	¥2,800 (税込¥3,080)
153896	8716683124279		M	
153897	8716683124286		L	
153898	8716683124293		XL	
153899	8716683124309		XXL	
153905	8716683124361	ホワイト	S	
153906	8716683124378		M	
153907	8716683124385		L	
153908	8716683124392		XL	
153909	8716683124408		XXL	
153890	8716683124217	ブラック	S	
153891	8716683124224		M	
153892	8716683124231		L	
153893	8716683124248		XL	
153894	8716683124255		XXL	
153900	8716683124316	ネオンイエロー	S	
153901	8716683124323		M	
153902	8716683124330		L	
153903	8716683124347		XL	
153904	8716683124354		XXL	

●甲はメッシュ素材で高い通気性。●手の平はゲルを広く配置し、さらなる快適性を実現。●手首はベルクロストラップ。●親指には汗ふき用の素材



BBB SUBZERO 2x2 | BWG-35

商品コード	JAN	カラー	サイズ	価格
153673	8716683126402	ブラック	XS	¥11,000 (税込¥12,100)
153674	8716683126419		S	
153676	8716683126433		L	
153677	8716683126440		XL	

●氷点下にも対応する最新冬用ロードバイクグローブ。独自のミトン形状は指の表面積を減らし、寒さを軽減。●親指と人差し指を自由にすることで、確実なブレーキとシフト操作。●マイクロの穴を持つEUROTEX層が風や雨を防ぎ、汗を効率的に排出。●ロードバイクの高速走行時でも暖かさを維持しながら手はいつもドライで快適。●外側は水を弾くTiOxx素材。●グローブインナーとアウターを別々で縫製して組み合わせることで、グローブを2枚重ねたような暖かさ。●親指と指先はCralino素材で補強。



社員ブログ
0°C以下対応の自転車グローブ



価格に取付工賃は含まれません。品質保証はお買い上げの販売店を通して行っております。次の場合は適用されません。①海外個人輸入②オークションでの購入③他人からの譲渡④購入証明がない

BBB最高峰、妥協のないウィンターグローブ
BBB WINTER PROSHIELD | BWG-39

商品コード	JAN	カラー	サイズ	価格
153967	8716683130348	ブラック	XS	¥9,000 (税込¥9,900)
153968	8716683130355		S	
153969	8716683130362		M	
153970	8716683130379		L	

●防水仕様でありながら高い通気性を発揮するパワーインサート・メンブレン。(耐水性10,000mm/透湿性 10,000g) ●手先の操作を邪魔しない薄さを保ちながら高い防寒性を保つ、ハルシン断熱材。●安全性を高めるリフレクティブサイドパネル。●衝撃減衰性の高いポロンフォームパッド。●断熱性が高く、手首を暖かく保つネオプレン製カフス。●タッチスクリーン対応。5℃~10℃迄対応。



真冬の競技に最適な防水・透湿機能付プレミアムウィンターグローブ
BBB WATERSHIELD | BWG-32

商品コード	JAN	カラー	サイズ	価格
153880	4580366357698	ブラック	XS	¥9,500 (税込¥10,450)
153881	4580366357704		S	
153882	4580366357711		M	
153883	4580366357728		L	
153884	4580366357735	ネオンイエロー	XL	
153885	4580366357742		XS	
153886	4580366357759		S	
153887	4580366357766		M	
153888	4580366357773		L	
153889	4580366357780	XL		

●手に馴染むよう立体縫製されているため、ハンドルが握りやすい。●インナーレイヤーがずれない構造で縫製されているため、はめたときのフィット感と暖かさが特徴。●防水・透湿機能付きで真冬の厳しい寒さの中でも、グローブ内はドライに保つことが出来、暖かく快適。●タッチスクリーン対応。●リフレクター機能付き。●手首はベルクロ付45mmネオプレン製で風の進入を防ぎます。



グリップパッチに富んだ素材を配置



指の関節には蛇腹生地を採用
photo: cyclo wired



スリム且つ保温性の高い定番ウィンターグローブ
BBB WINTER COLDSHIELD | BWG-37

商品コード	JAN	カラー	サイズ	価格
153959	8716683130201	ブラック	XS	¥6,800 (税込¥7,480)
153960	8716683130218		S	
153961	8716683130225		M	
153962	8716683130232		L	

●指先にリフレクティブ素材のスティッチ採用。●防風/防水仕様。●衝撃減衰性の高いポロンフォームパッド。●ジャージ袖口をカバーすることもできるベルクロ仕様カフス。●タッチスクリーン対応。●5℃~5℃迄対応。



暗闇での視認性を最大限高めたコールドシールド
BBB WINTER COLDSHIELD REFLECTIVE | BWG-38

商品コード	JAN	カラー	サイズ	価格
153963	8716683130270	ブラックリフレクティブ	XS	¥7,200 (税込¥7,920)
153964	8716683130287		S	
153965	8716683130294		M	
153966	8716683130300		L	

●甲の部分が全てリフレクティブ素材、高い安全性。●防風/防水仕様。●衝撃減衰性の高いポロンフォームパッド。●ジャージ袖口をカバーすることもできるベルクロ仕様カフス。●タッチスクリーン対応。●5℃~5℃迄対応。

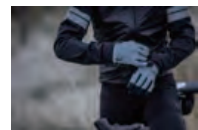

価格に取付工賃は含まれません。品質保証はお買い上げの販売店を通して行っております。次の場合は適用されません。①海外個人輸入②オークションでの購入③他人からの譲渡④購入証明がない

初冬に最適な軽量ミッドウィンターグローブ
BBB WINTER CONTROLZONE | BWG-36

商品コード	JAN	カラー	サイズ	価格
153951	8716683130065	ブラック	XS	¥5,000 (税込¥5,500)
153952	8716683130072		S	
153953	8716683130089		M	
153954	8716683130096		L	
153955	8716683130133	イエロー	XS	
153956	8716683130140		S	
153957	8716683130157		M	
153958	8716683130164		L	

●高い操作性と防風性。●安全性を高めるリフレクティブサイドパネル。●断熱性が高く、手首を暖かく保つネオプレン製カフス。●手の平に薄さと耐久性を両立したアマラ生地。クラリノ素材を採用。●振動を和らげるフォームパッド。●手が滑らないシリコングリップ。●タッチスクリーン対応。●10℃~0℃対応。



撥水加工のウィンドブロック付きサーモ・ファブリック製グローブ
BBB RACESHIELD WB 2.0 | BWG-33

商品コード	JAN	カラー	サイズ	価格
153946	8716683126273	ブラック	XS	¥5,000 (税込¥5,500)
153947	8716683126280		S	
153948	8716683126297		M	
153949	8716683126303		L	
153950	8716683126310		XL	

●手の甲に撥水ウィンドブロッカーを搭載。●視認性向上のための反射プリント。●長く取られたカフス部分。●スマートフォンなどのタッチスクリーン対応。●手の平及び指部分にシリコン製滑り止めプリント採用。



使いまわしの良い薄手のフルフィンガーグローブ
BBB RACESHIELD | BWG-11

商品コード	JAN	カラー	サイズ	価格
153858	4580366357476	ブラック	XS	¥4,500 (税込¥4,950)
153859	4580366357483		S	
153860	4580366357490		M	
153861	4580366357506		L	
153862	4580366357513	グレイブレンド	XL	
153971	4580366388692		XS	
153972	4580366388708		S	
153973	4580366388715		M	
153974	4580366388722		L	
153975	4580366388739	XL		

●2つの使い方ができる冬用マルチグローブ・春や秋に最適な中程度の防寒性●車手よりも薄い生地でありながら、細い繊維で高密度に編むことで高い保温力。●スマートフォンなどのタッチスクリーン対応。●滑り止めのシリコンプリント。●薄手で通気性が高いため、コントロールゾーン(BWG-21)と組み合わせ使用すればハイエンドモデル並みの防寒性。●グローブを重ねて使用すれば体温に合わせて調節できるので、手の蒸れを予防できます。●ロードバイクやクロスバイクに最適なグローブ。
・防寒レベル:LEVEL2(MAX:9)
・タッチスクリーン対応



ブラック

グレイブレンド



保温効果を高めるインナーグローブ
BBB INNERSHIELD | BWG-27

商品コード	JAN	カラー	サイズ	仕様	価格
153550	8716683088625	ブラック	フリー	遠赤外線	¥2,200 (税込¥2,420)

●グローブの下に装着して保温性を向上させるインナーグローブ。●セラミックとナノファイバーを組み合わせ体からの放射熱を遠赤外線として反射して体を温める。FAR INFRARED TECHNOLOGY素材を使用。●伸縮性の高いフリーサイズ。



価格に取付工賃は含まれません。品質保証はお買い上げの販売店を通して行っております。次の場合は適用されません。①海外個人輸入②オークションでの購入③他人からの譲渡④購入証明がない



FUSEはドイツのケルンでデザインされ、世界中のライダーに愛用されているプロテクションギアのブランドです。

プロライダーからビギナーまで世界中のどんなライディングシーンでも、FUSEのプロテクションはライディングをもっと高いレベルに持っていくための自信を与えます。

最新のプロテクションギアは新しいデザイン・素材・技術を追加し、もちろんFuseパッドの特長として知られている「完全無欠」な品質を保っています。

		S	M	L
①	cm	19.7	20.5	21.3
	in.	7.5	8	8.4
②	cm	18.8	19.5	20.2
	in.	7.4	7.7	7.9

グローブサイズの計り方
幅：利き手の指の下で、いちばん広い部分の外周を測定します。
長さ：手のひらの下（手首に当たる部分）から中指の上までを測ります。

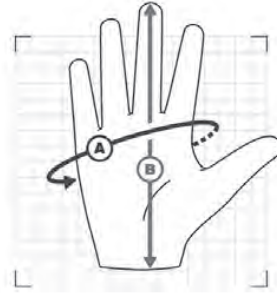

FUSEのデザイン思想を反映しつつ、よりオフロードでのコンフォート性能を追求したMTBグローブ

FUSE ECHO

商品コード	JAN	カラー	サイズ	価格
620452	4580366379706	ブラック	S	¥7,000 (税込¥7,700)
620453	4580366379713		M	
620454	4580366379720		L	

●快適性を高めるベンチレーションとゲル・インサートを備えた頑強なシンセティックレザー素材のバーム。●スリムなシルエットを実現した、耐久性に優れたポリエステルとPUの混合素材を使用したアッパー。●グリップ力を高めるシリコンプリント。●ベルクロストラップを採用したネオプレン製カフス。
参考重量:58g



ハンドルバーとの一体感を一切妥協したくないライダーのための、FUSEブランドで最もスリムなミニマルグローブ

FUSE STEALTH

商品コード	JAN	カラー	サイズ	価格
620455	4580366379737	ブラック	S	¥6,200 (税込¥6,820)
620456	4580366379744		M	
620457	4580366379751		L	
620458	4580366379768	グリーン	S	¥6,200 (税込¥6,820)
620459	4580366379775		M	
620460	4580366379782		L	

●頑強でありつつも薄手なマイクロファイバー素材で作られたベンチレーション付きバーム。●スリムなシルエットを実現した、耐久性に優れたポリエステルとPUの混合素材を使用したアッパー。●ブレーキフィンガーにシリコンプリントを配置。●マルチフィットガセットとブルタブを備えたネオプレン製カフス。
参考重量:58g



高品質マテリアルと補強した親指エリアにより高い耐久性を持たせたFUSEクラシカルグローブ

FUSE ALPHA GLOVE

商品コード	JAN	カラー	サイズ	価格
620001	4055822501231	ブラック	S	¥6,000 (税込¥6,600)
620002	4055822501248		M	
620003	4055822501255		L	

素材:手の平/ベンチレーションホール付きシンセティックレザー
アッパー/2WAYメッシュ素材+ツイル生地
重量:58g
●指上端に補強。●汗を拭えるマイクロファイバー素材の親指。●ブレーキフィンガーにシリコンプリントを配置。●調整可能なベルクロリストストラップ。



価格に取付工賃は含まれません。品質保証はお買い上げの販売店を通して行っております。次の場合は適用されません。①海外個人輸入②オークションでの購入③他人からの譲渡④購入証明がない

高品質マテリアルと補強した親指エリアにより高い耐久性を持たせたFUSEクラシカルグローブ

FUSE ALPHA YOUTH

商品コード	JAN	カラー	サイズ	価格
620422	4580366379409	ブラック	S	¥6,000 (税込¥6,600)
620423	4580366379416		M	
620424	4580366379423		L	

素材:手の平/ベンチレーションホール付きシンセティックレザー
アッパー/2WAYメッシュ素材+ツイル生地
●指上端に補強。●汗を拭えるマイクロファイバー素材の親指。●ブレーキフィンガーにシリコンプリントを配置。●調整可能なベルクロリストストラップ。※ユースサイズ
参考重量:58g



ベースボールモチーフの楽しいデザインBMXグローブ

FUSE OMEGA BALL PARK GLOVE

商品コード	JAN	カラー	サイズ	価格
620461	4055822532709	ホワイト/ブルー	S	¥6,000 (税込¥6,600)
620462	4055822532716		M	
620463	4055822532723		L	
620464	4055822532747	シルバー/ブラック	S	¥6,000 (税込¥6,600)
620465	4055822532754		M	
620466	4055822532761		L	

素材:手の平/薄手・高耐久が特徴のクラリーノ素材
アッパー/補強入りポリエステル・PUミックス素材
重量:58g
●ブレーキフィンガーにグリップを高めるシリコンプリント●ブルタブ付きネオプレン製カフス
●指の動きを阻害しないライクラインサート付きのガセット



オメガパッドのノウハウから耐久性の高い素材を洗練されたグローブへ落とし込んだ、パフォーマンスとルックスを両立したストラップレスグローブ

FUSE OMEGA GLOBAL

商品コード	JAN	カラー	サイズ	価格
620425	4580366379430	カリビックフェード(ブラック)	S	¥6,000 (税込¥6,600)
620426	4580366379447		M	
620427	4580366379454		L	
620428	4580366379461	グレー	S	¥6,000 (税込¥6,600)
620429	4580366379478		M	
620430	4580366379485		L	

素材:手の平/ベンチレーションホール付きシンセティックレザー
アッパー/ポリエステル+PUファブリック
参考重量:58g
●ストラップレススリムデザイン。●指上端に補強。●着けやすいシンセティックレザー製ブルタブ。●汗を拭えるマイクロファイバー素材の親指。●ブレーキフィンガーにシリコンプリントを配置。●ネオプレン素材スリーブ。



オメガパッドのノウハウから耐久性の高い素材を洗練されたグローブへ落とし込んだ、パフォーマンスとルックスを両立したストラップレスグローブ

FUSE OMEGA SONAR

商品コード	JAN	サイズ	価格
620431	4580366379492	S	¥6,000 (税込¥6,600)
620432	4580366379508	M	
620433	4580366379515	L	

素材:手の平/ベンチレーションホール付きシンセティックレザー
アッパー/ポリエステル+PUファブリック
●ストラップレススリムデザイン。●指上端に補強。●着けやすいシンセティックレザー製ブルタブ。●汗を拭えるマイクロファイバー素材の親指。●ブレーキフィンガーにシリコンプリントを配置。●ネオプレン素材スリーブ。
参考重量:44g



価格に取付工賃は含まれません。品質保証はお買い上げの販売店を通して行っております。次の場合は適用されません。①海外個人輸入②オークションでの購入③他人からの譲渡④購入証明がない

雨と寒さをシャットアウト
BBB HARDWEAR | BWS-04

Table with columns: 商品コード, JAN, カラー, サイズ, 価格. Includes items 152405, 152407, 152408.

●最高の防水防寒性を持つネオプレン製シューズカバー。●タイトフィットなパネルデザインはレースシーンに最適。●つま先と土踏まずには耐久性の高いケブラー素材。●接着縫製は100%水の浸入を防止。●スムーズな動きのYKKジッパー。●フィット感を高めるくるぶしのラバーストラップ。●被視認性を高める反射プリント。



着脱簡単・ファストシューズカバー
BBB MULTIFLEX | BWS-27

Table with columns: 商品コード, JAN, カラー, サイズ, 価格. Includes item 159277.

●簡単に脱ぎ着できる、ラップ&ゴーシステム。後部のベルクロで留める方式。●防風・防水対応。●伸縮性のある素材は、幅広いタイプのサイクリングシューズに着用可能。●爪先側に補強あり。



BBB ARCTICDUTY | BWS-28

Table with columns: 商品コード, JAN, カラー, サイズ, 価格. Includes items 159279, 159280.

●ウェットスーツ分野の技術を取り入れたシューズカバー。●3mm厚ネオプレン素材の上にネオスキンレイヤーを重ね、高い防風・防水性を実現。●反射素材によるグラフィックは夜間の視認性を高める。●ネオスキン素材のベルクロが覆いかぶさるようにしてジッパーが隠れていることで、上部からの水の侵入も防ぐ。●カバー内側は起毛素材。



防寒性能に優れたネオプレン製シューズカバー
BBB HEAVYDUTY OSS | BWS-02B

Table with columns: 商品コード, JAN, カラー, サイズ, 価格. Includes items 159201, 159202, 159203, 159204.

●高い断熱性を持つ保温シューズカバー。●ウェットスーツにも使用される3mmのネオプレン素材が厚い空気の層を作り、高い防寒性と防水性を発揮する。●雪が積もる場所でも暖かくドライな状態をキープ。●シルバーのプリントは反射素材で夜間でも高い被視認性。●スムーズな動きのYKKジッパー。●フィット感を高めるくるぶしのラバーストラップ。●伸縮性が高いので着脱が簡単。



シューズ裏側に通すベルクロには切れにくい素材が用いられている

伸縮性が高く着脱が簡単 photo: cyclowired

BBB マルチフレックス HV | BWS-27HV

Table with columns: 商品コード, JAN, カラー, サイズ, 価格. Includes item 159278.

●簡単に脱ぎ着できる、ラップ&ゴーシステム。後部のベルクロで留める方式。●防風・防水対応。●伸縮性のある素材は、幅広いタイプのサイクリングシューズに着用可能。●爪先側に補強あり。



価格に取付工賃は含まれません。品質保証はお買い上げの販売店を通して行っております。次の場合は適用されません。①海外個人輸入②オークションでの購入③他人からの譲渡④購入証明がない

FLR HIGH PERFORMANCE SHOES

イスラエル発、高性能サイクリングシューズ

FLR シューズは、開発と技術に特化したイスラエルのシューズリーディングカンパニーです。サイクリングの他、ランニング、サッカー、ボート競技、その他のスポーツシューズに関する様々な専門知識とノウハウを持っており、様々なハイテクシューズを製造しています。FLR デザインチームは、独自のアウトソール、バックル、インソール、ラスト、金型、切削金型などの技術を駆使して、最高のパフォーマンス、品質、快適性を備えたサイクリングシューズを開発し、一日中走り続けたり、集団でレースをすることにおいて最高のシューズを作り上げることによって日夜取り組んでいます。またワールドツアークラスのプロライダーとの緊密な協力関係を築き、彼らの意見を取り入れて FLR シューズコレクション全体の開発、素材、デザインに反映しています。



アジアフィット適正の高いラスト

FLR シューズのラスト(靴型)は日本人の足の形状にもぴったりフィット。インターナショナルブランドである FLR は幅広い足形に対応するシューズづくりを行っています。より多くの人が最高のフィット感を得られるよう作られた幅広い形状と柔軟性の高いアッパーは、アジア圏の平均的な足形状にもしっかりフィットします。

Table with columns: サイズ換算表, EU, cm, 36, 37, 38, 39, 40, 41, 42, 43, 44, 45.



Product catalog for FLR shoes, categorized by hall (3ホール for road bikes, 2ホール for mountain/gravel bikes). Lists models like PRO TOUR, PERFORMANCE, and M250 with technical details and prices.

価格に取付工賃は含まれません。品質保証はお買い上げの販売店を通して行っております。次の場合は適用されません。①海外個人輸入②オークションでの購入③他人からの譲渡④購入証明がない

プロツアーライダーにもっとも軽く、通気性が高いと言わしめたハイエンドニットシューズ

FLR F-XX ニット WT

商品コード	JAN	カラー	サイズ	価格
175294	4580366383901	ホワイト	39	¥31,000 (税込¥34,100)
175295	4580366383918		40	
175296	4580366383925		41	
175297	4580366383932		42	
175298	4580366383949		43	
175299	4580366383956		44	
175300	4580366383963	ブラック	45	
175287	4580366383833		39	
175288	4580366383840		40	
175289	4580366383857		41	
175290	4580366383864		42	
175291	4580366383871		43	
175292	4580366383888	44		
175293	4580366383895	45		



●F-XX II をベースにアッパー素材をニットへ変更。●シューズプロファイルやフットベッドは F-XX II と共通。●最大の力の交換効率でライダーのワットを余すことなくペダルへ入力するフルカーボンアウトソール「R500」採用。●強化ナイロンストリングを三層構造で編み込んだ非常に耐久性の高いアッパー。●アッパーにはさらにベンチレーションホールを配置、より高い通気性を発揮。●3ホールクリート対応 (SHIMANO SPD-SL、LOOK KEO 等) ●Look memory eyelet®対応
●剛性指数 14
●A-Topクロージャー 2個
●片足重量(42サイズ) 247g

プロツアーライダーの使用を前提としてFLRが開発した高機能シューズ

FLR F-XX II

商品コード	JAN	カラー	サイズ	価格
175022	4580366375487	ホワイト	39	¥28,000 (税込¥30,800)
175023	4580366375494		40	
175024	4580366375500		41	
175025	4580366375517		42	
175026	4580366375524		43	
175027	4580366375531		44	
175028	4580366375548	ブラック	45	
175015	4580366375418		39	
175016	4580366375425		40	
175017	4580366375432		41	
175018	4580366375449		42	
175019	4580366375456		43	
175020	4580366375463	44		
175021	4580366375470	45		



剛性、力の交換効率、快適性のどれをとっても妥協のない高パフォーマンス
●洗練されたシューズプロファイルとフットベッドにより血流を妨げず、ホットスポットを軽減。●最大の力の交換効率でライダーのワットを余すことなくペダルへ入力するフルカーボンアウトソール「R500」採用。●6つのベンチレーションホールにより空気が流れ込み、均一なベンチレーションが可能な軽量マイクロファイバーアッパー。●3ホールクリート対応 (SHIMANO SPD-SL、LOOK KEO 等) ●Look memory eyelet®対応
●剛性指数 14
●A-Topクロージャー 2個
●片足重量(42サイズ) 228g

社員インプレッション
ワールドツアーレーサー使用ロードシューズ
インプレ 幅広を含めた多くの足型にフィット

価格に取付工賃は含まれません。品質保証はお買い上げの販売店を通して行っております。次の場合は適用されません。①海外個人輸入②オークションでの購入③他人からの譲渡④購入証明がない

上位モデルの機能を引き継いだハイブリッド・アウトソールモデル

FLR F-22

商品コード	JAN	カラー	サイズ	価格
175301	4580366383970	ブラック	38	¥20,000 (税込¥22,000)
175302	4580366383987		39	
175303	4580366383994		40	
175304	4580366384007		41	
175305	4580366384014		42	
175306	4580366384021		43	
175307	4580366384038		44	
175308	4580366384045		45	



●最もペダルへの入力に重要なクリートエリアをカーボンに置き換えた、カーボン/ナイロンのコンビネーションアウトソール「R350」採用。●カーボン部分が効率の良いペダルへの入力を可能とし、一方グラスファイバーインジェクションナイロンが快適性を演出する。●1ピースマイクロファイバー素材で構成されたアッパー。●各部のナイロンメッシュポートとエアメッシュタンで通気性も確保。●3ホールクリート対応 (SHIMANO SPD-SL、LOOK KEO 等) ●Look memory eyelet®対応
●剛性指数 11
●A-Topクロージャー 1個
●片足重量(42サイズ) 296g

パフォーマンスと快適性の完璧なバランスを目指したニットモデル

FLR F-11 ニット

商品コード	JAN	カラー	サイズ	価格
175317	4580366384403	ホワイト/ブラック	38	¥16,000 (税込¥17,600)
175318	4580366384410		39	
175319	4580366384427		40	
175320	4580366384434		41	
175321	4580366384441		42	
175322	4580366384458		43	
175323	4580366384465	ホワイト	44	¥14,500 (税込¥15,950)
175324	4580366384472		45	
175046	4580366375722		39	
175047	4580366375739		40	
175048	4580366375746		41	
175051	4580366375777		44	
175052	4580366375784	ブラック	45	¥16,000 (税込¥17,600)
175037	4580366375630		38	
175038	4580366375647		39	
175039	4580366375654		40	
175040	4580366375661		41	
175041	4580366375678		42	
175042	4580366375685	43		
175043	4580366375692	44		
175044	4580366375708	45		



ホワイト/ブラック

ホワイト



ブラック

●グラスファイバーインジェクション・ナイロンソール「M250」が高いパフォーマンス、快適性、耐久性を発揮。●強化ナイロンストリングを三層構造で編み込んだ非常に耐久性の高いアッパー。●アッパーにはさらにベンチレーションホールを配置、より高い通気性を発揮。●3ホールクリート対応 (SHIMANO SPD-SL、LOOK KEO 等) ●Look memory eyelet®対応
●剛性指数 7
●A-topクロージャー 1個
●片足重量(42サイズ) 254g

価格に取付工賃は含まれません。品質保証はお買い上げの販売店を通して行っております。次の場合は適用されません。①海外個人輸入②オークションでの購入③他人からの譲渡④購入証明がない

プロライダーからインスパイアされ、パフォーマンスと快適性の完璧なバランスを目指したモデル
FLR F-11

商品コード	JAN	カラー	サイズ	価格
175077	4580366376033	ホワイト	38	¥15,000 (税込¥16,500)
175078	4580366376040		39	
175079	4580366376057		40	
175080	4580366376064		41	
175081	4580366376071		42	
175082	4580366376088		43	
175083	4580366376095		44	
175084	4580366376101	45		
175053	4580366375791	ブラック	38	
175054	4580366375807		39	
175055	4580366375814		40	
175056	4580366375821		41	
175057	4580366375838		42	
175058	4580366375845		43	
175059	4580366375852		44	
175060	4580366375869	45		
175069	4580366375951	イエロー	38	
175070	4580366375968		39	
175071	4580366375975		40	
175072	4580366375982		41	
175073	4580366375999		42	
175074	4580366376002		43	
175075	4580366376019		44	
175076	4580366376026	45		
175061	4580366375876	ネイビー	38	
175062	4580366375883		39	
175063	4580366375890		40	
175064	4580366375906		41	
175065	4580366375913		42	
175066	4580366375920		43	
175067	4580366375937		44	
175068	4580366375944	45		



ホワイト



ブラック



イエロー



ネイビー

●グラスファイバーインジェクション・ナイロンソール[R250]が高いパフォーマンス、快適性、耐久性を発揮。●パンチ加工され高い通気性を誇る1ピースマイクロファイバー素材のアッパー。●3ホールクリート対応 (SHIMANO SPD-SL, LOOK KEO等) ●Look memory eyelet®対応
●剛性指数 7
●A-topクロージャー 1個 + ヘルクロ1本
●片足重量(42サイズ) 264g



社員インプレッション
高剛性ナイロンソールのロードバイクシューズ



ラスト (型)	特徴	A	B	C
PRO TOUR LAST	トッププロライダーとの協力により開発されたラストは、最大限のパフォーマンスと快適さを生み出します。つま先のボリュームと高さを減らし、アーチのフィット感を高め、かかとのフィット感を解剖学的に高めています。レースを意識した方に最適なソリューションです。	-1%	-2%	-2%
PERFORMANCE LAST	標準的な前足部とつま先部分のデザインを備えたラストで、アーチの高さに関わらず安定したフィット感を提供します。快適さとパフォーマンスの完璧な融合を実現します。日常のサイクリングからレースまでこなせるオールラウンダーモデルです。	0%	0%	0%

価格に取付工賃は含まれません。品質保証はお買い上げの販売店を通して行っております。次の場合は適用されません。①海外個人輸入②オークションでの購入③他人からの譲渡④購入証明がない

エントリーサイクリストに最適な固定力の高いラチェットモデル
FLR F-17

商品コード	JAN	カラー	サイズ	価格
175365	4580366393016	ブラック	36	¥12,500 (税込¥13,750)
175366	4580366393023		37	
175367	4580366393030		38	
175368	4580366393047		39	
175369	4580366393054		40	
175370	4580366393061		41	
175371	4580366393078		42	
175372	4580366393085		43	
175373	4580366393092		44	
175374	4580366393108		45	
175375	4580366393115	ネイビーブルー	36	
175376	4580366393122		37	
175377	4580366393139		38	
175378	4580366393146		39	
175379	4580366393153		40	
175380	4580366393160		41	
175381	4580366393177		42	
175382	4580366393184		43	
175383	4580366393191		44	
175384	4580366393207		45	



ブラック



ネイビーブルー



●グラスファイバーインジェクション・ナイロンソール[R250]が高いパフォーマンス、快適性、耐久性を発揮。●1ピースマイクロファイバーで構成されるクリーンなルックスのアッパー。●厚みを確保したタンがプレッシャーポイントを緩和。●ナイロンメッシュボートと各部のパンチ加工が通気性を確保。●3ホールクリート対応 (SHIMANO SPD-SL, LOOK KEO等) ●Look memory eyelet®対応
●剛性指数 7
●ラチェットバックル + ヘルクロ2本
●片足重量(42サイズ) 302g

アウトソールパターン

3ホール



R250

クラスファイバーで補強されたナイロンソール。高いパフォーマンスと快適性、耐久性を誇るエントリー向け。上位モデル同様につま先にベンチレーションを搭載。LOOK Memory Eyelet®に対応し、ストレスフリーなクリート交換が可能。



R350

クラスファイバーで補強されたナイロンにカーボンを含ませたハイブリッドソール。ペダル入力部分にフルカーボンプレートを搭載し、上位モデルに引けを取らないパワー伝達力を持つ。LOOK Memory Eyelet®に対応し、ストレスフリーなクリート交換が可能。



R500

最大の力の変換効率で余すことなくペダルに入力できるフルカーボンソール。つま先のベンチレーションを大型化し、通気性をより高めている。細かなクリートポジションが調整できるメモリ付属。

2ホール



M250

クラスファイバーで補強されたナイロンソール。高いパフォーマンスと快適性、耐久性を誇るエントリー向け。脱着可能なスパイクが付属。



M350

クラスファイバーで補強されたナイロンにカーボンプレートを合わせたハイブリッドソール。ペダル入力部分に100%カーボンプレートを搭載することで、上位モデルに引けを取らないパワー伝達力を持つ。脱着可能なスパイクが付属。



M550

最大の力の変換効率で余すことなくペダルに入力できるフルカーボンソール。細かなクリートポジションが調整できるメモリ付属。また、長期間の使用に耐えるように、ウォークパッドの交換が可能。脱着可能な軽量アルミ製スパイクが付属。

価格に取付工賃は含まれません。品質保証はお買い上げの販売店を通して行っております。次の場合は適用されません。①海外個人輸入②オークションでの購入③他人からの譲渡④購入証明がない

エントリーサイクリストのためのFLRベーシックライン
FLR F-37

商品コード	JAN	カラー	サイズ	価格
175385	4580366393214	ブラック	36	¥10,500 (税込¥11,550)
175386	4580366393221		37	
175387	4580366393238		38	
175388	4580366393245		39	
175389	4580366393252		40	
175390	4580366393269		41	
175391	4580366393276		42	
175392	4580366393283		43	
175393	4580366393290		44	
175394	4580366393306		45	
175395	4580366393313	ホワイト	36	¥10,500 (税込¥11,550)
175396	4580366393320		37	
175397	4580366393337		38	
175398	4580366393344		39	
175399	4580366393351		40	
175400	4580366393368		41	
175401	4580366393375		42	
175402	4580366393382		43	
175403	4580366393399		44	
175404	4580366393405		45	
175405	4580366393412	ネイビーブルー	36	¥10,500 (税込¥11,550)
175406	4580366393429		37	
175407	4580366393436		38	
175408	4580366393443		39	
175409	4580366393450		40	
175410	4580366393467		41	
175411	4580366393474		42	
175412	4580366393481		43	
175413	4580366393498		44	
175414	4580366393504		45	



ブラック



ホワイト



ネイビーブルー



●グラスファイバーインジェクション・ナイロンソール[R250]が高いパフォーマンス、快適性、耐久性を発揮。●1ピースマイクロファイバーで構成されるクリーンなルックスのアッパー。●厚みを確保したタンがプレッシャーポイントを緩和。●ナイロンメッシュポートと各部のパンチ加工が通気性を確保。●3ホールクリート対応 (SHIMANO SPD-SL、LOOK KEO等) ●Look memory eyelet®対応
●剛性指数 7
●ペルクロ3本
●片足重量(42サイズ) 285g

エントリーサイクリストをより高いレベルへ誘うニットシューズ
FLR F-35 ニット

商品コード	JAN	カラー	サイズ	仕様	価格
175125	4580366376514	ブラック	36	シューレース	¥10,000 (税込¥11,000)
175126	4580366376521		37		
175127	4580366376538		38		
175128	4580366376545		39		
175129	4580366376552		40		
175130	4580366376569		41		
175131	4580366376576		42		
175132	4580366376583		43		
175133	4580366376590		44		
175134	4580366376606		45		
175115	4580366376415	ホワイト	36	3本ペルクロ	¥9,000 (税込¥9,900)
175116	4580366376422		37		
175117	4580366376439		38		
175118	4580366376446		39		
175119	4580366376453		40		
175120	4580366376460		41		
175121	4580366376477		42		
175122	4580366376484		43		
175123	4580366376491		44		
175124	4580366376507		45		
175105	4580366376316	ブラック	36	3本ペルクロ	¥10,000 (税込¥11,000)
175106	4580366376323		37		
175107	4580366376330		38		
175108	4580366376337		39		
175109	4580366376344		40		
175110	4580366376351		41		
175111	4580366376358		42		
175112	4580366376365		43		
175113	4580366376372		44		
175114	4580366376379		45		



ブラック/シューレース



ホワイト/3本ペルクロ



ブラック/3本ペルクロ



●グラスファイバーインジェクション・ナイロンソール[R250]が高いパフォーマンス、快適性、耐久性を発揮。●強化ナイロンストリングを三層構造で編み込んだ非常に耐久性の高いアッパー。●アッパーにはさらにベンチレーションホールを配置、より高い通気性を発揮。●3ホールクリート対応 (SHIMANO SPD-SL、LOOK KEO等) ●Look memory eyelet®対応
●剛性指数 7
●片足重量:シューレース(42サイズ) 245g
●片足重量:ペルクロ(42サイズ) 260g

寒冷な気候でパフォーマンスを発揮するロードサイクリングシューズ
FLR ディフェンダー ロード

商品コード	JAN	カラー	サイズ	価格
175271	4580366377979	ブラック	38	¥19,000 (税込¥20,900)
175272	4580366377986		39	
175273	4580366377993		40	
175274	4580366378006		41	
175275	4580366378013		42	
175276	4580366378020		43	
175277	4580366378037		44	
175278	4580366378044		45	



●低気温、ウェットコンディションに最適な冬季シーズン用サイクリングシューズ。●グラスファイバーインジェクション・ナイロンソール[R250]が高いパフォーマンス、快適性、耐久性を発揮。●DryS Tex™素材を組み込んだCordura®製合成レザーのアッパー。●ネオプレンのアンクル部分が水や泥の浸入を防止。●シューズ内部はフリース生地EcoStar製保温材を使用。●3ホールクリート対応 (SHIMANO SPD-SL、LOOK KEO等) ●Look memory eyelet®対応
●剛性指数 7
●スピードシューレース + 防寒用ペルクロカバー
●片足重量(42サイズ) -

社員インプレッション
見つけました! 防水、防寒レベルMAX、冬の運動の理想形 自転車用防水シューズ

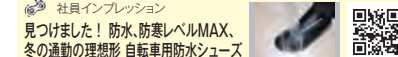

【試し履き無料サービス】実施中

- ・「5足」までモデル / カラー / サイズ問わずオーダー可能
- ・【ご購入ノルマなし】ご成約にならなかった場合もそのまま返品可能

※ご返送分の送料はご負担いただく必要があります。
※専用フォームにてご発注が必要です。

詳細は担当営業までご相談ください

エントリーサイクリストに最適な固定力の高い2ホールクリートラチェットモデル
FLR F-67

商品コード	JAN	カラー	サイズ	価格
175415	4580366393511	ブラック	36	¥13,500 (税込¥14,850)
175416	4580366393528		37	
175417	4580366393535		38	
175418	4580366393542		39	
175419	4580366393559		40	
175420	4580366393566		41	
175421	4580366393573		42	
175422	4580366393580		43	
175423	4580366393597		44	
175424	4580366393603		45	
175425	4580366393610	ネイビーブルー	36	¥13,500 (税込¥14,850)
175426	4580366393627		37	
175427	4580366393634		38	
175428	4580366393641		39	
175429	4580366393658		40	
175430	4580366393665		41	
175431	4580366393672		42	
175432	4580366393689		43	
175433	4580366393696		44	
175434	4580366393702		45	
175435	4580366393719	アーミーグリーン	36	¥13,500 (税込¥14,850)
175436	4580366393726		37	
175437	4580366393733		38	
175438	4580366393740		39	
175439	4580366393757		40	
175440	4580366393764		41	
175441	4580366393771		42	
175442	4580366393788		43	
175443	4580366393795		44	
175444	4580366393801		45	



ブラック



ネイビーブルー



アーミーグリーン



●グラスファイバーインジェクション・ナイロンソール「M250」が高いパフォーマンス、快適性、耐久性を発揮。●1ピースマイクロファイバーで構成されるクリーンなルックスのアッパー。●厚みを確保したタンがプレッシャーポイントを緩和。●ナイロンメッシュポートと各部のパンチ加工が通気性を確保。●交換可能なトゥスパイク。●2ホールクリート対応 (SHIMANO SPD、CrankBrothers等)
●剛性指数 7
●ラチェットバックル + ベルクロ2本
●片足重量(42サイズ) 367g

エントリーサイクリストのための2ホールクリートベーシックライン
FLR F-57

商品コード	JAN	カラー	サイズ	価格
175445	4580366393818	ブラック	36	¥11,000 (税込¥12,100)
175446	4580366393825		37	
175447	4580366393832		38	
175448	4580366393849		39	
175449	4580366393856		40	
175450	4580366393863		41	
175451	4580366393870		42	
175452	4580366393887		43	
175453	4580366393894		44	
175454	4580366393900		45	
175455	4580366393917	ネイビーブルー	36	¥11,000 (税込¥12,100)
175456	4580366393924		37	
175457	4580366393931		38	
175458	4580366393948		39	
175459	4580366393955		40	
175460	4580366393962		41	
175461	4580366393979		42	
175462	4580366393986		43	
175463	4580366393993		44	
175464	4580366394000		45	
175465	4580366394013	ダークグレー	36	¥11,000 (税込¥12,100)
175466	4580366394020		37	
175467	4580366394037		38	
175468	4580366394044		39	
175469	4580366394051		40	
175470	4580366394068		41	
175471	4580366394075		42	
175472	4580366394082		43	
175473	4580366394099		44	
175474	4580366394105		45	



ブラック



ネイビーブルー



ダークグレー



●グラスファイバーインジェクション・ナイロンソール「M250」が高いパフォーマンス、快適性、耐久性を発揮。●1ピースマイクロファイバーで構成されるクリーンなルックスのアッパー。●厚みを確保したタンがプレッシャーポイントを緩和。●ナイロンメッシュポートと各部のパンチ加工が通気性を確保。●交換可能なトゥスパイク。●2ホールクリート対応 (SHIMANO SPD、CrankBrothers等)
●剛性指数 7
●ベルクロ3本
●片足重量(42サイズ) 353g

プレミアムショップ・常設店様向け
試着会POP-UPセット貸出受付中

フィッティングパターンを網羅した計34足のシューズと
インソール3種類すべてをお試しできるセットをご用意

詳細は担当営業までご相談ください

エントリーサイクリストをより高いレベルへ誘うオフロードニットシューズ
FLR F-55 ニット・シューレース

商品コード	JAN	カラー	サイズ	価 格
175335	4580366390039	ブラック	36	¥11,000 (税込¥12,100)
175336	4580366390046		37	
175337	4580366390053		38	
175338	4580366390060		39	
175339	4580366390077		40	
175340	4580366390084		41	
175341	4580366390091		42	
175342	4580366390107		43	
175343	4580366390114		44	
175344	4580366390121		45	
175345	4580366390138	ネイビー	36	¥11,000 (税込¥12,100)
175346	4580366390145		37	
175347	4580366390152		38	
175348	4580366390169		39	
175349	4580366390176		40	
175350	4580366390183		41	
175351	4580366390190		42	
175352	4580366390206		43	
175353	4580366390213		44	
175354	4580366390220		45	
175355	4580366390237	グレー	36	¥11,000 (税込¥12,100)
175356	4580366390244		37	
175357	4580366390251		38	
175358	4580366390268		39	
175359	4580366390275		40	
175360	4580366390282		41	
175361	4580366390299		42	
175362	4580366390305		43	
175363	4580366390312		44	
175364	4580366390329		45	



ブラック



ネイビー



グレー



●グラスファイバーインジェクション・ナイロンソール「M250」が高いパフォーマンス、快適性、耐久性を発揮。●強化ナイロンストリング 3層構造のアッパー●アウトソールは2種類の固さを組み合わせたトレッドと交換可能なトゥスパイク。●ヒール、トゥボックスに補強。●2ホールクリート対応 (SHIMANO SPD、CrankBrothers等)
 ●剛性指数 7
 ●シューレース
 ●片足重量(42サイズ) 369g

ブランド担当者コメント
 「幅や甲の高さは余裕を持たせた作りになっています。またアッパー素材がニット&シューレースということもあり、一般的なアジア人の足型に対してはかなり広く対応しています！」

価格に取付工賃は含まれません。品質保証はお買い上げの販売店を通して行っております。次の場合は適用されません。①海外個人輸入②オークションでの購入③他人からの譲渡④購入証明がない

エントリーサイクリストをより高いレベルへ誘うオフロードニットシューズ
FLR F-55 ニット

商品コード	JAN	カラー	サイズ	価 格
175231	4580366377573	ブラック/ブルー	36	¥10,500 (税込¥11,550)
175232	4580366377580		37	
175233	4580366377597		38	
175234	4580366377603		39	
175235	4580366377610		40	
175236	4580366377627		41	
175237	4580366377634		42	
175238	4580366377641		43	
175239	4580366377658		44	
175240	4580366377665		45	
175221	4580366377474	ブラック	36	¥10,500 (税込¥11,550)
175222	4580366377481		37	
175223	4580366377498		38	
175224	4580366377504		39	
175225	4580366377511		40	
175226	4580366377528		41	
175227	4580366377535		42	
175228	4580366377542		43	
175229	4580366377559		44	
175230	4580366377566		45	



ブラック/ブルー



ブラック



●グラスファイバーインジェクション・ナイロンソール「M250」が高いパフォーマンス、快適性、耐久性を発揮。●強化ナイロンストリング3層構造のアッパー。●交換可能なトゥスパイク。●ヒール、トゥボックスに補強。●2ホールクリート対応 (SHIMANO SPD、CrankBrothers等)
 ●剛性指数 7
 ●ベルクロ3本
 ●片足重量(42サイズ) 344g

社員インプレッション
 足汗がすごい自転車通勤
 ライダーにおすすめ

寒冷な気候でパフォーマンスを発揮するオフロードサイクリングシューズ
FLR ディフェンダー MTB

商品コード	JAN	サイズ	カラー	価 格
175279	4580366378051	ブラック	38	¥19,000 (税込¥20,900)
175280	4580366378068		39	
175281	4580366378075		40	
175282	4580366378082		41	
175283	4580366378099		42	
175284	4580366378105		43	
175285	4580366378112		44	
175286	4580366378129		45	



●低気温、ウェットコンディションに最適な冬季シーズン用サイクリングシューズ。●グラスファイバーインジェクション・ナイロンソール「M250」が高いパフォーマンス、快適性、耐久性を発揮。●DryS Tex™素材を組み込んだCordura®製合成レザーのアッパー。●ネオプレンのアンクル部分が水や泥の浸入を防止。●シューズ内部はフリース生地EcoStar 製保温材を使用。●路面状況やシクロクロス用に付け外しが可能なトゥスパイク。
 ●剛性指数 7
 ●スピードシューレース + 防寒用ベルクロカバー
 ●片足重量(42サイズ) 463g

価格に取付工賃は含まれません。品質保証はお買い上げの販売店を通して行っております。次の場合は適用されません。①海外個人輸入②オークションでの購入③他人からの譲渡④購入証明がない

ライディングは足元から
FLR エリートパフォーマンスインソール

商品コード	JAN	サイズ	カラー	仕様	価格
178015	4580366384137	イエロー	38-39	ローアーチサポート	¥2,200 (税込¥2,420)
178016	4580366384144		40-41		
178017	4580366384151		42-43		
178018	4580366384168	44-45	ミディウムアーチサポート		
178019	4580366384175	38-39			
178020	4580366384182	40-41			
178021	4580366384199	ブルー	42-43	ハイアーチサポート	
178022	4580366384205		44-45		
178023	4580366384212		38-39		
178024	4580366384229	レッド	40-41	ハイアーチサポート	
178025	4580366384236		42-43		
178026	4580366384243		44-45		

シューズのフィット感をカスタマイズすることができるセミカスタムインソール
 ●医学的にテストされたインソールが下半身をサポートすることにより、ペダル効率を高め、疲労を減らし、潜在的な故障を予防する。●縦方向のアーチと中足骨のサポートを3種のインソールから選択してカスタマイズ。
 ●イエロー：ローアーチ / 最小限のサポートがほしい人向け
 ●ブルー：ミッドアーチ / アーチが平ら～中程度の人向け
 ●レッド：ハイアーチ / アーチが中程度～高い人向け
 ●片足重量 イエロー：24g ブルー/レッド：30g



社員インプレッション
 自転車での膝の痛みにお悩みの方に試してほしい！



FLR A-A42 リールノブ

商品コード	JAN	カラー	サイズ	仕様	価格
178004	4580366378488	ブラック	40cm 1PC	F-XX/95X トップリール 右側	¥2,000 (税込¥2,200)
178006	4580366378501	ホワイト		F-XXミッド ル/F11/F75/F70 右側	
178003	4580366378471	ブラック	55cm 1PC	F-XX/F-11/ F-70 Knit 右側	¥2,300 (税込¥2,530)
178005	4580366378495	ホワイト		F-XX/F-11/ F-70KNIT 用 左側	
178001	4580366378457	ブラック	70cm 1PC	F-XX/95X用 トップリール 左側	¥2,000 (税込¥2,200)
178002	4580366378464	ホワイト		F-XX/95X用 トップリール 左側	
178027	4580366389125	ブラック	40cm 1PC	F-XXミッドル/F11/ F75/F70 用 左側	¥2,000 (税込¥2,200)
178028	4580366389132	ホワイト		F-XXミッドル/F11/ F75/F70 用 左側	
178029	4580366389149	ブラック	55cm 1PC	F-XXミッドル/F11/ F75/F70 用 左側	¥2,000 (税込¥2,200)
178030	4580366389156	ホワイト		F-XXミッドル/F11/ F75/F70 用 左側	
178031	4580366389163	ブラック	55cm 1PC	F-XXミッドル/F11/ F75/F70 用 左側	¥2,000 (税込¥2,200)
178032	4580366389170	ホワイト		F-XXミッドル/F11/ F75/F70 用 左側	

FLRシューズ 補修用ダイヤルカラージョー
 ※右側用、左側用があります。



社員インプレッション
 A-TOPダイヤル「リールノブ」の修理・脱着交換方法を動画つきで解説



FLR バックル

商品コード	JAN	カラー	対応	価格
178008	4580366378525	ブラック	F-15/F-65	¥1,600 (税込¥1,760)
178007	4580366378518	ホワイト		

●ヘア



FLR バックルストラップ

商品コード	JAN	カラー	対応	価格
178010	4580366378549	ブラック	F-15/F-65	¥500 (税込¥550)
178009	4580366378532	ホワイト		

サイズ:9cm



FLR リプレースメントラグキット

商品コード	JAN	サイズ	仕様	価格
178011	4580366378556	40-42	F-95X用	¥1,900 (税込¥2,090)
178014	4580366380306	43-45		

●F-95X用アウトソール補修用パーツ。



FLR リプレーススタッド

商品コード	JAN	対応	仕様	価格
178012	4580366378563	F-95X用	F-95X用	¥700 (税込¥770)



価格に取付工賃は含まれません。品質保証はお買い上げの販売店を通して行っております。次の場合は適用されません。①海外個人輸入②オークションでの購入③他人からの譲渡④購入証明がない

- ①イスに座り、足首が90°くらいになるように足の位置を調節する
- ②足に少し体重を加え、土踏まずが一番高い位置に人差し指を入れる
- ③指先がどのくらい隠れたかを、足の真上から確認する

LOW ARCH
アーチ低め

指先だけ隠れる

エリートパフォーマンスインソール/ イエロー

重量：24g

MEDIUM ARCH
アーチ中くらい

第1 関節くらいまで隠れる

エリートパフォーマンスインソール/ ブルー

重量：30g

HIGH ARCH
アーチ高め

第2 関節くらいまで隠れる

エリートパフォーマンスインソール/ レッド

重量：30g

自分に合ったインソールを使用することで、ペダリング効率を高め、疲労を減らし、潜在的な怪我を予防することができます。

MTB DH・エンデューロ向けペディングペダル用シューズにBOAモデル登場

crankbrothers **MALLET BOA** マレット ボア

商品コード	JAN	カラー	サイズ	価格
170531	4580366389637	ブラック/ゴールド	25cm(7inch)	¥30,500 (税込¥33,550)
170532	4580366389644		25.5cm(7.5inch)	
170533	4580366389651		26cm(8inch)	
170534	4580366389668		26.5cm(8.5inch)	
170535	4580366389675		27cm(9inch)	
170536	4580366389682		27.5cm(9.5inch)	
170537	4580366389699	ホワイト/ブラック スプレンダー	28cm(10inch)	
170487	4580366387800		25cm(7inch)	
170488	4580366387817		26cm(8inch)	
170489	4580366387824		27cm(9inch)	
170490	4580366387831		28cm(10inch)	



- 数多くのトップDH選手が愛用、DHシューズの決定版！
- crankbrothersクリートが付属（アウトソール部）
- パワーを逃がさず伝える高い剛性のソール。コントロール性をアップしパワーを出しやすい、土踏まずに近いクリート位置を実現する「RED ZONE」クリートボックス搭載。●傾斜のついたクリートボックスMatch Boxにより様々なMTBペダルに適合。●独自に開発した「MC1 コンパウンド」によりクリートの着脱が容易。●EVA中敷きがショックを吸収し快適な履き心地。
- （アッパー部）
- 微調整が効くBOAシステムを採用する事で確実な締め心地を提供。●水濡れに強く簡単に洗浄できるラバーコーティング
- メッシュウインドウが足の蒸れを逃がします。●パッド付きタンが足の甲を保護。●TPU補強部分が摩擦を防ぎます。
- 参考重量439g(9inch、片側)

素早く履けてホールド感良好なMTB DH・エンデューロ向けペディングペダル用シューズ

crankbrothers **MALLET SPEEDLACE**

商品コード	JAN	カラー	サイズ	価格
170538	4580366389705	ブラック/ホワイト	25cm(7inch)	¥26,500 (税込¥29,150)
170539	4580366389712		25.5cm(7.5inch)	
170540	4580366389729		26cm(8inch)	
170541	4580366389736		26.5cm(8.5inch)	
170542	4580366389743		27cm(9inch)	
170543	4580366389750		27.5cm(9.5inch)	
170544	4580366389767		28cm(10inch)	



- 数多くのトップDH選手が愛用、DHシューズの決定版！
- crankbrothersクリートが付属（アウトソール部）
- パワーを逃がさず伝える高い剛性のソール。コントロール性をアップしパワーを出しやすい、土踏まずに近いクリート位置を実現する「RED ZONE」クリートボックス搭載。●傾斜のついたクリートボックスMatch Boxにより様々なMTBペダルに適合。●独自に開発した「MC1 コンパウンド（中程度の摩擦）」によりクリートの着脱が容易。●EVA中敷きがショックを吸収し快適な履き心地。●DHクリートポジション。
- （アッパー部）
- スピードレース&ストラップが素早く確実な締め心地を提供。●安全性のため紐をしまい込むメッシュポケット付き。●水濡れに強く簡単に洗浄できるラバーコーティング
- メッシュウインドウが足の蒸れを逃がします。●パッド付タンが甲を保護。●TPU補強部分が摩擦を防ぎます。
- 参考重量440g(9inch、片側)

価格に取付工賃は含まれません。品質保証はお買い上げの販売店を通して行っております。次の場合は適用されません。①海外個人輸入②オークションでの購入③他人からの譲渡④購入証明がない

MTB DH向けにクランクブラザーズが創りあげた究極のビンディングシューズ

crankbrothers **MALLET LACE**

マレットレース

商品コード	JAN	カラー	サイズ	価格
170432	0641300301567	ブラック/レッドブラックアウトソール	25cm (7inch)	¥22,000 (税込¥24,200)
170433	0641300301581		26cm (8inch)	
170434	0641300301604		27cm (9inch)	
170435	0641300301628		28cm (10inch)	
170436	0641300302755	ネイビー/シルバーガムアウトソール	25cm (7inch)	
170437	0641300302779		26cm (8inch)	
170438	0641300302793		27cm (9inch)	
170439	0641300302816		28cm (10inch)	
170457	0641300305626	ホワイト/レッドスプラッター	26cm (8inch)	
170458	0641300305640		27cm (9inch)	
170459	0641300305664		28cm (10inch)	
170460	0641300305244		25cm (7inch)	
170461	0641300305268	グレー/ブルー スプラッター	26cm (8inch)	
170462	0641300305282		27cm (9inch)	
170463	0641300305305		28cm (10inch)	
170464	0641300304162		25cm (7inch)	
170465	0641300304186	ベットロール/ライム スプラッター	26cm (8inch)	
170466	0641300304209		27cm (9inch)	
170467	0641300304223		28cm (10inch)	

●crankbrothersクリートが付属。
(アウトソール部)
●傾斜のついたクリートボックス Match Box により様々な MTB ベダルに適合。●独自に開発した「MC1 コンパウンド(中程度の摩擦係数)」によりクリートの着脱が容易。●歩行時を考慮に入れたソール形状。●ペダリングパワーを最大限伝える硬質なソール。●EVA 中敷きがショックを吸収し快適な履き心地。●DHクリートポジション
(アッパー部)

●ラウンドレースが素早く確実な締め心地を提供。●安全性のためレースをしまい込むメッシュポケット付き。●メッシュウインドウが足の蒸れを逃がします。●パッド付きタンが甲を保護。●TPU補強部分が摩擦を防ぎます。●隠れたアイレットが耐久性ばかりではなくシンプルなカッコよさを引き立てます。
参考重量415g(9inch、片側)

※パーツやアパレルの境界を超えるハジケたコレクション！
スプラッターは数量限定モデル



ブラック/レッドブラックアウトソール

ネイビー/シルバーガムアウトソール



ホワイト/レッド スプラッター



グレー/ブルー スプラッター

ベットロール/ライム スプラッター

究極のエンデューロ用シューズ。トレイルライドにも

crankbrothers **MALLET E BOA**

商品コード	JAN	カラー	サイズ	価格
170440	0641300301901	ブラック/ゴールドブラックアウトソール	25cm (7inch)	¥30,500 (税込¥33,550)
170441	0641300301925		26cm (8inch)	
170442	0641300301949		27cm (9inch)	
170443	0641300301963		28cm (10inch)	

(アウトソール部)
●傾斜のついたクリートボックスMatch Boxにより様々なMTBベダルに適合。泥はけも良好。
●独自に開発した「MC1 コンパウンド(中程度の摩擦係数)」によりクリートの着脱が容易。
●ペダリングパワーを最大限伝える硬質なソール。
●EVA中敷きがショックを吸収し快適な履き心地。
●歩行時を考慮に入れたソール形状。

(アッパー部)
●BOAシステムが微調整が効く確実な締め心地を提供。
●メッシュウインドウが足の蒸れを逃がします。
●パッド付きタンが甲を保護。
●TPU補強部分が摩擦を防ぎます。
参考重量424g(9inch、片側)



エンデューロレースとオールデイアドベンチャーに特化したビンディングペダル用シューズ

crankbrothers **MALLET E SPEEDLACE**

マレットE スピードレース

商品コード	JAN	カラー	サイズ	価格
170444	0641300302076	ブラック/シルバー	25cm (7inch)	¥26,500 (税込¥29,150)
170445	0641300302090		26cm (8inch)	
170446	0641300302113		27cm (9inch)	
170447	0641300302137		28cm (10inch)	
170448	0641300302243	グリーン/ブルー	25cm (7inch)	
170449	0641300302267		26cm (8inch)	
170450	0641300302281		27cm (9inch)	
NEW 170565	0641300308245		25cm (7inch)	
NEW 170566	0641300308269	スレートブルー/トボ	26cm (8inch)	
NEW 170568	0641300308283		27cm (9inch)	
NEW 170570	0641300308306		28cm (10inch)	



ブラック/シルバー

グリーン/ブルー



スレートブルー/トボ

●crankbrothersクリート、シムが付属。
(アウトソール部)
●傾斜のついたクリートボックスMatch Boxにより様々なMTBベダルに適合。泥はけも良好。●独自に開発した「MC1 コンパウンド(中程度の摩擦係数)」によりクリートの着脱が容易。●ペダリングパワーを最大限伝える硬質なソール。●EVA中敷きがショックを吸収し快適な履き心地。●傾斜のついたつま先により登り坂でも歩きやすい形状。

(アッパー部)
●スピードレース&ストラップが素早く確実な締め心地を提供。●安全性のためレースをしまい込むメッシュポケット付き。●メッシュウインドウが足の蒸れを逃がします。●パッド付きタンが甲を保護。●TPU補強部分が摩擦を防ぎます。●隠れたアイレットが耐久性ばかりではなくシンプルなカッコよさを引き立てます。●参考重量440g(9inch、片側)

ビンディング対応。歩きやすさも考えられたオールラウンドMTBシューズ

crankbrothers **MALLET E LACE**

マレットE

商品コード	JAN	カラー	サイズ	価格
170452	0641300302410	ブラック/ブルーブラックアウトソール	25cm (7inch)	¥22,000 (税込¥24,200)
170453	0641300302434		26cm (8inch)	
170454	0641300302458		27cm (9inch)	
170455	0641300302472		28cm (10inch)	



●ビンディングペダル用シューズ エンデューロ/トレイル向け
●crankbrothersクリートが付属。
(アッパー部)
●ラウンドレースが素早く確実な締め心地を提供。●安全性のためレースをしまい込むメッシュポケット付き。●メッシュウインドウが足の蒸れを逃がします。●パッド付きタンが甲を保護。●TPU補強部分が摩擦を防ぎます。●隠れたアイレットが耐久性ばかりではなくシンプルなカッコよさを引き立てます。
(アウトソール部)
●傾斜のついたクリートボックスMatch Boxにより様々なMTBベダルに適合。泥はけも良好。
●独自に開発した「MC1 コンパウンド(中程度の摩擦係数)」によりクリートの着脱が容易。
●ペダリングパワーを最大限伝える硬質なソール。
●EVA中敷きがショックを吸収し快適な履き心地。
●傾斜のついたつま先により登り坂でも歩きやすい形状。
参考重量430g(9inch、片側)

STAMPペダルに合うソール形状を開発したフラットペダル用シューズのBOAモデル

crankbrothers **STAMP BOA** スタンプBOA

商品コード	JAN	カラー	サイズ	価格
170400	0641300300034	ブラック/ゴールド	25cm(7inch)	¥27,500 (税込¥30,250)
170401	0641300300058		26cm(8inch)	
170402	0641300300072		27cm(9inch)	
170403	0641300300096	ホワイト/ブラック スプラッター	28cm(10inch)	
170483	4580366387763		25cm(7inch)	
170484	4580366387770		26cm(8inch)	
170485	4580366387787		27cm(9inch)	
170486	4580366387794	28cm(10inch)		



〈アウトソール部〉
 ●独自に開発した「MC2コンパウンド(低反発で高い摩擦係数)」が確実なグリップと耐久性を約束。
 ●スタンプペダルに最適化されたペダルエリア。●歩行時にも妥協のないよう考え抜かれたつま先とかかととの形状はグリップ性能抜群。●EVAミッドソールが衝撃を吸収し快適な履き心地を生み出します。
 〈アップパー部〉
 ●微調整が効くBOAシステムを採用する事で確実な締め心地を提供。●メッシュウインドウが足の蒸れを逃がします。●パッド付タンが足の甲を保護。●TPU補強部分が摩擦を防ぎます。●参考重量384g(9inch、片側)

※ホワイト/ブラックは25周年数量限定モデル

STAMPペダルに合ったソール形状。素早く履けるフラットペダル用シューズ

crankbrothers **STAMP SPEEDLACE** スタンプスピードレース

商品コード	JAN	カラー	サイズ	価格
170408	0641300300379	グレー/レッド	25cm(7inch)	¥22,000 (税込¥24,200)
170409	0641300300393		26cm(8inch)	
170410	0641300300416		27cm(9inch)	
170404	0641300300201	グリーン/オレンジ	25cm(7inch)	
170405	0641300300225		26cm(8inch)	
170406	0641300300249		27cm(9inch)	
170407	0641300300263		28cm(10inch)	
170491	4580366389231	パープル/ティールブルー	25cm(7inch)	
170492	4580366389248		25.5cm(7.5inch)	
170493	4580366389255		26cm(8inch)	
170494	4580366389262		26.5cm(8.5inch)	
170495	4580366389279		27cm(9inch)	
170496	4580366389286		27.5cm(9.5inch)	
170497	4580366389293	28cm(10inch)		
NEW 170557	0641300308429	スレートブルー/トボ	25cm(7inch)	
NEW 170559	0641300308443		26cm(8inch)	
NEW 170561	0641300308467		27cm(9inch)	
NEW 170563	0641300308481		28cm(10inch)	



〈アウトソール部〉
 ●独自に開発した「MC2コンパウンド(低反発で高い摩擦係数)」が確実なペダルの食いつきと耐久性を約束。
 ●スタンプペダルに最適化されたペダルエリア。●歩行時にも妥協のないよう考え抜かれたつま先とかかととの形状はグリップ性能抜群。●EVAミッドソールが衝撃を吸収し快適な履き心地を生み出します。
 〈アップパー部〉
 ●スピードレース&ストラップで素早く確実な締め心地。●安全性のためレースをしまい込むメッシュポケット付き。●メッシュウインドウが足の蒸れを逃がします。●パッド付タンが甲を保護。●TPU補強部分が摩擦を防ぎます。●隠れたアイレットが耐久性ばかりではなくシンプルなカッコよさを引き立てます。●参考重量:385g(9inch、片側)



価格に取付工賃は含まれません。品質保証はお買い上げの販売店を通して行ってまいります。次の場合は適用されません。①海外個人輸入②オークションでの購入③他人からの譲渡④購入証明がない

STAMPペダルに合ったソールパターンのフラットペダル用MTBシューズ

crankbrothers **STAMP LACE** スタンプレース

商品コード	JAN	カラー	サイズ	価格	
170427	0641300301055	ブラック/シルバークラウドソール	25cm(7inch)	¥18,500 (税込¥20,350)	
170428	0641300301079		26cm(8inch)		
170429	0641300301093		27cm(9inch)		
170430	0641300301116		28cm(10inch)		
170431	0641300301130		29cm(11inch)		
170422	0641300300881		25cm(7inch)		
170423	0641300300904	ホワイト/ホワイトガムアウトソール※シグネチャーモデル	26cm(8inch)		
170424	0641300300928		27cm(9inch)		
170425	0641300300942		28cm(10inch)		
170426	0641300300966		29cm(11inch)		
170412	0641300300546		ブラック/レッドクアアウトソール		25cm(7inch)
170413	0641300300560				26cm(8inch)
170414	0641300300584	27cm(9inch)			
170415	0641300300607	ネイビー/シルバークラウドソール	28cm(10inch)		
170416	0641300300621		29cm(11inch)		
170417	0641300302588		25cm(7inch)		
170418	0641300302601		26cm(8inch)		
170419	0641300302625		27cm(9inch)		
170420	0641300302649		28cm(10inch)		
170421	0641300302663	ホワイト/レッドスプラッター	29cm(11inch)		
170469	0641300305442		26cm(8inch)		
170470	0641300305466		27cm(9inch)		
170473	0641300305060		グレー/ブルー スプラッター	25cm(7inch)	
170474	0641300305084			26cm(8inch)	
170475	0641300305107			27cm(9inch)	
170476	0641300305121	ベットロール/ライム スプラッター	28cm(10inch)		
170477	0641300305145		29cm(11inch)		
170478	0641300303981		25cm(7inch)		
170479	0641300304001	ベットロール/ライム スプラッター	26cm(8inch)		
170480	0641300304025		27cm(9inch)		
170481	0641300304049		28cm(10inch)		



ブラック/シルバークラウドソール

ホワイト/ホワイトガムアウトソール ※シグネチャーモデル



ブラック/レッドブラックアウトソール

ネイビー/シルバークラウドソール



ホワイト/レッド スプラッター

グレー/ブルースプラッター



ベットロール/ライム スプラッター

社員ブログ
 バイクライアルライダー
 によるインプレ

選手インプレッション
 実走インプレビュー
 by 山中真

価格に取付工賃は含まれません。品質保証はお買い上げの販売店を通して行ってまいります。次の場合は適用されません。①海外個人輸入②オークションでの購入③他人からの譲渡④購入証明がない

ペダルと究極のマッチング。グラベルシューズの真骨頂、ついに登場!(情報解禁日あり)
 **CRANKBROTHERS SHOES** キャンディ グラベル/XC シューレース NEW

商品コード	JAN	カラー	サイズ	価格
170611	4580366397106	ブラック	24cm(6inch)	¥24,000 (税込¥26,400)
170612	4580366397113		24.5cm(6.5inch)	
170613	4580366397120		25cm(7inch)	
170614	4580366397137		25.5cm(7.5inch)	
170615	4580366397144		26cm(8inch)	
170616	4580366397151		26.5cm(8.5inch)	
170617	4580366397168		27cm(9inch)	
170618	4580366397175		27.5cm(9.5inch)	
170619	4580366397182		28cm(10inch)	
170620	4580366397199		28.5cm(10.5inch)	
170621	4580366397205	ブルー	24cm(6inch)	
170622	4580366397212		24.5cm(6.5inch)	
170623	4580366397229		25cm(7inch)	
170624	4580366397236		25.5cm(7.5inch)	
170625	4580366397243		26cm(8inch)	
170626	4580366397250		26.5cm(8.5inch)	
170627	4580366397267		27cm(9inch)	
170628	4580366397274		27.5cm(9.5inch)	
170629	4580366397281		28cm(10inch)	
170630	4580366397298		28.5cm(10.5inch)	
170631	4580366397304	ホワイト	24cm(6inch)	
170632	4580366397311		24.5cm(6.5inch)	
170633	4580366397328		25cm(7inch)	
170634	4580366397335		25.5cm(7.5inch)	
170635	4580366397342		26cm(8inch)	
170636	4580366397359		26.5cm(8.5inch)	
170637	4580366397366		27cm(9inch)	
170638	4580366397373		27.5cm(9.5inch)	
170639	4580366397380		28cm(10inch)	
170640	4580366397397		28.5cm(10.5inch)	



重量:340g(サイズ US 9inch,片側 US / 42 EU)
 サイズ:24cm~28.5cm(US6~10.5)
 カラー:ブラック、ブルー、ホワイト
 ※グリートは付属しません
 グラベル、XC向けの快適でスタイリッシュなビンディングシューズ
 (ソール部)
 ●フルラバーのアウトソールとトレッドパターンは、歩行時もトラクションを発揮し滑りにくい構造
 ●ミッドフリクションのMC1ラバーコンパウンド
 ●ペダルキャッチを容易にできるよう工夫された形状のグリートホール
 ●最適な取付位置を選べる、長めに設定された35mmのグリート取付穴
 ●ペダルをキャッチしない状態でも滑りを防止するアンチスリップゾーン
 ●繊維強化ナイロン製シャンク(踏まず芯)は、登坂時やスプリント時にパワーを効率よく伝達し、長時間の快適性も可能にする中程度の硬さ。長時間の快適性も実現
 (アッパー部)
 ●長距離走行のためにデザインされ、一日中快適なリラックスフィット
 ●靴紐を簡単にまとめられるタブ付のタン
 ●泥の洗浄も容易なラバーコート仕様
 ●通気性を高めるパンチ穴が設けられ、蒸れを軽減
 ※ユーザーへの情報公開は2024年春~夏を予定。これ以前の情報公開はお控え下さい



価格に取付工賃は含まれません。品質保証はお買い上げの販売店を通して行っております。次の場合は適用されません。①海外個人輸入②オークションでの購入③他人からの譲渡④購入証明がない

トップレベルのスタイル、パフォーマンス、快適さを誇るBOAモデル(情報解禁日あり)
 **CRANKBROTHERS SHOES** スタンプトレイル BOA NEW

商品コード	JAN	カラー	サイズ	価格
170583	4580366396819	ブラック	25cm(7inch)	¥31,000 (税込¥34,100)
170584	4580366396826		25.5cm(7.5inch)	
170585	4580366396833		26cm(8inch)	
170586	4580366396840		26.5cm(8.5inch)	
170587	4580366396857		27cm(9inch)	
170588	4580366396864		27.5cm(9.5inch)	
170589	4580366396871		28cm(10inch)	



一日中履ける快適さ。トレイルライド向けフラットペダル用シューズ
 重量:320g(サイズ US 9inch,片側 / 42EU)
 (ソール部)
 ●グリップ力と耐久性を最適化したコンパウンド。ペダル本体に密着する高摩擦性と振動を緩和させる低反発性を併せ持つ。●一貫して配置された深い突起のパターンはピンをしっかりと保持。●摩擦に強い、丸みを帯びたトレッド。●つま先とかかとのソールパターンは滑りやすい所でもトラクションを発揮。●つま先の傾斜が歩きやすさを向上。●推奨サイズのSTAMPペダルに最適化。USサイズ9以下のサイズとUSサイズ10以上で異なるトレッドパターンを採用
 (アッパー部)
 ●フィット感を向上させる非対称クロージャーシステム+足全体を包むストラップフィット。●BOAフィットシステムLi2により正確さを高めたフィット感。●耐久性に優れたリップストップ素材。●通気性と快適性を高めるマチ付き穴あきパッド入りタン。●頑丈なTPU製プロテクションが爪先を保護。●シューズ内へのゴミの侵入を防ぐ伸縮性カラー。
 ※ユーザーへの情報公開は2024年冬~春を予定。これ以前の情報公開はお控え下さい

快適・軽量・スタイリッシュなフラットペダル用シューズ(情報解禁日あり)
 **CRANKBROTHERS SHOES** スタンプトレイル シューレース NEW

商品コード	JAN	カラー	サイズ	価格	
170590	4580366396888	ブラック	25cm(7inch)	¥22,000 (税込¥24,200)	
170591	4580366396895		25.5cm(7.5inch)		
170592	4580366396901		26cm(8inch)		
170593	4580366396918		26.5cm(8.5inch)		
170594	4580366396925		27cm(9inch)		
170595	4580366396932		27.5cm(9.5inch)		
170596	4580366396949		28cm(10inch)		
170597	4580366396956		ブルー		25cm(7inch)
170598	4580366396963				25.5cm(7.5inch)
170599	4580366396970				26cm(8inch)
170600	4580366396987	26.5cm(8.5inch)			
170601	4580366396994	27cm(9inch)			
170602	4580366397007	27.5cm(9.5inch)			
170603	4580366397014	28cm(10inch)			



トレイル向けフラットペダル用シューズ
 重量:295g(サイズ US 9inch,片側 / 42EU)
 (ソール部)
 ●グリップ力と耐久性を最適化したコンパウンド。ペダル本体に密着する高摩擦性と、振動を緩和させる低反発性を併せ持つ。●一貫して配置された深い突起のパターンはピンをしっかりと保持。●摩擦に強い、丸みを帯びたトレッド。●つま先とかかとのソールパターンは滑りやすい傾斜地でもトラクションを発揮。●つま先の傾斜が歩きやすさを向上。●推奨サイズのSTAMPペダルに最適化。USサイズ9以下のサイズとUSサイズ10以上で異なるトレッドパターンを採用
 (アッパー部)
 ●一日中履いても快適なリラックスフィット。●靴紐を収納できる一体型ポケット付、甲を保護するパッド入りのタン。●つま先に施された頑丈なTPU製のプロテクション。●要所にPUフィルムを使用。容易に洗浄でき、耐摩耗性も向上。●レーザーカットで通気性が向上。
 ※ユーザーへの情報公開は2024年冬~春頃を予定。これ以前の公開はお控え下さい

価格に取付工賃は含まれません。品質保証はお買い上げの販売店を通して行っております。次の場合は適用されません。①海外個人輸入②オークションでの購入③他人からの譲渡④購入証明がない

軽いトレイルライドから気楽な日常使いまで。快適に履けるフラットペダル用シューズ

crankbrothers STAMP STREET FABIO LACE スタンプ ストリートファビオ シューレース

商品コード	JAN	カラー	サイズ	価格
170498	4580366389309	ブラック/ ゴールド	25cm(7inch)	¥18,500 (税込¥20,350)
170499	4580366389316		25.5cm(7.5inch)	
170500	4580366389323		26cm(8inch)	
170501	4580366389330		26.5cm(8.5inch)	
170502	4580366389347		27cm(9inch)	
170503	4580366389354		27.5cm(9.5inch)	
170504	4580366389361		28cm(10inch)	
170505	4580366389378	ホワイト/ ゴールド	24cm(6inch)	
170506	4580366389385		24.5cm(6.5inch)	
170507	4580366389392		25cm(7inch)	
170508	4580366389408		25.5cm(7.5inch)	
170509	4580366389415		26cm(8inch)	
170510	4580366389422		26.5cm(8.5inch)	
170511	4580366389439		27cm(9inch)	
170512	4580366389446	セージ/グレイ	27.5cm(9.5inch)	
170513	4580366389453		28cm(10inch)	
170514	4580366389460		24.5cm(6.5inch)	
170515	4580366389477		25cm(7inch)	
170516	4580366389484		25.5cm(7.5inch)	
170517	4580366389491		26cm(8inch)	
170518	4580366389507		26.5cm(8.5inch)	
170519	4580366389514	27cm(9inch)		
170520	4580366389521	27.5cm(9.5inch)		
170521	4580366389538	ピンク/ブ ラック	28cm(10inch)	
170522	4580366389545		24cm(6inch)	
170523	4580366389552		24.5cm(6.5inch)	
170524	4580366389569		25cm(7inch)	
170525	4580366389576		25.5cm(7.5inch)	
170526	4580366389583		26cm(8inch)	
170527	4580366389590		26.5cm(8.5inch)	
170528	4580366389606	27cm(9inch)		
170529	4580366389613	27.5cm(9.5inch)		
170530	4580366389620	カモ/ブ ラック(リミテッ ドカラー)	28cm(10inch)	
170547	0641300307514		25.5cm(7.5inch)	
170548	0641300307521		26cm(8inch)	
170549	0641300307538		26.5cm(8.5inch)	
170550	0641300307545		27cm(9inch)	
170551	0641300307552		27.5cm(9.5inch)	
170552	0641300307569	28cm(10inch)		



(アウトソール部)
 ●最適なグリップと耐久性を持つ「MC2コンパウンド(低反発で高い摩擦力)」●よりタイトな満感により、足の調整とグリップが容易。●歩行時にも妥協のないよう考え抜かれたつま先とかかとの形状はグリップ性能抜群。●EVAミッドソールが衝撃を吸収し快適な履き心地を生み出します。
 (アッパー部)
 ●タンが一体となり、安全性が高く快適なフィット感を提供するブーティー構造。●インナーパネルはクランクアームとの接触から足を守る強化仕様。●つま先側は耐久性と耐摩耗性に優れた強化TPU層●靴紐の巻き込みを防止する伸縮性のある靴紐止め。●通気性が良く快適さを保つ外側のパンチングとメッシュ●踵とタンに付いたタブは着脱を容易にします。●参考重量:299g(9inch、片側)

価格に取付工賃は含まれません。品質保証はお買い上げの販売店を通して行っております。次の場合は適用されません。①海外個人輸入②オークションでの購入③他人からの譲渡④購入証明がない

crankbrothers SHOELACE - SPEEDLACE

商品コード	JAN	カラー	価格
171002	4580366373490	ブラック	¥2,000 (税込¥2,200)
171003	4580366373506	レッド	
171004	4580366373513	オレンジ	
171005	4580366373520	ライトブルー	
171006	4580366373537	ホワイト	
171007	4580366373544	シルバー	

●スピードレース用リプレースシューレース。



crankbrothers SHOELACE-ROUNDED LACE

商品コード	JAN	カラー	サイズ	価格
171008	4580366373551	ブラック	S/M 115cm 5-9inch用	¥1,200 (税込¥1,320)
171014	4580366373612		L/XL 125cm 9.5-14inch用	
171009	4580366373568	レッド	S/M 115cm 5-9inch用	
171015	4580366373629		L/XL 125cm 9.5-14inch用	
171010	4580366373575	オレンジ	S/M 115cm 5-9inch用	
171016	4580366373636		L/XL 125cm 9.5-14inch用	
171011	4580366373582	ライト ブルー	S/M 115cm 5-9inch用	
171017	4580366373643		L/XL 125cm 9.5-14inch用	
171012	4580366373599	ホワイト	S/M 115cm 5-9inch用	
171018	4580366373650		L/XL 125cm 9.5-14inch用	
171013	4580366373605	シルバー	S/M 115cm 5-9inch用	
171019	4580366373667		L/XL 125cm 9.5-14inch用	

●レース用リプレースシューレース



価格に取付工賃は含まれません。品質保証はお買い上げの販売店を通して行っております。次の場合は適用されません。①海外個人輸入②オークションでの購入③他人からの譲渡④購入証明がない

究極のトレイルライド用ツール

crankbrothers MULTI マルチ

商品コード	JAN	カラー	機能	価格
17115027	0641300350190	ニッケル	19	¥5,364 (税込¥5,900)
115352	0641300159618	ミッドナイト		
17115025	0641300350176	ニッケル		
115353	0641300159601	ミッドナイト	17	¥4,455 (税込¥4,900)
115348	0641300161932	ブラック/レッド		
17115023	0641300350107	ニッケル		
115354	0641300159595	ミッドナイト	10	¥3,000 (税込¥3,300)
115349	0641300161949	ブラック/レッド		
17115021	0641300350053	ニッケル		
115355	0641300162564	ミッドナイト	5	¥2,272 (税込¥2,500)
115350	0641300161956	ブラック/レッド		

●頭丈でしっかりと収納する高強度鋼製のマルチツール。
●グローブ使用でもしっかりと握れるサイドグリップ仕様。

モデル	20	19	17	13	10	5
タイヤプラグ	●	●	●	●	●	●
特別装備						
バルブコア抜き	●	●	●	●	●	●
ローターストレイテナー	●	●	●	●	●	●
チェーンツール(8/9/10/11/12速に対応)	●	●	●	●	●	●
スポークレンチ	0	●	●	●	●	●
1	●	●	●	●	●	●
2	●	●	●	●	●	●
3	●	●	●	●	●	●
ヘックスレンチ	2	●	●	●	●	●
2.5	●	●	●	●	●	●
3	●	●	●	●	●	●
4	●	●	●	●	●	●
5	●	●	●	●	●	●
6	●	●	●	●	●	●
8	●	●	●	●	●	●
オープンレンチ	8mm	●	●	●	●	●
10mm	●	●	●	●	●	●
スクリュードライバー	プラス1	●	●	●	●	●
プラス2	●	●	●	●	●	●
マイナス1	●	●	●	●	●	●
マイナス2	●	●	●	●	●	●
トルクス	T10	●	●	●	●	●
T25	●	●	●	●	●	●
ケース						
全長			89mm			
重量	203g	175g	166g	164g	124g	85g



19 ニッケル



19 ミッドナイト



17 ニッケル



17 ミッドナイト



17 ブラック/レッド



10 ニッケル



10 ミッドナイト



10 ブラック/レッド



5 ニッケル



5 ミッドナイト



5 ブラック/レッド



価格に取付工賃は含まれません。品質保証はお買い上げの販売店を通して行ってまいります。次の場合は適用されません。①海外個人輸入②オークションでの購入③他人からの譲渡④購入証明がない

チューブレスタイヤ修理ツールが装備

crankbrothers MULTI-20

商品コード	JAN	カラー	価格
115363	0641300164056	ゴールド	¥5,909 (税込¥6,500)
115361	0641300164032	マットブラック	
115362	0641300164049	マットブラック/レッド	

チューブレスタイヤ修理キットが付属した20機能のミニツール。
タイヤプラグ保管ケースにはチェーンリンクも収納可能。
タイヤプラグは、ツールに直接取り付ける収納ケース付き。
重量 203g
付属品 タイヤプラグツール、タイヤプラグ、バルブコア取り外しツール、ローターストレイテナー
チェーン対応 8、9、10、11、12スピード
スポークレンチ #0、1、2
六角レンチ 2、2.5、3、4、5、6、8
プラス#1および#2、マイナス#1
トルクス T-10、T-25
寸法 89mm x 48mm x 19mm
オープンレンチ 8mm
タイヤプラグ最大空気圧40PSi



ゴールド

マットブラック

マットブラック/レッド

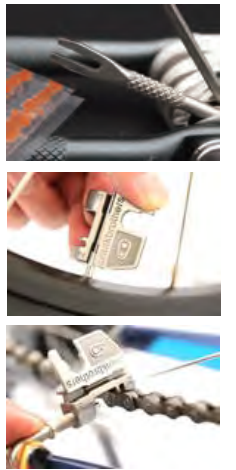

社員ブログ
チューブレスタイヤツールの使い方



crankbrothers MULTI-13

商品コード	JAN	カラー	価格
115359	0641300164018	ゴールド	¥3,909 (税込¥4,300)
115358	0641300164001	マットブラック/レッド	

13機能の高強カスチール製マルチツール
タイヤプラグは、ツールに直接取り付ける収納ケース付き
ケースはチェーンリンクの収納に便利。

重量 164g
付属品 タイヤプラグツール、タイヤプラグ
六角レンチ 2、2.5、3、4、5、6、8
プラス#1、#2、マイナス#1
トルクス T-10、T-25
寸法 89mm x 47mm x 19mm
プラグ最高タイヤ空気圧 40 PSI



ゴールド

マットブラック/レッド



薄型・軽量のプレミアムマルチツール

crankbrothers F16 マルチツール

商品コード	JAN	カラー	価格
115372	0641300167538	ブラック	¥8,837 (税込¥9,720)

仕様・機能: プラグツール・プラグ・収納ケースマルチツール (HEX: 2/2.5/3/4/5/6/8) ドライバー: +/- トルクス: T25) スポークレンチ: #0/1/2/3 チェーンカッター (8~12S対応) ボトルオープナー付ケース
●薄型・軽量のプレミアムマルチツールF16マルチツールは、様々なライディングシーンに対応する、ミニマムながら十分な機能を備えたデバイスです。●プラグツールとプラグを専用のカバーの内部に収納しています。●マグネット式のケースはコンパクトに収納できるだけでなく、チェーンカッターを含む15種類のツールを収納するハンドルとしても機能します。●ツールケースにはボトルオープナーが内蔵されており、ライディング後のリフレッシュにも便利です。
重量: 182g
サイズ: 86mm x 40mm x 25mm



価格に取付工賃は含まれません。品質保証はお買い上げの販売店を通して行ってまいります。次の場合は適用されません。①海外個人輸入②オークションでの購入③他人からの譲渡④購入証明がない

薄型・軽量のプレミアムマルチツール

crankbrothers F11 マルチツール

商品コード	JAN	カラー	価格
115371	0641300167521	ブラック	¥7,364 (税込¥8,100)

仕様・機能:プラグツール・プラグ・収納ケースマルチツール (HEX:2/2.5/3/4/5/6/8 ドライバー:+/トルクス:T25) ボトルオープナー付ケース
 ●薄型・軽量のプレミアムマルチツールF11は、超精密仕上げ10種類の基本ツールをマグネットケースに収納し、プラグツールとプラグを専用のカバーの内部に収納しています。●折りたたんでどこにでも収納できます。●ツールケースにはボトルオープナーが内蔵されており、ライディング後のリフレッシュにも便利です。
 重量:136g
 サイズ:61mm x 40mm x 25mm



プロ仕様の高精度ヘキサレンチセットを折り畳み式にした携帯ツール MADE IN JAPAN

EIGHT KPH-1

商品コード	JAN	カラー	価格
115635	4984798108208	グロスネイビー/ブラック	¥2,000 (税込¥2,200)

プロ仕様折り畳み式携帯ツール。硬さと粘り。絶妙なバランスの六角レンチセットです。折りたたんで樹脂ケースに収納できるので携帯に便利。「1本だけ紛失」ということも折り畳み式セットなら心配ありません。

レンチを任意の角度で使用できるので、ストレートにして早回し、L字にして強力に締め付けることが可能です。ケースが手にフィットするハンドルを兼ねているので、握りやすく強力に締め付けられます。

抜群の耐久性を具現化するため、特殊熱処理と高度な切削技術で作られた六角棒。材質の良さを活かす熱処理により硬さと粘性(じん性=粘り)のバランスを高いレベルで実現しました。六角棒の対辺・対角精度を徹底的に追求しているため、六角棒スパナがボルト穴にきっちりと噛み合い、耐摩耗性に優れています。

レンチ素材は、EIGHT独自開発の特殊合金鋼SNCM+V。世界最高の品質を実現するため、独自に開発した特殊合金鋼は耐摩耗性、ねじり強度が抜群に優れています。

レンチサイズ(mm):1.5/2/2.5/3/4/5/6
 レンチ硬度HRC:52~57
 折り畳み時サイズ(mm):105×24×33
 重量:112g



NEW

届きにくいネジにも使用できる日本製携帯工具

EIGHT ミニツール CN-M

商品コード	JAN	価格
115533	4984798103517	¥2,500 (税込¥2,750)

●耐摩耗性とねじり強度に優れた独自開発の特殊合金鋼SNCM+V。●ニッケルめっき加工。●ネジに対して斜めに挿入して本締めが出来る「テーパーヘッド」。●ハンドル部は衝撃に強い高級アセテート樹脂を使用し、強くても軽量。
 記号:CN-M
 組数:6本組
 H:2 | 3 | 4 | 5 | 6 | +No.2
 参考重量:78g
 長さ72mm×幅28mm×厚み22mm

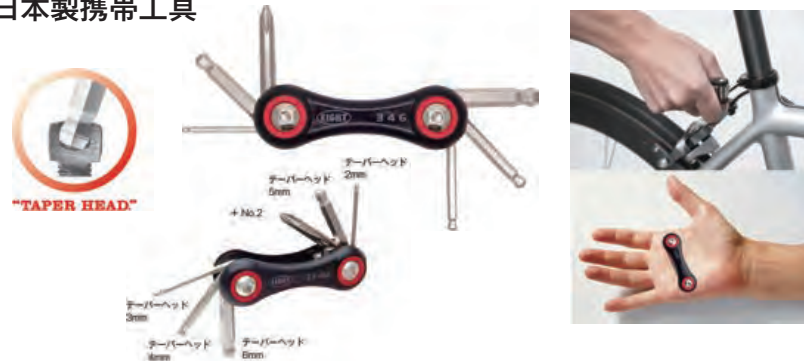

洗練された形状とコンパクトさを極めたツールセット。チューブレスタイヤ専用バンク修理キット+CO2ヘッド

crankbrothers CIGAR

商品コード	JAN	カラー	価格
115364	0641300165701	ブラック/シルバー	¥4,091 (税込¥4,500)

参考重量:55g
 セット内容:タイヤプラグツール、タイヤプラグ(5本)、CO2用アダプター、ストレージケース、マウンティングブラケット
 長さ78mm×幅30mm
 タイヤプラグ最大空気圧40Psi
 ※CO2ポンプは別売です。



価格に取付工賃は含まれません。品質保証はお買い上げの販売店を通して行っております。次の場合は適用されません。①海外個人輸入②オークションでの購入③他人からの譲渡④購入証明がない



日本で唯一、世界でも2社しかないヘキサレンチの専門メーカー。世界各国の工場でも愛用され、月に120万本も製造する専門メーカーだからこそ可能な最高の素材と加工技術。全てMADE IN JAPANにこだわった、プロフェッショナルの技が世界中から信頼される六角レンチを生み出します。

超高精度によるカッチリとした使用感とボールポイントトルクス形状

EIGHT ボールポイントトルクスレンチ タクミ

商品コード	JAN	サイズ	仕様	記号	価格
115632	4984798200513	8本組	SPパッケージ	TXB-S8MC	¥9,480 (税込¥10,428)

サイズ(トルクス):T8、T10、T15、T20、T25、T27、T30、T40(8本セット ホルダー付)
 ●自転車パーツへの採用が増えている「トルクス」に対応した、片側ボールポイントのトルクスレンチ。●指のかかる部分はローレット加工され、すべりにくく使いやすさは抜群です。●ボールポイント側は最大25°まで傾けられ、作業性がアップ。工具のかかりにくい位置のネジにも便利です。●フタを閉めるだけで向きを揃えることができ、吊り下げ収納も可能なブラック仕様の特製ホルダーが付属。



ボルトを傷めない超高精度トルクス

美しいボールポイントトルクス形状



面取り加工を施した高精度ヘッドと本締めできるボールポイント

EIGHT テーパーヘッドヘキサレンチ タクミ EXロング

商品コード	JAN	サイズ	カラー	仕様	価格
115631	4984798014745	EXロング 7本組	レインボー	SPパッケージ	¥7,360 (税込¥8,096)

記号:TLC-S7MC
 サイズ(六角):6mm、5mm、4mm、3mm、2.5mm、2mm、1.5mm(7本セット ホルダー付)
 ●サイズごとに色分けされ使いやすい、焼付塗装で剥れにくいメタリックカラー仕上げ。●JIS・ISO規格以上の社内規格を設定した高精度。ボルト、工具両方の摩擦軽減。先端を面取仕上げすることで、高い精度でありながらスムーズに挿入可能。●ボールポイント側は、国際特許を取得した「テーパーヘッド」形状。垂直、斜めに問わずボルトと隙間なく密着し、本締めが可能。●高級感があり、汚れも目立ちにくいブラック仕様ホルダー付属。

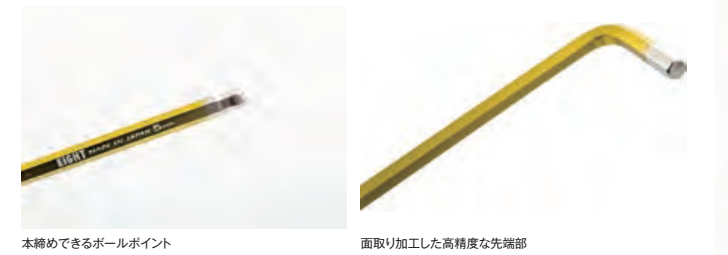

本締めできるボールポイント

面取り加工した高精度な先端部



EIGHT テーパーヘッドヘキサレンチ EXロング TLC マルチカラー

商品コード	JAN	記号	組数	カラー	価格
115534	4984798000779	TLC	9本組	9色	¥11,860 (税込¥13,046)

本締め増し締めまで可能なエイトツール独自のテーパーヘッドボールポイント採用。
 H:1.5 | 2 | 2.5 | 3 | 4 | 5 | 6 | 8 | 10
 サイズが分かりやすい彩色は、高級感があり剥れにくい焼付塗装。更に2.5mm~10mmにはシルク印刷によるサイズ表示を施しています。



価格に取付工賃は含まれません。品質保証はお買い上げの販売店を通して行っております。次の場合は適用されません。①海外個人輸入②オークションでの購入③他人からの譲渡④購入証明がない

EIGHT テーパーヘッドヘキサレンチ EXロング TLC マルチカラー 単品

商品コード	JAN	記号	カラー	H	価格
115601	4580366370192	TLC	ホワイト	1.5	¥970 (税込¥1,067)
115603	4580366370215		パープル	2.5	¥1,030 (税込¥1,133)
115604	4580366370222		レッド	3	¥1,090 (税込¥1,199)
115605	4580366370239		ブルー	4	¥1,140 (税込¥1,254)
115606	4580366370246		イエローグリーン	5	¥1,320 (税込¥1,452)
115607	4580366370253		グリーン	6	¥1,650 (税込¥1,815)
115608	4580366370260		ブラウン	8	¥2,060 (税込¥2,266)
115609	4580366370277		ピンク	10	¥2,940 (税込¥3,234)

エイトツールの最もベーシックなヘキサレンチセット

EIGHT テーパーヘッドヘキサレンチ EXロング TLC 単色カラー 9

商品コード	JAN	カラー	サイズ	価格
115423	4984798014394	グリーン	EXロング 1.5~10mm 9本組	¥11,860 (税込¥13,046)
115421	4984798014097	レッド		¥10,980 (税込¥12,078)
115634	4984798001042	シルバー		

テーパーヘッド:ボールポイントの仮締めイメージを覆した、本締め増し締めまで可能なエイト独自モデルです。垂直、斜め、どちらの使用でもボルト穴壁と接する面積が大きく密着するのでスリップせず、摩擦が少ないのが特長になっています。表面処理:EL/ARMOURメッキ コンパクトに収納可能な2段式ホルダーは連結ピンを抜くことで上部と下部を別々にすることも可能。



EIGHT テーパーヘッドヘキサレンチEXロング TLC 単品

商品コード	JAN	カラー	サイズ	価格
NEW 115424	4984798000687	レッド	EXロング 1.5mm	¥970 (税込¥1,067)
NEW 115425	4984798014103	ブルー		
NEW 115426	4984798014301	グリーン		
NEW 115427	4984798000694	レッド	EXロング 2mm	¥1,030 (税込¥1,133)
NEW 115428	4984798014110	ブルー		
NEW 115429	4984798014318	グリーン		
NEW 115430	4984798000700	レッド	EXロング 2.5mm	¥1,090 (税込¥1,199)
NEW 115431	4984798014127	ブルー		
NEW 115432	4984798014325	グリーン		
NEW 115433	4984798000717	レッド	EXロング 3mm	¥1,140 (税込¥1,254)
NEW 115434	4984798014134	ブルー		
NEW 115435	4984798014332	グリーン		
NEW 115436	4984798000724	レッド	EXロング 4mm	¥1,320 (税込¥1,452)
NEW 115437	4984798014141	ブルー		
NEW 115438	4984798014349	グリーン		
NEW 115439	4984798000731	レッド	EXロング 5mm	¥1,650 (税込¥1,815)
NEW 115440	4984798014158	ブルー		
NEW 115441	4984798014356	グリーン		
NEW 115442	4984798000748	レッド	EXロング 6mm	¥2,750 (税込¥3,025)
NEW 115443	4984798014165	ブルー		
NEW 115444	4984798014363	グリーン		

EIGHT テーパーヘッドヘキサレンチ EXロング TLS パイプ付 9

商品コード	JAN	記号	H	価格
115463	4984798000670	TLS	1.5 2 2.5 3 4 5 6 8 10+パイプ	¥11,440 (税込¥12,584)

本締め増し締めまで可能なエイトツール独自のテーパーヘッドボールポイント採用。
●ヘキサレンチと5/6mm用と8/10mm用の増し締めパイプのセット。
●ホルダーにはパイプの収納機能付きで、ワンタッチで出し入れが可能です。



EIGHT 特短 テーパーヘッドヘキサレンチ EXロング TT 9

商品コード	JAN	記号	組数	H	価格
115451	4984798001332	TTS	9本組	1.5 2 2.5 3 4 5 6 8 10	¥10,760 (税込¥11,836)
115453	4984798002988			1/16 5/64 3/32 1/8 5/32 3/16 1/4 5/16 3/8	¥12,910 (税込¥14,201)

本締め増し締めまで可能なエイトツール独自のテーパーヘッドボールポイント採用。
●短い方の長さ(L1寸法)を、従来規格の1/2以下に設定。狭い所の作業に効果を発揮します。●使用時に指先が底面に触れないよう、曲げ角度を90°より少し広げ、使いやすさを更に高めています。



EIGHT 特短 テーパーヘッドヘキサレンチ EXロング TT 7

商品コード	JAN	記号	組数	H	価格
115452	4984798001455	TTS	7本組	1.5 2 2.5 3 4 5 6	¥6,920 (税込¥7,612)

本締め増し締めまで可能なエイトツール独自のテーパーヘッドボールポイント採用。
●短い方の長さ(L1寸法)を、従来規格の1/2以下に設定。狭い所の作業に効果を発揮します。●使用時に指先が底面に触れないよう、曲げ角度を90°より少し広げ、使いやすさを更に高めています。



EIGHT テーパーヘッドヘキサレンチ 特短 EXロング 単品

商品コード	JAN	H	L1	L2	価格
115454	4984798001622	1.5	4	79	¥900 (税込¥990)
115455	4984798001639	2	5	95	¥920 (税込¥1,012)
115456	4984798001646	2.5	6	110	¥960 (税込¥1,056)
115457	4984798001653	3	8	126	¥980 (税込¥1,078)
115458	4984798001660	4	9	142	¥1,040 (税込¥1,144)
115459	4984798001677	5	11	160	¥1,190 (税込¥1,309)
115460	4984798001684	6	13	180	¥1,510 (税込¥1,661)
115461	4984798001691	8	16	200	¥1,870 (税込¥2,057)
115462	4984798001707	10	19	220	¥2,750 (税込¥3,025)

本締め増し締めまで可能なエイトツール独自のテーパーヘッドボールポイント採用。
記号:TT
●短い方の長さ(L1寸法)を、従来規格の1/2以下に設定。狭い所の作業に効果を発揮します。●使用時に指先が底面に触れないよう、曲げ角度を90°より少し広げ、使いやすさを更に高めています。

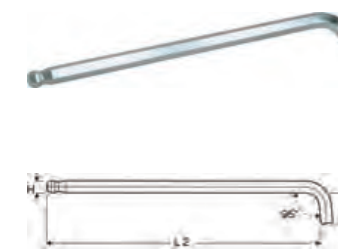

EIGHT スタンダードシリーズ テーパーヘッド ヘキサレンチ EXロング TA

商品コード	JAN	記号	組数	カラー	価格
115535	4984798106532	TA	9本組	ブラック	¥3,000 (税込¥3,300)

H:1.5 | 2 | 2.5 | 3 | 4 | 5 | 6 | 8 | 10
 本締め増し締めまで可能なエイトツール独自のテーパーヘッドボールポイント採用。EIGHTスタンダードシリーズをベースにRITEWAYオリジナルヘックスレンチを開発。EIGHTのプロ向け品質はそのまま自転車整備に最適な長さ、リーズナブルな価格が自慢です。プロも一般サイクリストも納得していただく自信があります。



EIGHT テーパーヘッド ヘキサレンチ EXロング TL 単品

商品コード	JAN	記号	H	仕様	価格
115611	4984798017005	TL	1.5mm	単品	¥730 (税込¥803)
115613	4984798017029		2.5mm		¥790 (税込¥869)
115614	4984798017036		3mm		¥820 (税込¥902)
115618	4984798017074		8mm		¥1,600 (税込¥1,760)

従来のハードクロムメッキよりもさらに環境にやさしいエイトオリジナルメッキEL/ARMOUR採用。抜群に優れた耐摩耗性・耐食性のテーパーヘッド EXロング



従来のハードクロムメッキよりもさらに環境にやさしいエイトオリジナルメッキEL/ARMOUR採用。抜群に優れた耐摩耗性・耐食性のテーパーヘッド EXロング

ボルトをキャッチできるプロ用ヘキサレンチ

EIGHT ボルトキャッチ テーパーヘッド ヘキサレンチ EXロング BCT

商品コード	JAN	記号	組数	H	価格
115466	4984798002889	BCT	9本組	1/16 5/64 3/32 1/8 5/32 3/16 1/4 5/16 3/8	¥14,080 (税込¥15,488)

●当社独自のテーパーヘッドとフィットリングのマッチングにより、操作性、耐久性がハイレベルで調和した「ボルトを捕らえるレンチ」です。●テーパーヘッド先端に埋め込まれたフィットリングでキャップボルトを確実に捕らえるので、片手で目的のねじ穴に挿入する事ができ、深い所や隙間にあるボルトの入替えに威力を発揮します。(2.5・3・4・5・6・8・10mm)



EIGHT ボルトキャッチ ヘキサレンチ EXロング 7

商品コード	JAN	記号	組数	H	価格
115467	4984798002575	BCT	7本組	2.5 3 4 5 6 8 10	¥9,940 (税込¥10,934)

●当社独自のテーパーヘッドとフィットリングのマッチングにより、操作性、耐久性がハイレベルで調和した「ボルトを捕らえるレンチ」です。●テーパーヘッド先端に埋め込まれたフィットリングでキャップボルトを確実に捕らえるので、片手で目的のねじ穴に挿入する事ができ、深い所や隙間にあるボルトの入替えに威力を発揮します。(2.5・3・4・5・6・8・10mm)



EIGHT ボルトキャッチ ヘキサレンチ EXロング 単品

商品コード	JAN	H	L1	L2	価格
115469	4984798001363	2.5	18	110	¥940 (税込¥1,034)
115470	4984798001370	3	20	126	¥960 (税込¥1,056)
115471	4984798001387	4	25	142	¥1,030 (税込¥1,133)
115472	4984798001394	5	28	160	¥1,210 (税込¥1,331)
115473	4984798001400	6	32	180	¥1,570 (税込¥1,727)
115474	4984798001417	8	36	200	¥2,000 (税込¥2,200)
115475	4984798001424	10	40	224	¥2,820 (税込¥3,102)

記号: BCT
 ●当社独自のテーパーヘッドとフィットリングのマッチングにより、操作性、耐久性がハイレベルで調和した「ボルトを捕らえるレンチ」です。●テーパーヘッド先端に埋め込まれたフィットリングでキャップボルトを確実に捕らえるので、片手で目的のねじ穴に挿入する事ができ、深い所や隙間にあるボルトの入替えに威力を発揮します。(2.5・3・4・5・6・8・10mm)



EIGHT パイプ 2本セット

商品コード	JAN	記号	パイプの適合Hサイズ	L	価格
115464	4984798008386	TLS	パイプ大: 8⇄10mm パイプ小: 5⇄6mm	150 110	¥1,580 (税込¥1,738)

Aφ:15.9 9.5
 Bφ:13.8 8.0
 ●増し締め用パイプセット。



EIGHT T型 ヘキサレンチ ショート 7

商品コード	JAN	記号	H	価格
115476	4984798013076	EXS	2 2.5 3 4 5 6 8	¥10,870 (税込¥11,957)

●ブレードが短く、狭い場所での作業に適します。●ハンドル部は手触りが良く衝撃に強い高級アセテート樹脂を使用。



EIGHT T型 ヘキサレンチ ショート 単品

商品コード	JAN	H	L1	L2	価格
115477	4984798013007	2	85	54	¥1,060 (税込¥1,166)
115478	4984798013014	2.5		¥1,130 (税込¥1,243)	
115479	4984798013021	3	100	70	¥1,200 (税込¥1,320)
115480	4984798013038	4		¥1,300 (税込¥1,430)	
115481	4984798013045	5	125	89	¥1,630 (税込¥1,793)
115482	4984798013052	6		¥1,870 (税込¥2,057)	
115483	4984798013069	8	95	¥2,210 (税込¥2,431)	

記号: EXH
 ●ブレードが短く、狭い場所での作業に適します。●ハンドル部は手触りが良く衝撃に強い高級アセテート樹脂を使用。



EIGHT スタンダードシリーズ T型 ヘキサレンチ ロングタイプ 018L

商品コード	JAN	記号	H	L1	価格
115532	4984798109533	018L-5H	5	100	¥3,100 (税込¥3,410)

L2:350
全長:400
奥まったねじの締付けに威力を発揮!!
●従来品より1.5倍以上も長く、深い場所の作業に適します。
●ハンドル部は手触りが良く衝撃に強い高級アセテート樹脂(アセチ)を使用。アセチは油による膨潤がなく、耐油性・耐薬品性に優れ、耐久性が抜群です。
●SRサツツアーなど、入門用MTBのFサスフォークメンテナン(上下部切り離し作業)に最適。



EIGHT テーパーヘッドT型 ヘキサレンチ

商品コード	JAN	記号	価格
115484	4984798013168	EXS	¥11,500 (税込¥12,650)

H:2.5 | 3 | 4 | 5 | 6 | 8 | ドライバー⊕ No.1×No.2
●ボルトに対して斜めの状態で本締めできるテーパーヘッドで、工具が届きにくい場所の作業に便利。●ブレードが短く、狭い場所での作業に適します。
●ハンドル部は手触りが良く衝撃に強い高級アセテート樹脂を使用。



EIGHT テーパーヘッドT型 ヘキサレンチ 単品

商品コード	JAN	H	L1	L2	価格
115485	4984798013106	2.5	85	110	¥1,340 (税込¥1,474)
115486	4984798013113	3		126	¥1,460 (税込¥1,606)
115487	4984798013120	4	100	130	¥1,700 (税込¥1,870)
115488	4984798013137	5		153	¥1,870 (税込¥2,057)
115489	4984798013144	6	125	170	¥2,230 (税込¥2,453)
115490	4984798013151	8		184	¥2,550 (税込¥2,805)

記号:EXT
●ボルトに対して斜めの状態で本締めできるテーパーヘッドで、工具が届きにくい場所の作業に便利。●ブレードが短く、狭い場所での作業に適します。●ハンドル部は手触りが良く衝撃に強い高級アセテート樹脂を使用。

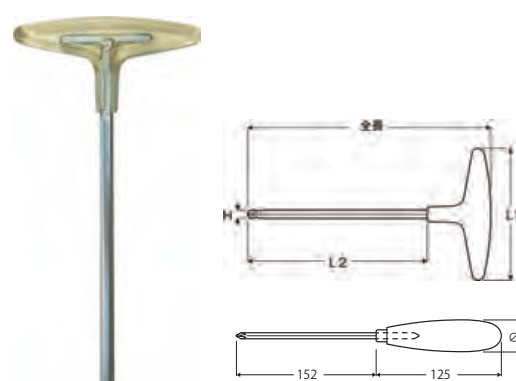

EIGHT スタンダードシリーズ T型 ヘキサレンチ 018 単品

商品コード	JAN	H	L1/L2	φ	価格
115507	4984798109359	2	85/71	110	¥690 (税込¥759)
115508	4984798109366	2.5	85/110	150	¥740 (税込¥814)
115509	4984798109373	3	85/126	167	¥810 (税込¥891)
115510	4984798109380	4	100/130	180	¥960 (税込¥1,056)
115511	4984798109397	5	100/153	203	¥1,060 (税込¥1,166)
115512	4984798109403	6	125/173	233	¥1,510 (税込¥1,661)
115513	4984798109410	8	200/184	264	¥2,440 (税込¥2,684)
115514	4984798109427	10	200/204		¥2,780 (税込¥3,058)

記号:018
●ハンドル部は手触りが良く衝撃に強い高級アセテート樹脂(アセチ)を使用。アセチは油による膨潤がなく、耐油性・耐薬品性に優れ、耐久性が抜群です。

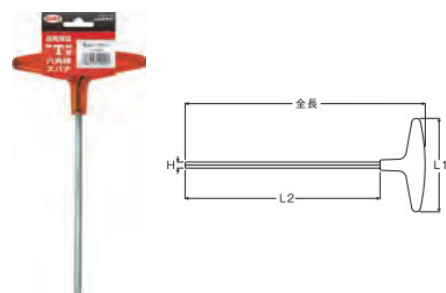

価格に取付工賃は含まれません。品質保証はお買い上げの販売店を通して行っております。次の場合は適用されません。①海外個人輸入②オークションでの購入③他人からの譲渡④購入証明がない

EIGHT ボールポイント ヘキサドライバー 6

商品コード	JAN	記号	H	価格
115491	4984798105009	BDS	1.5 2 2.5 3 4 5	¥5,400 (税込¥5,940)

●使いやすさへならない機能美のハンドルは手触りが良く衝撃に強い高級アセテート樹脂(アセチ)を使用。アセチは油による膨潤がなく、耐油性・耐薬品性に優れ、耐久性が抜群です。●ボルトの仮締めが早くできます。●球状に切削加工してあるので、約25°傾けて使用できます。●照明が不備な場所でもボルト穴に挿入しやすく、作業性がアップします。



EIGHT ボールポイント ヘキサドライバー 単品

商品コード	JAN	H	L1/L2	φ	価格
115492	4984798105016	1.5	65/69	18	¥700 (税込¥770)
115493	4984798105023	2	70/69		¥710 (税込¥781)
115494	4984798105030	2.5	75/84	22	¥870 (税込¥957)
115495	4984798105047	3	80/84		¥910 (税込¥1,001)
115496	4984798105054	4	90/99	26	¥970 (税込¥1,067)
115497	4984798105061	5	100/99		¥1,080 (税込¥1,188)
115498	4984798105078	6	110/122	32	¥1,320 (税込¥1,452)

記号:BD
●使いやすさへならない機能美のハンドルは手触りが良く衝撃に強い高級アセテート樹脂(アセチ)を使用。アセチは油による膨潤がなく、耐油性・耐薬品性に優れ、耐久性が抜群です。●ボルトの仮締めが早くできます。●球状に切削加工してあるので、約25°傾けて使用できます。●照明が不備な場所でもボルト穴に挿入しやすく、作業性がアップします。



EIGHT ヘキサドライバー 6

商品コード	JAN	記号	H	価格
115499	4984798107010	006	2 2.5 3 4 5 6	¥4,000 (税込¥4,400)

●ハンドル部は手触りが良く衝撃に強い高級アセテート樹脂(アセチ)を使用。アセチは油による膨潤がなく、耐油性・耐薬品性に優れ、耐久性が抜群です。



EIGHT ヘキサドライバー 単品

商品コード	JAN	H	L1/L2	φ	価格
115500	4984798107041	1.5	65/70	13	¥470 (税込¥517)
115501	4984798107058	2	70/70		¥540 (税込¥594)
115502	4984798107065	2.5	75/78	16	¥600 (税込¥660)
115503	4984798107072	3	80/78		¥650 (税込¥715)
115504	4984798107089	4	100/94	20	¥700 (税込¥770)
115505	4984798107096	5			¥920 (税込¥1,012)
115506	4984798107102	6	110/110	24	¥1,030 (税込¥1,133)

記号:006
●ハンドル部は手触りが良く衝撃に強い高級アセテート樹脂(アセチ)を使用。アセチは油による膨潤がなく、耐油性・耐薬品性に優れ、耐久性が抜群です。

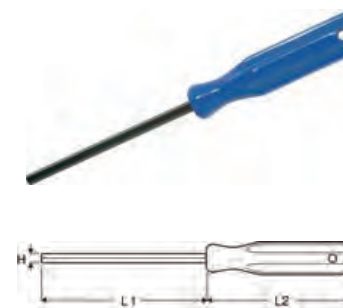

価格に取付工賃は含まれません。品質保証はお買い上げの販売店を通して行っております。次の場合は適用されません。①海外個人輸入②オークションでの購入③他人からの譲渡④購入証明がない

EIGHT ボールポイントトルクスレンチ 8

商品コード	JAN	記号	H	価格
115515	4984798200605	TXBH	T8 T10 T15 T20 T25 T27 T30 T40	¥9,480 (税込¥10,428)

●国産初のトルクスねじ対応、穴付きボールポイントです。●ローレット入りです。●使いやすさは抜群です。●最大25°まで傾けられます。●いじり止めねじでは傾きません。

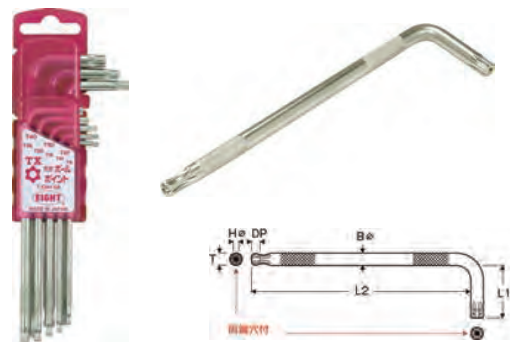

EIGHT ボールポイントトルクスレンチ 単品

商品コード	JAN	T	L1/L2	Bφ/Hφ/DP	価格
115516	4984798200612	T8	17/86	2.5/0.7/1.0	¥1,040 (税込¥1,144)
115517	4984798200629	T10	18/94	2.7/1.0/1.2	¥1,090 (税込¥1,199)
115518	4984798200636	T15	21/99	3.3/1.3/1.6	¥1,130 (税込¥1,243)
115519	4984798200643	T20	22/106	3.8/1.8/2.0	¥1,160 (税込¥1,276)
115520	4984798200650	T25	25/110	4.4/2.1/2.1	¥1,240 (税込¥1,364)
115521	4984798200667	T27	27/115	5.0/2.4/2.3	¥1,300 (税込¥1,430)
115523	4984798200681	T40	32/133	6.6/3.2/3.1	¥1,390 (税込¥1,529)

記号:TXBH



EIGHT T型トルクスレンチ 単品

商品コード	JAN	T	L1/L2	B/全長	価格
115524	4984798203194	T15	75/86	3/108	¥1,800 (税込¥1,980)
115525	4984798203200	T20	92/92	4/119	¥1,900 (税込¥2,090)
115526	4984798203217	T25			¥2,120 (税込¥2,332)
115527	4984798203224	T27	92/105	5/132	¥2,200 (税込¥2,420)
115528	4984798203231	T30			¥2,550 (税込¥2,805)
115529	4984798203248	T40	119/111	6/145	¥2,710 (税込¥2,981)
115530	4984798203255	T45	119/137	8/171	¥2,890 (税込¥3,179)
115531	4984798203262	T50			¥3,110 (税込¥3,421)

●“人の手に限りなくフィットすること”をコンセプトに開発された持つ人のステイタスまでくすぐる新デザイン。(スベリ止めのスリット、穴あきによる軽量化など)

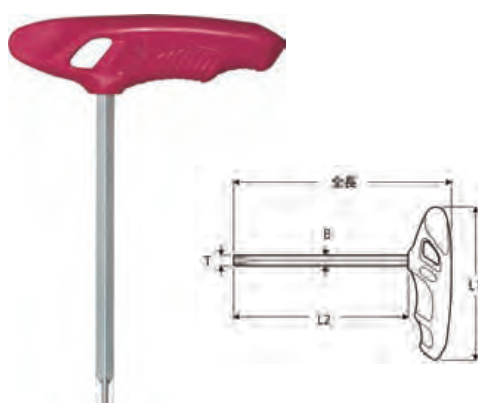

商品紹介動画
ディスクブレーキローターボルトの脱着を楽にする EイトのT型トルクスレンチの紹介

1.5から10mmまで豊富なサイズをそろえたヘックス
BBB HEX WRENCH SET | BTL-118

商品コード	JAN	価格
102055	8716683103939	¥2,200 (税込¥2,420)

サイズ:1.5、2、2.5、3、4、5、6、8、10mm
●L字ヘックスレンチセット。
●ボールポイント付き。
●収納ホルダー付き。
●高品質スチール製。
重量:416g



BBB HEXAGON | BTL-13

商品コード	JAN	サイズ	長さ	価格
102181	8716683004977	8mm	205mm	¥900 (税込¥990)

参考重量:64g
●ボルトに完全にフィットするヘキサレンチ。
●クレイトンラバーのハンドル部は確実にホールド。



耐久性の高いトルクスレンチ
BBB TORX T | BTL-46

商品コード	JAN	価格
102297	4580366314769	¥1,500 (税込¥1,650)

●T25。
●Tハンドルで作業がスピーディー。
重量:66g



BBB THREE STAR | BTL-28

商品コード	JAN	サイズ	価格
102184	8716683013641	120mm(先端~先端)	¥1,200 (税込¥1,320)

種類:4/5/6mm
●作業性の高いY字ヘックスレンチ。
●クレイトンラバー素材のグリップ。
重量:65g



BBB TORXSTAR | BTL-28T

商品コード	JAN	サイズ	価格
102185	8716683046618	120mm(先端~先端)	¥1,700 (税込¥1,870)

●T25/T30/T40の携帯用トルクスレンチ。
●クレイトン素材のグリップ。
重量:68g



BBB COMBOSTAR | BTL-28C

商品コード	JAN	カラー	サイズ	価格
102620	8716683125931	ブラック	T25/4mm/5mm	¥1,700 (税込¥1,870)

●4mm、5mmヘックス・T25トルクスを組み合わせたY字レンチ。
●クレイトンラバー素材のグリップ
重量:61g



高精度かつ高トルク領域に対応
BBB TORQUETOOL
HIGHTORQUE BTL-175

商品コード	JAN	カラー	サイズ	価格
102634	8716683135930	クローム	1/2inch 10-60Nm	¥18,500 (税込¥20,350)

●1/2"ラチェットトルクスレンチ、0.25Nm刻みで調整可能 ●正ねじ/逆ねじ両対応 ●トルクの到達を伝えるクリック・インジケーター ●てこの力を利用するのに十分な355mm長ボディ ●個別にコンピューターキャリブレーション済み ●ケース付属
重量:780g



トルクレンチ
BBB TORQUESET DELUXE | BTL-173

商品コード	JAN	カラー	価格
102618	8716683122787	クローム	¥16,000 (税込¥17,600)

内容:3/4/5/6/8/T25/T30ビット
●1/4"ソケット式の設定トルクが変更可能なトルクレンチ。●設定したトルクに達するとクリック音にてお知らせ。●設定範囲2-24Nm(0.2Nm刻み)。●すべての個体をコンピューター補正済み。
重量:503g

商品紹介動画
使い方の動画はこちら



交換用ビットをハンドル内にしまえる小型携帯トルクレンチ BBB TORQUE TUNE ADJUSTABLE | BTL-182

トルクチューンアジャスタブル

商品コード	JAN	サイズ	仕様	価格
102622	4580366382546	2.5/3/4/5/6mm/T25	アジャスタブル 4Nm-6Nm	¥8,500 (税込¥9,350)

●ドライバー、T字ハンドルとして使えるフォールダブルデザイン。●設定トルクに達した際にはクリック音でお知らせ。2.5～6mmヘックスとT25トルクスのビットが付属。●交換ビットはハンドル内に収納可能。参考重量180g。



各種ボルト対応のプリセット式トルクレンチ BBB TORQUEFIX | BTL-119

商品コード	JAN	サイズ	価格
102056	8716683103946	4Nm	¥3,600 (税込¥3,960)
102057	8716683103953	5Nm	
102058	8716683103960	6Nm	

付属ビット:ヘックス 2,3,4,5,6mm、トルクスT25
●プリセット式のトルクレンチ。●1/4"ヘックスソケット式。●各サイズのビットが付属。●規定トルクに達するとクリックでお知らせ。重量:146g



BBB TORQUEFIX | BTL-52

商品コード	JAN	サイズ	価格
102243	8716683038750	3mmビット	¥800 (税込¥880)
102244	8716683038743	4mmビット	
102245	8716683038132	5mmビット	
102246	8716683038736	6mmビット	
102250	8716683038712	10mmビット	
102251	8716683038705	T25トルクス	

●1/4"スクエア規格のソケットレンチに対応するビット。

規定トルクを自動で知らせるプリセット型で作業性が向上

PEBROS トルクレンチ

商品コード	JAN	カラー	サイズ	価格
115203	4580366329510	イエロー	4Nm	¥8,000 (税込¥8,800)
115204	4580366329527	オレンジ	5Nm	
115205	4580366329534	グリーン	6Nm	

付属ビット:4/5mmヘキサレンチ、T25トルクスレンチ
●プリセット型プロ用トルクレンチ。●トルク固定式のトルクレンチ。●1/4"サイズのマグネットソケットドライバーでスピーディーにビット交換が可能。●操作しやすいエルゴノミックハンドル。●使用していないビットはハンドルに収納。●出荷時に誤差±1%以下に補正しているため、正確なトルク管理が可能。●5回のトルク補正結果を表示したカードが同梱される高い信頼性。



使用していないビットはハンドルに収納可能

4mm、5mm、T25の3種類のビットが標準で付属

パッケージには校正の数値がしっかり記録されています

人間工学に基づいたデザインの両面对応のペダルレンチ BBB HI TOQUE L | BTL-10D

商品コード	JAN	長さ	サイズ	価格
102291	8716683090062	33cm	L	¥2,800 (税込¥3,080)

●幅広で強力なフック。●ペダルの着脱が素早く簡単に出来る仕様。●15mm ●320g



BBB DUALFORCE | BTL-101

商品コード	JAN	長さ	価格
102273	8716683091823	33cm	¥3,000 (税込¥3,300)

●エルゴノミック形状のダブルサイドヘキサレンチ。●6mmと8mm。●ペダルの取り外しが簡単。重量:196g



ソケットドライバー付ペダルレンチ

PEBROS プロトラベル ペダルレンチ

商品コード	JAN	サイズ	長さ	価格
115214	0790983297190	15mm	290mm	¥3,500 (税込¥3,850)

●熱処理によって耐久性を高めたスチール製。●ベドロスのソケットツールに対応する24mmソケットドライバー付。●290mmの長さでエルゴノミック形状。・選征に最適な小さめのデザイン。



アルミ製ベアリングプレスのセット

BBB BEARINGPRESS SET BTL-231

ベアリングプレスセット

商品コード	JAN	カラー	サイズ	価格
102641	8716683136531	ブラック	22/24/29/30mm	¥23,000 (税込¥25,300)

●22/24/29/30mm スピンドル規格にそれぞれ対応●BBカップとベアリングに高い精度でフィットする、両側のCNC切削加工済みカップ●すべてのBBBボトムブラケットに対応●手馴染みの良いVイエンドハンドル●240mm長のスレッドはおよそすべてのBBに対応●ハイエンドツールボックス付属●重量:1,270g



BBB BRACKET KIT | BTL-95

商品コード	JAN	価格
102040	8716683089097	¥20,000 (税込¥22,000)

●プレスフィットBBの圧入と取り外し工具。●頑丈なケースが付属。●工具に合わせた収納スペースで紛失を防止。適合BB:BB30、PF30、PF-86-92、BB90-95、GXP 重量:1,540g



ストレスなくベアリングを取り外し

BBB BEARING REMOVER BTL-232

ベアリングリムーバー

商品コード	JAN	サイズ	価格
102642	8716683136548	22/24	¥4,500 (税込¥4,950)

●GXP/BB90ベアリング専用エクストラクタープレート付きのベアリングリムーバー●オリング付37mm径エクストラクターカップがBBカップやフレームへの小傷を防止●5mmアーレンキー、17mmスパナでの使用が可能●CNC切削アルミニウムによる高精度仕上げ●57g



ストレスなくベアリングを取り外し

BBB BEARING REMOVER BTL-233

ベアリングリムーバー

商品コード	JAN	サイズ	価格
102643	8716683136555	29/30	¥4,500 (税込¥4,950)

●DUB/BB30ベアリング専用エクストラクタープレート付きのベアリングリムーバー●オリング付42mm径エクストラクターカップがBBカップやフレームへの小傷を防止●5mmアーレンキー、17mmスパナでの使用が可能●CNC切削アルミニウムによる高精度●重量:65g



エアロ形状にも対応するソーガイド BBB SAWGUIDE MULTI TUBE | BTL-189

商品コード	JAN	カラー	価格
102631	4580366382638	シルバー	¥8,000 (税込¥8,800)

●パイプに固定可能。●O: 21.5~45mm径丸チューブ及び30~80mm幅エアロチューブに対応。
参考重量445g



ステアチューブ、シートポスト、ハンドルバー用ソーガイド BBB SAWGUIDE STEERER TUBE | BTL-188

商品コード	JAN	カラー	価格
102630	4580366382621	シルバー	¥5,800 (税込¥6,380)

●パイプに固定可能。●O: 20~33mm径に対応。
参考重量427g



BBB HAMMER DEADBLOW | BTL-187

商品コード	JAN	カラー	価格
102629	4580366382614	ブラック	¥4,500 (税込¥4,950)

●振動を減衰して対象物に適切に力を加えられるアンチリバウンドハンマー。●対象の表面を傷めないソフトラバーヘッド採用。●重量:513g



BBB CONE SET | BTL-25S

商品コード	JAN	サイズ	価格
102025	8716683103908	13/14/15/16/17mm	¥5,500 (税込¥6,050)

内容:13/14/15/16/17
厚さ:2.5mm

●耐久性に優れたコーンレンチセット。
重量:690g



BBB CONEFIX | BTL-25

商品コード	JAN	サイズ	価格
102163	8716683013207	13mm	¥1,500 (税込¥1,650)
102164	8716683013214	14mm	
102165	8716683013221	15mm	
102166	8716683013238	16mm	
102167	8716683013245	17mm	

厚さ:2.5mm
長さ:205mm
耐久性にすぐれた多目的レンチ。
重量:132g(15mm)



BBB FASTCUT | BTL-16

商品コード	JAN	サイズ	価格
102150	4580366314646	170mm	¥5,000 (税込¥5,500)

●鋭利な刃でよく切れるケーブルカッター。●工業用レベルの強化スチール製。●重量:171g



BBB CABLE PULLER BTL-195

商品コード	JAN	カラー	価格
102637	8716683135961	シルバー	¥3,800 (税込¥4,180)

●高品質スチール製
●扱いやすい2段階アクション
●快適な使用感のハンドル
ケーブルを最大33mm引っ張ることが出来ます。
重量:229g



BBB HEADFIX | BTL-56

商品コード	JAN	長さ	価格
102219	8716683050592	292mm	¥2,800 (税込¥3,080)

サイズ:32/36mm

●高品質のヘッドセットレンチ。●握りやすいラバー グリップ付。
重量:293g



BBB CUPOUT 22mm | BTL-113

商品コード	JAN	径	価格
102050	8716683095852	22mm	¥3,800 (税込¥4,180)

●22mm径ベアリングカップリムーバー。
対応:BB86、BB91、BB92、その他24mm スピンドルBB
重量:221g



BBB CUPOUT 25.4mm | BTL-114

商品コード	JAN	径	価格
102051	8716683095869	25.4mm	¥4,000 (税込¥4,400)

●25.4mm径ベアリングカップリムーバー。
対応:PF30、BB30、1" ヘッド、1-1/8" ヘッド、1-1/4" ヘッド。
重量:303g



高精度なディレクターアライメントツール BBB PADALIGN BTL-196

商品コード	JAN	カラー	価格
102638	8716683135978	ブラック	¥14,000 (税込¥15,400)

●長く、硬いプロファイルと正確なゲージで高精度を実現。
●リムへの傷を防止するためのラバーエンドゲージ。
●高品質スチール製で高い耐久力。
重量:295g



ストレスフリーなプロメカニック用ヘッドセット&BB圧入ツール PEDROS ヘッドセットプレスツール

商品コード	JAN	長さ	参考重量	価格
115202	4580366329503	193mm	277g	¥30,000 (税込¥33,000)

対応ヘッド規格:1"、1-1/8"、1-1/4"、1.5"
対応プレスフィットBB規格:ほぼ全てのベアリング径
作業幅:60~320mm

●ヘッドセットとBBベアリングのフレーム圧入工具。●プロメカニック専用の高品質ツール。●取り外し可能な33cmのエルゴノミックハンドル。●高精度なローラーベアリングを内蔵し軽い操作。●下側玉押しはクイックリリースで素早く位置調整可能。●別売BBプッシングセットを使用して、シマプレスフィット、GXP、PF41、BB86、BB30、BB90、PF30、MIDBBなどに対応。



PEDROS ケーブルカッター

商品コード	JAN	長さ	参考重量	価格
102344	0790983105761	193mm	277g	¥6,000 (税込¥6,600)

●非常に良く切れるケーブルカッター。



PEDROS コーンレンチ(ハブスパナ)

商品コード	JAN	サイズ	価格
115211	0790983296803	13mm	¥2,500 (税込¥2,750)
115221	0790983296810	14mm	
102323	0790983105150	15mm	¥2,500 (税込¥2,750)
115213	0790983296834	16mm	
115222	0790983296841	17mm	
115223	0790983296858	18mm	
115224	0790983296865	19mm	
115225	0790983296872	20mm	

厚さ:2mm

●耐久性の高い焼き入れスチール製でカッチリした使い心地。
●115211-115225
狭い場所でも使える小さなヘッドと作業しやすい長いハンドルになったアップデート版



PEDROS スクリュードライバーセット

商品コード	JAN	サイズ	数量	価格
115181	0790983295318	5.5mm-、#2+	2PC	¥3,000 (税込¥3,300)

●グリップ部に2種類の素材を使用。エルゴノミック形状で握りやすい。●熱処理された先端は高い強度と耐摩耗性。●バイクに最も良く使用される#2のプラスドライバーと5.5mmのマイナスドライバーの2本がセットになっています。



BBB ULTRAGRIP | BTL-38

商品コード	JAN	仕様	価格
102280	4580366298991	カンパ	¥6,500 (税込¥7,150)

ブラケットツール長さ:245mmヘキサレンチ長さ:237×110mm

●カンパニョーロ・ウルトラトルクのボトムブラケット締め付具。●スパナはシマノ、TRUVATIV、FSA、SRAMどれにも転用可能。●セット:ワンを組み付けるボトムブラケットツールと組み付け用ボルトに使う長いヘックスキーが付属。●クレイトン製ハンドルで握りやすい。
16ノッチ、外径44mmカップ対応
重量:696g



DUB対応ボトムブラケットツール

BBB BRACKETGRIP BTL-193 ブラケットグリップ

商品コード	JAN	カラー	サイズ	価格
102635	8716683135947	ブラック	12NOTCH/46mm	¥4,800 (税込¥5,280)

●SRAM DUBの12ノッチ・46mm径カップ対応BBツール ●握るのに快適なクレイトンハンドル ●てこの力を使うのに十分な33cm長ボディ



48.5mm カップ用BB ツール

BBB BRACKETGRIP | BTL-120

商品コード	JAN	長さ	価格
102601	4580366344056	330mm	¥4,000 (税込¥4,400)

●16ノッチ、外径48.5mmカップ対応ボトムブラケットツ ●BBO-09、BBO-72、FSA MegaEvoに適合。●クレイトンラバー製ハンドルでより滑り防止。
重量:310g



BBB BRACKETGRIP-L | BTL-27L

商品コード	JAN	長さ	価格
102160	8716683046601	330mm	¥4,000 (税込¥4,400)

●インテグレートタイプやエクスターナルタイプのボトムブラケットの締め付け具で、SHIMANO、TRUVATIV、FSA、SRAM、CAMPAGNOLOなどに適合。●左クランクのキャップを外す工具付。●クレイトン製ハンドルでつかみやすい。●16ノッチ、外径44mmカップ対応
重量312g



BBB PULLSTAR | BTL-20L

商品コード	JAN	長さ	価格
102278	4580366298977	330mm	¥4,500 (税込¥4,950)

●シマノボトムブラケット抜き工具。●OCTALINKやISISモデルに適合。●スクリューオンブロックシステムで工具がずれず使いやすい。●大きな入力が必要な330mmのロングサイズ。●クレイトンラバー製のグリップで握りやすい。●スクリューオンブロックシステムでトルクをかけても工具がずれず安心。●456g

社員ブログ
便利なBB抜き工具
PULLSTAR BTL-20L



BBB BBダストキャップリムーバー BTL-27

商品コード	JAN	用途	価格
102240	8716683022285	BTL-27用	¥600 (税込¥660)

BBB スクリューブロックネジ BTL-20用

商品コード	JAN	用途	価格
102263	8716683009064	BTL-20	¥1,000 (税込¥1,100)

価格に取付工賃は含まれません。品質保証はお買い上げの販売店を通して行っております。次の場合は適用されません。①海外個人輸入②オークションでの購入③他人からの譲渡④購入証明がない

BBB BRACKETPLUG | BTL-109

商品コード	JAN	価格
102046	8716683095814	¥2,000 (税込¥2,200)

●シマノ/オクタリンク/ISIS BB回し工具。
●1/2"ソケットレンチか24mmレンチと組み合わせて使用。
重量:124g



BBB OS SPINDLE CAP

商品コード	JAN	用途	価格
102262	8716683006728	BTL-14用	¥600 (税込¥660)

BB軸を押す先端の補修品

BBB POWERPULL | BTL-14

商品コード	JAN	長さ	価格
102132	8716683004984	62mm	¥2,000 (税込¥2,200)

参考重量:91g

●デュアル機能キャップで標準とオーバーサイズ両方の軸に対応可能なクランクリムーバー。●テーパースクエア、ISIS、オクタリンクBBに対応。
●使用スパナサイズ15mm(両方)



Pedros クランクキャップドライバーホローテックII

商品コード	JAN	仕様	価格
115194	0790983295905	ホローテックII	¥2,500 (税込¥2,750)

●ホローテック2キャップ用工具。●素早く確実にシマノのホローテック2のキャップを回すためのドライバー。



ひとつ持っているとも便利

BBB BOLTGRIP | BTL-32L

商品コード	JAN	長さ	価格
102138	8716683046557	135mm	¥1,200 (税込¥1,320)

●チェーンリングを簡単に取り付けるチェーンリングナット用レンチ。●SHIMANOとCAMPAGNOLOのチェーンリングナットに適合。●クランクからダストキャップを取り除くツールが付属。
重量:33g



ダイレクトマウントチェーンリング用ツール

BBB DIRECTPLUG BTL-199 ダイレクトプラグ

商品コード	JAN	カラー	サイズ	価格
102639	8716683136005	ブラック	36mm XTR	¥4,800 (税込¥5,280)

41mm/16ノッチSHIMANOダイレクトマウントチェーンリングツール
対応機種: XTR: FC-M9100/M9120/M9130 XT: FC-M8100/M8120/M8130 SLX: FC-M7100/M7120/M7130 Deore 12s: FC-M6100/M6120
36mmスパナ、もしくはBTL-27Lを使用して作業が出来ます。
117g



BBB TURNTABLE 11 | BTL-11S

商品コード	JAN	価格
102290	8716683091908	¥4,000 (税込¥4,400)

●カセットスプロケットのロックリングを外す時にカセットスプロケットの空転を抑える工具。
●11スピード互換。
参考重量:295g



BBB TURNTABLE | BTL-11

商品コード	JAN	長さ	価格
102144	8716683004953	295mm	¥2,800 (税込¥3,080)

●カセットスプロケットのロックリングを外す時にカセットスプロケットの空転を抑える工具。●7/8/9/10速に適合。
重量:194g
長さ:295mm



価格に取付工賃は含まれません。品質保証はお買い上げの販売店を通して行っております。次の場合は適用されません。①海外個人輸入②オークションでの購入③他人からの譲渡④購入証明がない

カセット交換コンプリート・セット BBB CASSETTEREMOVER SET | BTL-194

商品コード	JAN	カラー	価格
102636	8716683135954	シルバー	¥8,500 (税込¥9,350)

●BTL-12Sロックアウト、BTL-122 T-REX、BTL-211 ガイドピンの3点セット ●SHIMANO/SRAM 両対応 ●12mmスルーアックス対応 ●10/11/12速対応
カセットリムーバーは10mmシャフト対応はもちろん、青色のアダプターを使用することで12mmスルーアックスにご使用される時に工具がずれにくくなります。



BBB LOCKOUT | BTL-12C/BTL-12S

商品コード	JAN	長さ	仕様	価格
102151	8716683008517	232mm	CAMPAGNOLO用	¥3,000 (税込¥3,300)
102152	8716683004960		SHIMANO用	

シマノカセット及びセンターロックディスクハブのロックリング取り外し工具
長さ232mm
参考重量:295g
12S:CAMPAGNOLO用
12S:SHIMANO用



BBB LOCKPLUG | BTL-108C

商品コード	JAN	価格
102045	8716683095807	¥2,400 (税込¥2,640)

●カンパニョーロカセットロックリング用工具。●センターガイドピン付きで確実な作業をサポート。●1/2"ソケットレンチが24mmレンチと組み合わせて使用。
参考重量:103g



カセットロックリングツール用アダプター

BBB LOCK RING REMOVER ADAPTER GUIDE PIN | BTL-211

商品コード	JAN	カラー	サイズ	価格
102640	8716683137316	ブラック	12mm	¥1,000 (税込¥1,100)

●カセットロックリングツールに使える12mmアダプター ●磁力でアルミ製アダプターを固定 ●Shimano/Sram/Campagnolo対応 ●BBB工具 BTL-12S/12C/107S/108C に使用可能
青色のアダプターを使用することで12mmスルーアックスにご使用される時に工具がずれにくくなります。
※商品は青いパーツの部分のみになります。



チェーンリンクの取付と取り外しがこれ一本。12S対応

BBB RE-LINK | BTL-213

商品コード	JAN	カラー	価格
102646	8716683139129	ブラック	¥5,000 (税込¥5,500)

●すべてのチェーン(1-12s)と互換性のあるエルゴノミック形状のデュアルファンクション・チェーンリンクツール ●チェーンリンクを開閉するのに同じ動きで使えるデュアルファンクションツール ●快適な操作のために90度曲げたエルゴノミックデザイン ●高耐久エクストラ・ハードニング・スチール製の丈夫な構造 ●GRS認定のリサイクルプラスチックから作られたエコフレンドリーなグリップ
速度互換性:1,7,8,9,10,11,12
スチール製



NEW

BBB LINKFIX | BTL-77

商品コード	JAN	仕様	価格
102284	4580366299035	チェーンリンク	¥2,000 (税込¥2,200)

●1台2役のチェーンリンクツール。
●7~12Sのチェーンリンクを開け閉めする為の道具。
重量147g

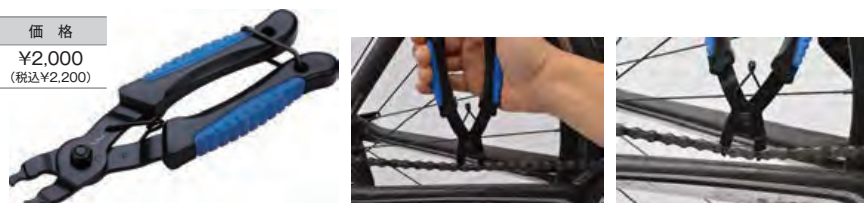

価格に取付工賃は含まれません。品質保証はお買い上げの販売店を通して行っております。次の場合は適用されません。①海外個人輸入②オークションでの購入③他人からの譲渡④購入証明がない

微調整可能な本格チェーンカッター BBB NAUTILUS II | BTL-05

商品コード	JAN	サイズ	価格
102149	4580366314639	87×65mm	¥3,000 (税込¥3,300)

重量:97g
●11、10、9、8、7スピードのチェーンに対応。
●硬いスチール製で取り扱いが楽なラバーハンドル付。
●スぺアピン付属。●1/8厚歯には使用できません。



BBB CHAIN RIVET PIN

商品コード	JAN	用途	価格
102261	8716683004052	BTL-05/55用	¥600 (税込¥660)

チェーン保持ツール

BBB HANDY HOOK | BTL-121

商品コード	JAN	価格
102602	4580366344063	¥800 (税込¥880)

●チェーン交換時またはチェーンの長さ確認時にチェーンに引っ掛けて保持。
重量:11g



SRAM 12速にも対応!

BBB チェーンチェッカープラス II

商品コード	JAN	価格
115220	0790983296698	¥3,100 (税込¥3,410)

●スラム12速チェーン、及びフラットトップチェーン対応
●精密レーザーカット設計。チェーン摩耗を正確に測定する3点式のデザインを採用。●チェーン取付作業に便利なチェーンフックツール、チェーンリング取付作業に欠かせないチェーンリングナットレンチ付き。



社員ブログ
自転車チェーンの伸びを計測する「チェーンチェッカー」実は違いがあるのをご存知でしたか?



BBB リプレースメントブリッジ

商品コード	JAN	価格
115219	0790983297398	¥1,000 (税込¥1,100)

●プロチェーンツール3.1用、アプレンティスチェーンツール1.1用。



バルブツールとレンチ機能付きの多機能チェーンチェッカー BBB MULTI-TOOL | BTL-125

商品コード	JAN	価格
102605	4580366344094	¥1,000 (税込¥1,100)

●使い易いチェーン摩耗チェック用ツール。●0.75の場合=チェーンの摩耗は75%に達しておりチェーンを近いうちに取り替える必要があります。●1.0の場合=チェーンの摩耗は100%に達しておりチェーンをすぐ取り替える必要があります。●チェーンの脱着時に便利なチェーンフック付。●バルブツールと 5/6/8mmヘキサボルト用レンチ機能付。
重量:30g



社員ブログ
チェーンの伸びが1発でわかる



プロメカニック用の高耐久。取付も取外しも可能。

BBB プロチェーンリンクプライヤー

商品コード	JAN	価格
115200	0790983295912	¥3,000 (税込¥3,300)

●プロメカニック用チェーンリンク工具。
●チェーンリンクの取付と取り外しの両方に対応 ●レーザーカットによる精度と熱処理による耐久性



BBB プロチェーンツール2.0用

商品コード	JAN	商品	価格
102413	0790983107512	ピン 2個	¥1,200 (税込¥1,320)
102389	0790983292676	ブリッジ	¥1,000 (税込¥1,100)

参考重量:99g
●プロチェーンツール2.0用。
●チェーンを保持するブリッジの補修パーツ。



BBB トゥットリビルドキット

商品コード	JAN	価格
115186	0790983295370	¥2,700 (税込¥2,970)

●トゥットチェーンツール用リビルドキット。
●リトラクティブピンガイド、ピン、フィットダイヤルのセット。



価格に取付工賃は含まれません。品質保証はお買い上げの販売店を通して行っております。次の場合は適用されません。①海外個人輸入②オークションでの購入③他人からの譲渡④購入証明がない

PEDROS トウツピン 2PCS

商品コード	JAN	価格
115184	0790983295363	¥1,300 (税込¥1,430)

- トウツチェーンツール用スベアピン。
- 2本入り。



PEDROS トウツリトラクティングピンガイド

商品コード	JAN	価格
115185	0790983295356	¥900 (税込¥990)

- トウツチェーンツール用リトラクティブピンガイド。



**Shimano用ブリーディングキット
BBB BLEEDKIT SHIMANO
BBS-103**

商品コード	JAN	価格
205523	8716683135527	¥5,500 (税込¥6,050)

- 現行Shimanoディスクブレーキ対応コンプリートブリーディングキット
- Shimano ロード/MTBコンポーネント両対応
- ミネラルオイルに対応



**Tektro用ブリーディングキット
ブリーディングキット**

商品コード	JAN	価格
201077	4580366390022	¥8,100 (税込¥8,910)

- テクトロ互換ブリーディングキット。
- シリンジ2個とテクトロ互換アダプター入り。
- ミネラルオイルに対応



**SRAM用ブリーディングキット
BBB BLEEDKIT | BBS-102**

商品コード	JAN	カラー	仕様	価格
030405	8716683127140	クリア	ディスクブレーキ	¥5,000 (税込¥5,500)

- BleedingEdgeと過去のAvid/SRAM用アダプターが付属。
- DOTオイルに対応。
- 重量:77g
- SRAM COMPATIBLE



**多くのブランドに対応するブリーディングキット
BBB BLEEDKIT | BBS-101**

商品コード	JAN	カラー	価格
205373	8716683106039	クリア	¥5,000 (税込¥5,500)

- 内容:シリンジ×3、ボトル、ホース、アダプター、クリップ
- 油圧式ディスクブレーキ用ブリーディングキット。
- Avid、shimano、Magura、hayes、sramに対応。
- DOTオイルとミネラルオイルに対応。
- 対応:Shimano: MTB、Hayes: Nine、Magura: Louise、Clara、Julie、Rim brakes and Gustav M. Avid / SRAM: Code 5、Code R、Juicy J3、J5、J7、Ultimate、Elixer E5、E7、E9、ER、CR、XX、XO (non-BleedingEdge™)。
- 重量:97g



**プロ向け油圧ホース用ニードルドライバー
BBB NEEDLE DRIVER HYDRAULIC | BTL-160**

商品コード	JAN	価格
102606	8716683116366	¥7,000 (税込¥7,700)

- ニードルとパンジョーのどちらも使用可。
- ほとんどのメーカーのブレーキシステムに対応。
- 重量:134g



BBB HOSECUTTER HYDRAULIC | BTL-161

商品コード	JAN	カラー	価格
102621	8716683122770	ブルー	¥3,000 (税込¥3,300)

- 油圧ブレーキホース切断用カッター。
- 簡単に力が入られるロンググリップ。
- ロックした際は刃が隠れる仕様。
- 重量:63g



BBB PISTON | BTL-115

商品コード	JAN	価格
102052	8716683095876	¥3,000 (税込¥3,300)

- 油圧ディスクブレーキ用ピストン工具。
- パッド交換の際のピストンを押し戻すための専用工具。
- 重量:206g



BBB STRAIGHTENER | BTL-74

商品コード	JAN	価格
102032	4580366334774	¥3,000 (税込¥3,300)

- ディスクローター曲げ修正工具。
- クレイトトラパー製エルゴノミックグリップ。
- 重量:247g



BBB BLADECUT | BTL-71

商品コード	JAN	価格
102131	8716683059366	¥1,300 (税込¥1,430)

- HYDRAUCUT(BTL-70)の交換用刃。
- 5枚組セット。
- 正確にカットするためには鋭利な刃を使用して下さい。

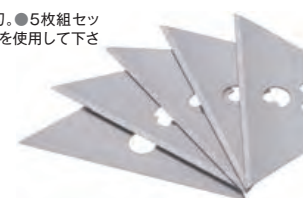

ディスクブレーキメンテナンスの必須工具

PEDROS ディスクローターレンチ

商品コード	JAN	価格
115195	0790983296063	¥3,100 (税込¥3,410)

- ディスクブレーキローター修正工具。
- 7、8mmレンチ付属。



BBB TURNER II | BTL-15

商品コード	JAN	サイズ	参考重量	価格
102148	8716683041279	43×36mm	35g	¥900 (税込¥990)

- クロモリ製スポークレンチ。
- 対応ニップル径:3.23/0.127、3.3/0.130、3.45/0.136、3.96/0.156



**クロモリ製の高強度スポークレンチ
BBB SPOKEWRENCH PRO TUNE | BTL-183**

商品コード	JAN	サイズ	カラー	価格
102624	4580366382560	3.3mm(0.130")	グリーン	¥1,400 (税込¥1,540)
102623	4580366382553	3.2mm(0.127")	ブラック	
102625	4580366382577	3.5mm(0.136")	レッド	

- プロユースクオリティのスポークレンチ。
- スポークを回しやすくするニップルロックシステム。
- ブラック 3.23mm / グリーン 3.3mm / レッド 3.45mm
- 重量:17g



ホイールのチェック・チューニングに不可欠なスポークテンションメーター BBB TENSION GAUGE | BTL-186

商品コード	JAN	カラー	価格
102628	4580366382607	ブラック	¥12,000 (税込¥13,200)

●スポークテンションを計測するメーター。●ほとんどのスポーク形状、素材に対応。
重量: 150g



BBB スポークホルド | BTL-214

商品コード	JAN	カラー	価格
102647	8716683139181	ブラック	¥4,000 (税込¥4,400)

●丸いスポークとフラットスポークの両方に対応したユニバーサルスポークプライヤー●ホイールの組み立てや調整時にスポークをしっかり保持し、ホイールの真直ぐさを確保●スポークのねじれを防止、スポークニップルのねじ山を傷つけるのを防止●Jバンドスポークとストレートプルスポークに対応●直径2.4mm(13G)までの丸いスポークとフラットスポークに最適●快適で効率的な使用のためのエルゴミックなハンドルが特徴
Material: Steel



NEW

タイヤをリムに装着するための専用工具 BBB EASYTIRE | BTL-78

商品コード	JAN	価格
102267	8716683081152	¥1,800 (税込¥1,980)

●タイヤをリムに装着しやすい。●きついタイヤ/ホイールの組み合わせの装着に最適。●ホイールとタイヤのダメージを防ぐ完全コンポジット素材構造。
重量: 120g



商品紹介動画
チュープレスタイヤの装着に便利!
BBB「イージータイヤ」の使い方

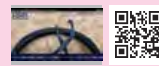

NEW

BBB スマートリフト タイヤレバー | BTL-82

商品コード	JAN	カラー	サイズ	価格
102645	8716683138184	ブラック	118X16mm	¥900 (税込¥990)

●タイヤをスマートに付け外しできる、マルチツールタイヤレバー●2本のタイヤレバーを使用して簡単にタイヤを取り外すことが可能●タイヤをリムに簡単かつ迅速に取り付けるための便利なタイヤ取り付けフック●プレススタバルブコアとチュープレスタイヤプラグのための統合収納スペース●さらなる汎用性のために内蔵のバルブコアツールが含まれています
素材: ナイロン



イージーリフト48セット入りの展示用ボックス BBB EASYLIFT BOX | BTL-81D

商品コード	JAN	価格
102034	8716683083781	¥22,000 (税込¥24,200)

●3本一組のタイヤレバー48セットとディスプレイボックス。
●ブラック、ブルー、レッド、グリーンがそれぞれ12セット。



薄くて丈夫! 使いやすい BBB EASYLIFT | BTL-81

商品コード	JAN	カラー	価格
102033	8716683102949	ネオンイエロー 3本	¥600 (税込¥660)
102269	8716683083507	ブラック 3本	
102272	8716683084122	レッド/ホワイト/グリーン	
102271	8716683084115	レッド/ホワイト/ブルー	

●チューブのかみ込みが少ない形状の使いやすいタイヤレバー。●強度の高い高品質樹脂●3本がクリック オンで合体し、携帯に便利。●3本1組。
重量: 35g



新しい引っ張るタイプのタイヤレバー crankbrothers SPEEDIER LEVER

商品コード	JAN	カラー	価格
102003	4580366264071	ブラック	¥1,200 (税込¥1,320)

MTBやクロスバイクのタイヤが簡単に脱着できます。

- ①ビードを落とす。
- ②本体穴に指を通す。
- ③先端を一般的なタイヤレバーのように差し込んでビードを外す。
- ④そのまま本体をリムに沿って引っ張る。
- ⑤タイヤを取り付ける時は反対側をリムに引っ掛けて引っ張ります。
長さ: 144mm
重量: 26g



商品紹介動画
クランクブラザーズ、スピーディアレバーの使い方

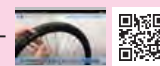

PROROS タイヤレバー24組セット

商品コード	JAN	箱サイズ	価格
115150	0790983292256	220×116×103mm	¥16,800 (税込¥18,480)

参考重量: 1.1kg(箱含む)

●4色組合せ、各色12枚セット。



SERFAS TLV タイヤレバー

商品コード	JAN	カラー	価格
115130	0713835900079	ブラック	¥600 (税込¥660)

●硬くて丈夫なナイロンを使用。●スポークフックが一体化。●タイヤへの差し込み部は薄くて広く作業が簡単。●3枚/組。



チューブレスタイヤ リペアキット BBB PUNCTURE PLUGGER | BTL-185

パンクチャープランジャー

商品コード	JAN	カラー	価格
102627	4580366382591	キット	¥3,500 (税込¥3,850)

●分離式のリーマーと挿入工具。●3.5mmタイヤプラグx5本を収納できるCNC加工ストレージコンテナ&ハンドル。
重量:55g
サイズ:126×19mm



BBB チューブレス シーラントインジェクター | BTI-190

商品コード	JAN	カラー	サイズ	価格
102644	8716683138351	クリア	175×115mm	¥4,000 (税込¥4,400)

●チューブレスシーラント注入用工具フルセット●簡単に汚れずホイールにシーラントを注入可能●プラスチック製ニードルは、タイヤを取り外さずに古い(まだ液体の)シーラントを取り除くのに最適●キット内容:60mlシリンジ、ホースx2本、バルブコア取り外しツール、ホースストッパー、プラスチック製ニードルが含まれています



NEW

チューブレスタイヤ リペアキット BBB PUNCTURE PLUGGER | BTL-209

パンクチャープラグ

商品コード	JAN	サイズ	数量	価格
102633	4580366382652	3.5mm	25PCS	¥1,200 (税込¥1,320)

●BTL-209補充用タイヤプラグ
●チューブレスタイヤリペアキット
●分離式のリーマーと挿入工具。●3.5mmタイヤプラグx5本を収納できるCNC加工ストレージコンテナ&ハンドル。



はがれにくいと評判のパッチ BBB NEW LEAKFIX | BTL-80

ニューリークフィックス

商品コード	JAN	価格
102124	8716683069488	¥500 (税込¥550)

●接着剤不要のパンク修理キット。●コンパクトボックスに6つのパッチと紙ヤスリが収容。●700cの細いタイヤの場合は高圧に耐えられない場合があるため、応急処置用としてご使用ください。

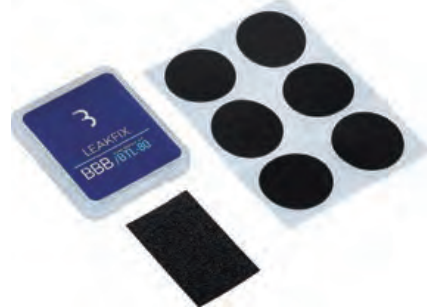

BBB CHAINGRIP | BTL-50

商品コード	JAN	エンド幅	参考重量	価格
102135	8716683041231	130mm (ロード用)	105g	¥3,500 (税込¥3,850)
102136	8716683041248	135mm (MTB用)	113g	

●整備や走行でリアホイールを外した時にチェーンからフレームを守り、チェーンを張った状態に出来ます。●MTB用の135mmセットには、ディスクブレーキのシューの間に挟み、シューを保護するプレートが含まれています。●携帯に最適で洗浄可能。



BBB FORKGRIP | BTL-49

商品コード	JAN	エンド幅	価格
102189	8716683043068	100mm	¥3,500 (税込¥3,850)

●前輪を外した時のフォークを保護するためのクイックリリース。●ハブの代わりに走行時や車載時の不意の衝撃でエンドの曲がりやサスペンションフォークのクラウン割れを防ぎます。●本体から取り外し可能なディスクブレーキ用スパーサーが付属。
重量:84g
9mmアクスルのロード/MTB両方に対応。



ブレーキピストンホルダーと12mmまでのアクスル対応のチェーンガイド BBB THURGRIP | BTL-123

商品コード	JAN	価格
102604	4580366344087	¥1,600 (税込¥1,760)

●油圧式ブレーキ搭載バイクのホイールを外した移動時に役立つピストンパッドとチェーンガイド。●ホイールを外している時、ピストンパッドでブレーキパッドを広げる事が可能。●O-リングとピストンパッドでほぼすべてのブレーキに対応。●チェーンガイドは12mmまでのアクスルに通してガイドとして使用。
重量:50g



社員ブログ

リア12mmスルーアクスル専用
車載、走行、メンテナンスに便利

4ピース洗車用ブラシセット BBB CLEANING SET FRAMESET | BTL-190

クリーニングセットフレームセット

商品コード	JAN	カラー	価格
102632	4580366382645	ブラック	¥7,000 (税込¥7,700)

●高い耐久性のブラシ/ミトンセット。●4点をまとめて収納できる袋も付属。



BBB BRIGHT & FRESH(本体)| BTL-21

商品コード	JAN	サイズ	参考重量	価格
102194	8716683008531	186×175×36mm	280g	¥4,500 (税込¥4,950)

●チェーンを取り外すことなく、数分でチェーンを洗浄できるメンテナンス器具。●使いやすい内蔵チェーンガイド方式。
●ナイロンプラスチック製で交換できるブラシ付。
重量:290g



BBB TOOTHBRUSH | BTL-17

商品コード	JAN	価格
102277	4580366298960	¥1,200 (税込¥1,320)

●カセット、ディレーラー用クリーニングブラシ。



洗車が圧倒的に楽になるバイク専用ブラシキット

PEDROS PRO BRUSH KIT

商品コード	JAN	バッグサイズ	価格
110583	0790983102029	410×210mm	¥4,800 (税込¥5,280)

●特別にデザインされたバイク専用の用途別ブラシが4種類。
●参考重量498g



PEDROS TOOTH BRUSH

商品コード	JAN	長さ	価格
102300	0790983105655	242mm	¥1,300 (税込¥1,430)

●人間工学にもとづいた両サイドブラシ。●チェーンホイールとフリーホイールの掃除に便利です。●参考重量64g



輸行やメンテナンスなど様々な場面で活躍します。
チェーンマシンとセットでいかが？

PEDROS CHAIN KEEPER

商品コード	JAN	長さ	参考重量	価格
110580	0790983105501	98mm	67g	¥2,600 (税込¥2,860)

●チェーンの洗浄時や輸行に、チェーンによるフレームへの損傷を防ぎます。



後輪を外してメンテナンスしている時にもチェーンキーパーを使用すれば、チェーンマシンが使用できます。



車輪を外した後のチェーンテンションを保つチェーンキーパー。



本体の角度を変えてテンションを調整できます。



クイックリリースレバーで簡単取り付け。

ワイヤー内装フレームのケーブル通しを簡単に
BBB CABLEGUIDESET TUBE GUIDE | BTL-184

ケーブルガイドセットチューブガイド

商品コード	JAN	カラー	価格
102626	4580366382584	シルバー	¥6,000 (税込¥6,600)

●ケーブル内装フレームのルーティング補助キット。●シフト/ブレーキケーブル、アウターケーブル、油圧ホース、DI2ケーブルに対応。●6mm以上の穴が設けられているカーボン/アルミ/チタンフレームに使用可能。●セット内容:強力マグネット、アダプター×4、2.5mリードワイヤー×2。
重量:64g



商品の詳細はWEB
ページをご参照下さい



作業性の高いメンテナンススタンド
BBB PROFIMOUNT | BTL-36

商品コード	JAN	耐荷重	価格
102236	4580366314653	23kg以下	¥42,000 (税込¥46,200)

●折り畳んで1本の棒になるので、コンパクトに収納。●フレームやシートポストを安全に挟み込むクランプ。●高さや角度を自由に調整。●ツールやケミカル用トレイ付属。●キャリアバッグ付属。
重量:5.5kg



回転機能で最適な収納ができる縦型ストレージ
BBB STORAGEHOOK PARKINGLOT SWIVEL BTL-127

ストレージフック パーキングロット スイベル

商品コード	JAN	カラー	価格
102239	8716683135923	ブラック	¥8,500 (税込¥9,350)

●スタイリッシュ且つ実用的なデザインで20kgまでの車体を保持可能 ●車体を安定させるためのリアホイールバックプレート付き ●タイヤ幅3インチまで対応 ●耐久性の高いスチール製



バイクを立てて吊るす壁掛けフック
BBB PARKING LOT | BTL-126

商品コード	JAN	耐荷重	価格
102237	4580366345244	15kg	¥3,000 (税込¥3,300)

●自転車やバイクを壁につるすスタイリッシュなフック。●自転車の収納スペースを節約。●ロードから3"までのMTBタイヤにも対応。●ワイドなコンタクトポイントでホイールと壁を保護。
石膏ボードアンカー付属。



BBB PARKINGHOOK | BTL-26

商品コード	JAN	価格
102204	8716683013252	¥2,000 (税込¥2,200)

サイズ:取付プレート横60×縦106mm、フック内幅86mm、フック奥行145mm、ネジ間80mm、ネジ穴6mm
耐荷重15kg。
●いろいろな種類のバイクに対応できる壁掛けフック。●石膏ボード用アンカー付属。



BBB WALLMOUNT DELUXE | BTL-150

商品コード	JAN	耐加重	価格
102238	8716683115017	20kg	¥7,000 (税込¥7,700)

●スタイリッシュな壁固定式バイクストレージ。●フック部分のプラスチックフォームが、フレームなどへのキズを防ぐ。●使用しない場合は折りたたみ可。
石膏ボードアンカー付属。



392 メンテナンス/ディスプレイスタンド

BBB WALLMOUNT | BTL-93

商品コード	JAN	耐荷重	価格
102039	8716683085808	15kg	¥4,800 (税込¥5,280)

●壁固定式バイクストレージ。●壁や梁に固定しバイクを掛けることが可能。
●使用していない時はフックを畳んで収納可能。●フックのプラスチックカバーでフレームを傷つけない。●頑丈な高耐久スチール製。●フックの角度は調整可能。
石膏ボードアンカー付属。



スルーアクスル対応 両バサミスタンド

cycledesign スルーアクスル バイクスタンド

商品コード	JAN	対応アクスル	価格
027008	4580366362760	六角式スルーアクスル用	¥3,200 (税込¥3,520)
027009	4580366364061	レバー式用/QR用	

●26-29インチまで使えるロングアームのシンプルなスルーアクスル専用スタンド。
●使用しない場合は折りたたんでコンパクトに収納可。●スルーアクスル専用設計のため、殆どのエンド幅の物に対応可能。●地面~ハブ軸高さ38.5cm。
※スルーアクスルの両側に6mmの六角が6mm以上の穴があいている必要があります。
※シャフト中心から半径13mmにクリアランスがないフレームはスタンドが干渉するため使用できません。



ばね付きのピンがスルーアクスルの穴を支えます

利用法はスタンドを広げて差し込むだけ

cycledesign スルーアクスルスタンド用 リプレースピン

商品コード	JAN	個数	価格
027100	4580366380092	1	¥200 (税込¥220)

●027008/027009用補修用ピン。



メンテナンス/ディスプレイスタンド 393

cycledesign メンテナンススタンド リアステー引っ掛けタイプ

商品コード	JAN	カラー	仕様	価格
110652	4580366372042	ブラック	折り畳み式	¥7,500 (税込¥8,250)

対応ホイールサイズ:20~29インチ
●マルチホイール対応の自転車で折り畳み式でコンパクトに収納できるメンテナンス/ディスプレイスタンド。
●チェーンステーヒシールステーでバイクを保持。●フックの部分は樹脂製で自転車を痛めない素材。●支柱・フットは鉄製で安定しており、ちょっとしたメンテナンスにも活用できます。●リアステー引っ掛け式のため、QR、スルーアクスル、ディスク、キャリアなどのようなタイプでもほぼ対応可能。



商品紹介動画
CD折り畳み式メンテナンススタンドの使い方

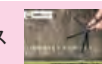

cycledesign アジャスタブルハブスタンド (折り畳み式) No.2

商品コード	JAN	カラー	価格
110651	4580366372035	ブラック	¥7,500 (税込¥8,250)

対応ホイールサイズ:20~29インチ
●マルチホイール対応の自転車で折り畳み・分割式でコンパクトに収納できるディスプレイスタンド。
●長さを調整して後輪を置くだけでバイクを自立させられる簡単操作。●ハブを支えるアームが伸縮するので20インチから29インチまで幅広い車輪に対応。●スルーアクスルのような特殊なハブ形状でも長さを調整することでバイクを直立させることができます。●ロードバイク、MTB、クロスバイク、ミニベロ、BMXに使用できます。



シンプルなパイプ製。安定感抜群

cycledesign サイクルデザイン ディスプレイスタンド

商品コード	JAN	サイズ	価格
027010	4580366365662	ロードバイク用(タイヤ保持幅60mm)	¥4,000 (税込¥4,400)
027011	4580366365679	MTB用(タイヤ保持幅86mm)	
027012	4580366365686	フラットバイク用(タイヤ保持幅112mm)	

●ピッタリと立てられるよう、タイヤ幅に応じてタイヤ保持幅を3種類用意しました。●納品時は分解されているので、店舗でも場所を取りません。組立後に分解することもできます。



cycledesign フロントフォークホルダー

商品コード	JAN	カラー	価格
110661	4580366372059	ブラック	¥3,000 (税込¥3,300)

●アルミ製の軽量なフロントフォークホルダー。●ねじ止めにより様々な場所に固定できるため、好きな場所ですべます。●QR、スルーアクスル(12mm/15mm)固定可能(アダプター付き)



社員ブログ
自転車収納の革命児現る！
どこでもフォークダウン固定パーツ



植物由来のチェーンルブ BBB CHAINLUBE BIOWAX | BCH-201

チェーンルブ バイオワックス

商品コード	JAN	容量	価格
110630	8716683136104	100ml	¥2,000 (税込¥2,200)

●植物由来の素材で作られたチェーンルブ●全天候対応●特にウェットコンディションでの使用にも最適●ベースのワックス層が水分、泥の付着を抑制●100%植物生分解性



100%植物性の強力ディグリーザー BBB DEGREASER BIODRIVETRAIN CLEANER | BTL-250

ディグリーザー バイオドライブトレインクリーナー

商品コード	JAN	容量	価格
110631	8716683136159	1L	¥3,000 (税込¥3,300)

●原液のまますぐ使える●原料に菜種油とひまわり油を使用●100%リサイクルPETのパッケージ●100% 生分解性●100% マイクロプラスチックフリー



100%植物性のバイクシャンプー BBB BIKE SHAMPOO BIOSUPERWASH | BTL-251

バイクシャンプー バイオスーパーウォッシュ

商品コード	JAN	容量	価格
110632	8716683136166	1L	¥2,000 (税込¥2,200)

●バイクペイントを守るワックス配合●高濃度タイプ●PHニュートラル●100% 生分解性●100% マイクロプラスチックフリー



プリーボルトにフックをかける新方式。手を離しての作業が簡単に。

CHAIN PIG 2

商品コード	JAN	価格
115209	4580366343585	¥5,000 (税込¥5,500)

●プロメカニックのためにデザインされたチェーンクリーナー。●クイックロックシステムにより取り付けが簡単。●洗浄剤の使用量が少なく経済的。●1回の洗浄につきわずか30mlの使用量。●大きく丈夫なスポンジにより洗浄液の飛び散りを防止。●本体は非常に丈夫な強化プラスチック素材で長期間使用可能。●回転ホイールに付いたブラシはこれまでのチェーンクリーナーと比べて抜群の耐久性。●独自のディレクターフックによって手を離して作業が可能。●開閉ボタンのアームがステンレス製になり耐久性アップ。



飛び散りを防止するスポンジ

片手での作業を可能にするフック

少量のディグリーザーでOK

社員ブログ
チェーンの汚れは
自転車の乱れ!商品紹介動画
ディグリーザー13とチェーンピグ
2でチェーンをクリーニング

価格に取付工賃は含まれません。品質保証はお買い上げの販売店を通して行っております。次の場合は適用されません。①海外個人輸入②オークションでの購入③他人からの譲渡④購入証明がない

CHAIN PIG KIT

商品コード	JAN	価格
110606	0790983295646	¥7,000 (税込¥7,700)

●プロメカニックのためにデザインされたチェーンクリーナーと洗浄剤のセット。●1本2,600円のオレンジピールズがセット。



CHAIN MACHINE KIT3.0

商品コード	JAN	価格
110565	0790983295042	¥8,000 (税込¥8,800)

●1本2,600円のオレンジピールズがセット。●わかりやすい日本語パッケージ。裏面に使い方も表記しています。
*単品の方は英語版となります。



CHAIN MACHINE3.0

商品コード	JAN	価格
110564	0790983294700	¥6,000 (税込¥6,600)

●簡単にチェーンをピカピカにできるクリーナー。ギヤ駆動によって104本のブラシが強制的に洗浄。●チェーンと逆回転するブラシが中の汚れをかき出す。●洗浄剤をチェーンの上から流す特殊構造。



before



after

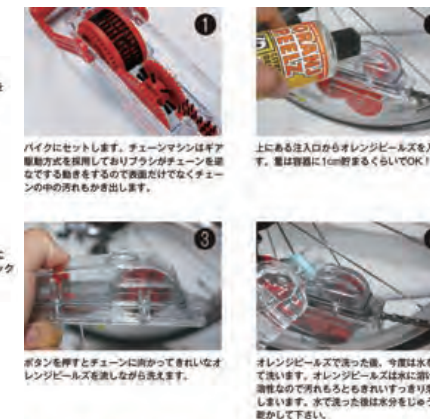

詳しい使い方は「ライドウェイチェーンのお手入れ」で検索!

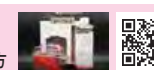
商品紹介動画
PEDRO'S CHAIN
MACHINE KIT3.0の使い方

耐水性、耐久性に優れたプレミアムグリス。

SYNGREASE

商品コード	JAN	容量	価格
110568	0790983295240	3oz/85g	¥1,800 (税込¥1,980)

推奨用途:ハブ、BB、ヘッドパーツ、ボルト穴

●合成リチウム自転車専用グリス。●卓越した酸化防止性能で、金属の腐食を防止。
●高圧状態でも安定した耐摩耗性。



最高級の耐久を持ちレースにも使用されるMTB用オイルです。

SYNLUBE

商品コード	JAN	容量	高さ×直径	価格
110514	0790983201043	4oz (120ml)	130×41mm	¥1,800 (税込¥1,980)

用途:ウェットコンディション、MTB、ロングライド、レース

●長時間効果が持続するロングライフタイプ。●雨や泥に負けない高い耐久性。●泥を分解し分離する特殊な成分がチェーンを保護。

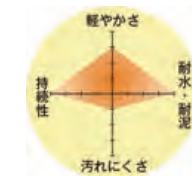
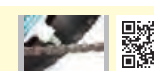
社員ブログ
チェーンオイル
「Syn Lube」の紹介

価格に取付工賃は含まれません。品質保証はお買い上げの販売店を通して行っております。次の場合は適用されません。①海外個人輸入②オークションでの購入③他人からの譲渡④購入証明がない

低抵抗と耐久性のバランスに優れたオールマイティなオイルです。

REDROS CHAIN-J

商品コード	JAN	容量	価格	
110523	0790983292102	4oz(120ml)	¥1,900 (税込¥2,090)	4 5

用途:オールラウンド、ロード、MTB、待ち乗り
●高い持続性能と軽い雨にも対応する耐水性。●泥を分解し分離する特殊な成分により効果が長く続きます。●主原料になたね油を使用し土に還る生分解性。

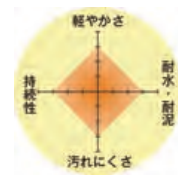

社員ブログ
チェーンオイル「CHAIN-J」の紹介

チェーンの汚れが気になる方に最適です。

REDROS LUBE ICE WAX2.0

商品コード	JAN	容量	高さ×直径	価格	
110546	0790983292805	4oz(120ml)	130×41mm	¥2,500 (税込¥2,750)	4 5

用途:ドライコンディション、街乗り
●チェーンに滑らかな皮膜を作りコーティングするワックスタイプ。●特許構造方式で汚れがワックスと共に落ちるのでチェーンが常にきれいかつスムーズ。●蜜ロウが主原料で生分解性。

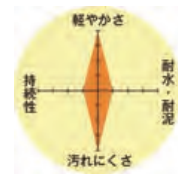

社員ブログ
チェーンオイル「Ice Wax」の紹介

チェーンピッグ専用ディグリーザー。

REDROS PIG JUICEE

商品コード	JAN	容量	仕様	価格	
110569	0790983295707	16oz(475ml)	チェーンピッグ用	¥2,500 (税込¥2,750)	4 5

推奨用途:ギア、チェーン、ベアリングの汚れ落とし
●チェーンやギアの油汚れや泥を溶かして落とすディグリーザー。●有機溶剤を含まず、ゴムやカーボン素材にも使用可能。●植物由来の活性化溶剤がグリスの頑固な汚れも溶解。●環境に優しい生分解性。

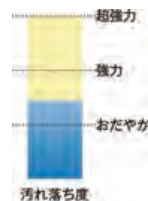

強力な洗浄力ですが、水溶性なので水と混ぜて分解させれば自然に還ります。

REDROS ORANJ PEELZ

商品コード	JAN	容量	高さ×直径	価格	
110507	0790983251161	16oz(475ml)	210×62mm	¥2,600 (税込¥2,860)	4 5
115207	4580366329558	1ガロン(3.7ℓ)	-	¥17,000 (税込¥18,700)	

用途:金属部用
●柑橘類から抽出された強力な脱脂洗浄剤。●チェーンについた頑固な油汚れも落ちる。●水で薄めれば塗装部などにも使用可能。

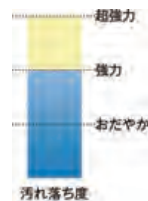

強力な洗浄力を持ちながら樹脂に使用できる新世代ディグリーザー。

REDROS DEGREASER 13

商品コード	JAN	容量	価格	
110570	0790983295677	16oz(475ml)	¥2,600 (税込¥2,860)	4 5
110607	0790983295684	1ガロン(3.7ℓ)	¥14,300 (税込¥15,730)	

推奨用途:ギア、チェーン、ベアリングの汚れ落とし
●チェーンやギアの油汚れや泥を溶かして落とすディグリーザー。●金属素材への密着性が高く、強力で汚れを分解。●有機溶剤を含まず、ゴムやカーボン素材にも使用可能。●植物由来の活性化溶剤がグリスの頑固な汚れも溶解。●環境に優しい生分解性。

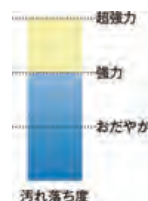

社員ブログ
ペドロスの洗浄剤「Degreaser 13」の紹介

バイクにも環境にも優しくフレームに最適。

REDROS GREEN FIZZ

商品コード	JAN	容量	高さ×直径	価格	
110490	0790983292140	16oz(475ml)	245×62mm	¥2,300 (税込¥2,530)	4 5

用途:バイク全体
●ゴム・樹脂・カーボンにも影響を与えず人体にも優しい生分解性。●泡状の界面活性剤が洗浄と同時に表面を保護。●トリガースプレー仕様

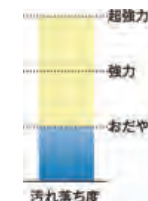

傷や色あせを防ぎバイク表面の美しさを保ちます。

REDROS BIKE LUST

商品コード	JAN	容量	価格	
110562	0790983294588	16oz(475ml)	¥3,500 (税込¥3,850)	4 5

用途:バイク用つや出し
●水溶性シリコン配合で光沢をあえツヤツヤに。●UVカット能力があり紫外線をカット。●水や泥をはじきバイクを保護。



BBB TRAINER MAT | BIC-01

トレーナーマット

商品コード	JAN	サイズ	仕様	価格
990051	8716683130676	1900x900mm	厚さ6mm	¥13,200 (税込¥14,520)

素材:PVCフォーム製
●インドアトレーナー使用時の振動と音を減衰するフロアマット。●トレーナーとの接点部分の痕が時間経過でなくなる高耐久性。●マットは撥水素材のため汗を吸わず、お手入れも簡単。

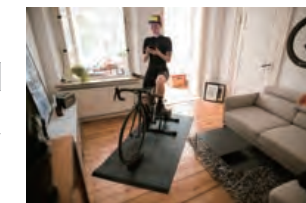

BBB SWEAT CATCHER | BIC-11

スウェットキャッチャー

商品コード	JAN	サイズ	価格
990052	8716683130683	200x400mm	¥3,800 (税込¥4,180)

●インドアトレーニング中、バイクを汗から守るためのタオル。●伸縮性でどんなフレームサイズにも取り付け可能。●メッシュポケット付属。●洗濯可。



BBB WHEEL BLOCK | BIC-21

ホイールブロック

商品コード	JAN	サイズ	価格
990053	8716683130690	370×140×67mm	¥1,800 (税込¥1,980)

●インドアトレーニング中のフロントホイール台座。●ロード/MTB両対応。●底面は床を傷つけないラバーフィット。



子どもと一緒にサイクリングを楽しめる 自転車用ベビーカー



転倒の危険性がほとんどゼロ
子ども乗せ自転車は乗車位置が高いため、転倒時の衝撃が大きくなりがちです。しかし、自転車用ベビーカーであれば常時二輪で接地しているため、転倒の可能性はほとんどありません。万が一自転車が転倒してもベビーカーは極めて転倒しにくい安全設計。子どもの安全を徹底的に考えるバーレーならではの技術です。



安定した走行
子供乗せ自転車は重心が高くなり、ふらつきやすくなります。自転車用ベビーカーであれば、重心は通常の自転車と変わりません。お子様が眠ってしまっても、自転車のバランスが変わることはありませんので安心です。



手押し式ベビーカーとしても使用可能
2人乗り仕様のものならご兄弟やお友達と一緒に乗ることが出来ます。ベビーカータイプのものは、自転車から外して手押し式のベビーカーとして使用する事も可能です。

Burley (バーレー)

1980年代より数多くの自転車用ベビーカー、サイクルトレーラーを製造しているアメリカ生まれの専門ブランドです。安全性に配慮された製品はアメリカで広く知られるようになりました。自転車用ベビーカーだけでなく、荷物積載用トレーラーでキャンプツーリングなどの新しい遊びの提案も行っています。



ホームページはこちら
荷物・ペット用トレーラーはP.100に掲載しています。補修品などの詳しい情報はHPよりご確認ください。

究極の快適性を実現したハイエンド

Burley D'LITE™ X ディーライト エクセス

商品コード	JAN	カラー	仕様	価格
022131	0840840013897	シースプレー	ダブル(2人乗り)	¥170,000 (税込¥187,000)
022132	0840840013880		シングル(1人乗り)	¥150,000 (税込¥165,000)

キッズにとっての究極の快適性という意味でディーライトXに勝るものはありません。調整可能なサスペンション、それぞれの座席の角度を別々に調整できるリクライニングシート、プレミアムシートパッドなどの快適装備で、小さな人はロイヤルファミリーになった気分が過ごせ、一緒に長い時間、長い距離の走行も楽しめます。今すぐ家族で探検に出かけましょう。



ダブル

シングル

室内(ダブル)

サスペンションやシートのクッションパッドで快適な乗り心地

Burley ENCORE® X アンコール エクセス

商品コード	JAN	カラー	仕様	価格
022133	0840840013781	マラードブルー	2人乗り	¥120,000 (税込¥132,000)

アウトドアにも対応する快適さ。バーレー自転車用ベビーカーのベーシックな機能に加え、乗り心地を良くするサスペンションやシートのクッションパッドなどの快適装備が追加されています。また座席部分をアッパーフレームから切り離して大きな荷物専用トレーラーとして利用することもできます。アクティブなアウトドアファミリーの必須アイテムです。



すべてのモデルに大容量の荷室を装備

基本機能を網羅したスタンダードモデル。手押しベビーカーとしても

Burley HONEY BEE™ ハニービー

商品コード	JAN	カラー	仕様	価格
022134	0840840013644	レッド	2人乗り	¥80,000 (税込¥88,000)

自転車での牽引はもちろん、手押し式のベビーカーとしてもご利用いただける「ハニービー」。家族でのサイクリングやショッピングがより安全に、楽しいものになることは間違いありません。下位モデル「ビー」の基本機能に加えて1輪式ベビーカーキットを標準で装備し、どこにでも一緒に出かけられます。もちろん、バーレー独自の安全設計・快適性は共通です。



すべてのモデルがコンパクトに折りたたみ可能

価格に取付工賃は含まれません。品質保証はお買い上げの販売店を通して行っております。次の場合は適用されません。①海外個人輸入②オークションでの購入③他人からの譲渡④購入証明がない



大切なものを安全に、手軽に、そしてスタイリッシュに運ぶ手段を提供するスウェーデンブランド。

ルーフに自転車を積載する基礎知識

メリット

- 自転車も積んでも、定員乗車できる。
- 汚れた自転車を車内に入れずに済む。
- 車内積みよりも積み込みが早く、故障しづらい。
- キャンプ用品や長尺物の運搬にも活躍。

3台積みの費用の目安

バーフットキット 40,000~55,000円 + サイクルキャリア 20,000円×3台=60,000円 → 約10万円~

ルーフ用サイクルキャリアの取付には、別売りのフット・バー・車種別取付キット(※)の3点が必要です

車種別に必要なフット・バー・車種別取付キットについては、スーリーのホームページから検索していただくか、弊社カスタマーサポート 03-5950-6002 までお電話願います。



フット バーを取り付ける土台になる部分です。

バー キャリアを付けるバーです。車種により長さが異なります。

車種別取付キット フットをフィットさせる部品です。車種により種類が異なります。(※)一部不要の車種もあります。

適合するキャリアシステムの選び方

- 車検証の登録年と型式番号を確認。
- 適合表を調べる。
- 適合表に掲載されている品番を発注する。

キャリアシステムの取り付け方

- 商品に同梱されている取り付けマニュアルを確認する。
- マニュアルに従って取り付ける。車種別に取り付け位置などが明示されています。

価格に取付工賃は含まれません。品質保証はお買い上げの販売店を通して行っております。次の場合は適用されません。①海外個人輸入②オークションでの購入③他人からの譲渡④購入証明がない

400 カーキャリア

スルーアクスル&クイックリリース対応フォークマウント・ルーフサイクルラック。

THULE トップライド 568

商品コード	JAN	価格
021996	4580366385455	¥48,000 (税込¥52,800)

サイクリストの為のプレミアムサイクルラック

スルーアクスルと標準的なクイックリリースの両方のサイクルに手早く簡単に取り付け可能な、サイクル愛好家向けのプレミアムなフォークマウント型ルーフサイクルラック。とても簡単にサイクルをカールーフに載せて搬送できます。手際よく安全に取り付け可能で、積載重量が大きく、ほぼ全種類のサイクルを運ぶことができるThule TopRideは、サイクリングシーズンに最適な多用途サイクルラックです。●積載重量: 18 kg●寸法: 140 x 21 x 15.3 cm●重量: 3.5 kg●最大タイヤ幅: 3"●最大ホイールサイズ(直径): 29"●最大ホイールベース: 1250 mm●スルーアクスル対応 ●カーボンフレームに適合●カーボン製フォークのドロップアウトエンド対応



商品紹介動画

TopRide -Mounting Tutorial

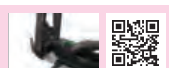

反対側に変更するときも付け替え方法は簡単

THULE TH599 UpRide

商品コード	JAN	サイズ	価格
021477	4580366351931	163x31.5x10.5cm	¥47,000 (税込¥51,700)

重量: 7.7kg

最大積載量: 20kg

●フレームに接触せずに手早くしっかりと積載し、フレームを最大限に保護するユニバーサルなアップライト式サイクルラック カーキャリア TH599アップライド。●フロントホイールをフックが確実に固定し、キャリアとフレームの接触を防止。●カーボン製フレームに対応。●フレームデザイン、リアサスペンション、ボトルケージ付等、様々な自転車に対応するマルチ設計。●キャリアの取り付け位置をクルマの反対側に変更するときも付け替え方法は簡単。●ラチェットホイールストラップで後輪をトレイにすばやく固定。●タイヤ幅が3インチまで(後のページに記載の別売りのThule UpRide Fatbike Adapterを使用した場合は最大5インチ)、ほとんどの20~29インチサイクルに対応。●サイクルをサイクルラックにロック、サイクルラックをルーフラックにロック可能(ロック付属)。



クイックリリース・サイクルの輸送に便利な、フォークマウント・サイクルラック。

THULE ファーストライド 564

商品コード	JAN	価格
021995	4580366385448	¥37,000 (税込¥40,700)

●簡単かつ安全な積み込みを実現●大型かつ重量のあるロードバイク/グラベルバイク向け●標準のクイックリリース(9 mm)を簡単に取り付け可能、別売りのアダプターで、9mm~15mmと20 x 110 mmのスルーアクスルに適合●ディスプレイ付きサイクルに対応●最適な締め付けトルクがクリック音で分かる Thule AcuTightトルクリミッターノブで、クイックリリースのサイクルを安全に取り付け●フォークアダプターを使用した、簡単でより確実な取り付け●フォーク・マウント・ラックは、正しく取り付けられていることを音声と視覚で確認でき、簡単かつ安全に取り付け可能 ●サイクルをサイクルラックにロック、サイクルラックをベースキャリアにロック可能●キャリアの取り付け位置をクルマの反対側に変更するときも付け替えは簡単●調整可能な保護ホイールストラップが後輪をしつかりと固定●すべてのThuleラックシステム、ラウンドバー、その他ほとんどのラックに対応●積載重量: 18 kg●寸法: 135 x 22 x 9.2 cm●重量: 3.3 kg●最大タイヤ幅: 3"●最大ホイールサイズ(直径): 29"●最大ホイールベース: 1250mm



商品紹介動画

Thule FastRide - Mounting Tutorial



価格に取付工賃は含まれません。品質保証はお買い上げの販売店を通して行っております。次の場合は適用されません。①海外個人輸入②オークションでの購入③他人からの譲渡④購入証明がない

カーキャリア 401

前後輪を外さずに積めるルーフ用サイクルキャリア

THULE プロライド V2

商品コード	JAN	カラー	サイズ	重量	価格
021476	4580366351924	ブラック	145x32x8.5cm	4.2kg	¥36,000 (税込¥39,600)

●異なるサイズのホイールを安全に固定する調節可能なホイールプロテクション付クイックリリースストラップ。●ルーフの高さで回転ノブの操作ができすばやく簡単に取り付け調整が可能。●直径100mmまでのフレームに対応。●エアロバー、ウイングバー、スライドバーに対応するTボルト付属。●サイクルを置くだけで、自動的にフレームホルダーに滑り込み、安全に固定できるように設計されたホイールトレイ。●載せるだけで簡単・正確にサイクルの積載ができる自動調節式フレームホルダー。●輝くエレガントなアルミニウム製。●ルーフの左右どちら側にも装着可能。●サイクルとキャリア、キャリアとベースキャリアの両方にロック可能。



前後輪を外さずに積めるルーフ用サイクルキャリア

THULE プロライド

商品コード	JAN	サイズ	仕様	価格
021450	4580366319320	145x32x8.5cm	4.2kg	¥32,000 (税込¥35,200)

先端のQRレバーが接触する部分がカーボン素材のフォークが対象です。

*2 別売のアダプターで対応可能。

●異なるサイズのホイールを安全に固定する調節可能なホイールプロテクション付クイックリリースストラップ。●ルーフの高さで回転ノブの操作ができすばやく簡単に取り付け調整が可能。●直径100mmまでのフレームに対応。●エアロバー、ウイングバー、スライドバーに対応するTボルト付属。●サイクルを置くだけで、自動的にフレームホルダーに滑り込み、安全に固定できるように設計されたホイールトレイ。●載せるだけで簡単・正確にサイクルの積載ができる自動調節式フレームホルダー。●輝くエレガントなアルミニウム製。●ルーフの左右どちら側にも装着可能。●サイクルとキャリア、キャリアとベースキャリアの両方にロック可能。



モダンでダイナミック、そして機能的

THULE TH532 フリーライド サイクルキャリア

商品コード	JAN	サイズ	重量	最大積載量	価格
021042	7313020009742	149x21x8.4cm	3.5kg	17kg	¥18,000 (税込¥19,800)

●直径80mmまでのフレームサイズに対応するクイックロック式フレームホルダー。●異なるホイールサイズに対応する調節可能なクイックリリースストラップ。●ロック機構内蔵。●湾曲パイプを用いたダイナミックなニューデザイン。●独創的なニュー・チタンカラー。●より容易な積載のための新型ホイールホルダー。●サイクルとキャリア、キャリアとベースキャリアの両方にロック可能。●スクエアバーにもエアロバーにもすばやく簡単に取り付けられるクイックマウントシステム。※スライドバーへの装着はアダプター889-2が必要です。



価格に取付工賃は含まれません。品質保証はお買い上げの販売店を通して行っております。次の場合は適用されません。①海外個人輸入②オークションでの購入③他人からの譲渡④購入証明がない

ルーフキャリアやトウバー不要。トランクマウント型サイクルキャリア

THULE アウトウェイハンキング

商品コード	JAN	仕様	価格
022145	0091021847835	2台用	¥80,000 (税込¥88,000)
022146	0091021224308	3台用	¥90,000 (税込¥99,000)

ざっと出かけられるプレミアムなハンキング・トランク・サイクルラック。
Thule OutWay Hangingを使用すれば、2台もしくは3台までのサイクルを手早く簡単に積載して、好きな場所でサイクリングを楽しめます。クルマのトランクに取り付け可能なので、トウバーがない場合やカーラーフでカーゴボックスを使用する場合に最適です。
ツインフックアタッチメントと(クルマに接触する全部分)ゴムで保護された堅牢なスチールケーブルにより、吊り下げ式のトランクマウント型サイクルラックをクルマにしっかり固定できます。

・仕様詳細 2台用
●積載重量 30 kg●サイクルの最大重量 15 kg●寸法 62 x 78 x 78.5 cm●折りたたみ寸法 24 x 78 x 53 cm●重量 8.3 kg

・仕様詳細 3台用
●積載重量 45 kg●サイクルの最大重量 15 kg●寸法 80 x 78 x 84 cm●折りたたみ寸法 24 x 78 x 69 cm●重量 8.9 kg

車種により装着できないことがあります。車種に関する情報はThule 購入者ガイドをご参照ください。



NEW

トウバーマウント型サイクルキャリア

THULE TH970 Xpress

商品コード	JAN	サイズ	重量	最大積載量	価格
021159	7313020042558	52×35×75cm	4.3kg	30kg	¥24,000 (税込¥26,400)

サイクル最大積載数:2台
サイクルの最大重量:15kg
●ソフトで耐久性のあるフレームホルダーでサイクルを固定。●組み立て済み、ストラップ付き、反射板付き。●サイクルの固定位置が低いため着け外しが簡単。●折り畳んで簡単に収納・持ち運びができます。●レディーズサイクル、BMX、ダウンヒル用サイクルなど特殊なサイクルを積載するためにThule Bike Frameアダプター982を使用。

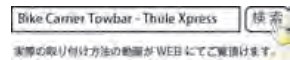

実際の取り付け方法の動画がWEBにてご覧いただけます。



※THULEトウバーキャリアの取付には、車両に50mmトウバーの装着が必要です。※車両にトウバー(添付写真)が装着されていないと使用が出来ません。トウバーの取り付けにおきましてはお車をお買い上げ頂いた販売店様にてご確認ください。
※THULEにはトウバーの取り扱いがございません。

ホイールをルーフに積むフロントホイールホルダー

THULE WHEEL HOLDER 547

商品コード	JAN	価格
021999	4580366385486	¥19,000 (税込¥20,900)

●着脱可能なホイールとアダプタを装着したスルーアクスルに対応。●20~29インチのホイールと最大3インチのタイヤに対応。●9mmの着脱可能なサイクルに対応●アダプターを使用した12~20mmのサイクルの車軸に対応(アダプターは別売) ●ホルダーアームはベース部から分離でき、フロントホイールを取り外しての積載に便利です。●ホイールを取り付けたホルダーアームはベース部に簡単に組み合わされます●フロントホイールをホルダーに固定し、ホルダーをルーフラックに固定します(ロック同梱)●非使用時の折りたたみ可能。●around-the-barソリューションにより最大90mmまでのほとんどのルーフラックに対応(Thule SquareBarルーフラックを含む)●重量1.1kg●最大タイヤ幅:3インチ●最大ホイールサイズ:29インチ

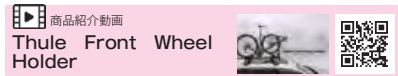

商品紹介動画
Thule Front Wheel Holder

THULE TH545-2 Front Wheel Carrier

商品コード	JAN	仕様	価格
021046	7313020049557	フロント	¥9,000 (税込¥9,900)

フロントホイール用キャリアの最新版。ディスプレイキー付ホイールにも適合。可倒式なので、不使用時は折りたためます。スクエアバー、エアロバー、ウイングバー、スライドバーで使用できます。



価格に取付工賃は含まれません。品質保証はお買い上げの販売店を通して行っております。次の場合は適用されません。①海外個人輸入②オークションでの購入③他人からの譲渡④購入証明がない

Thule FastRide用アダプター。9~15mmスルーアクスル対応

THULE Thru-Axle ADAPTER

商品コード	JAN	サイズ	仕様	価格
021997	4580366385462	9mmQR 12×100/110mm 15×100/110mm	FastRide用	¥10,000 (税込¥11,000)
021998	4580366385479	20×110mm	FastRide&TopRide用	¥4,000 (税込¥4,400)

●9~15mmのスルーアクスルのサイクルを運搬できます●モデル番号:564100



THULE TH984 カーボンフレームアダプター

商品コード	JAN	価格
021456	4580366329374	¥5,000 (税込¥5,500)



●カーボンフレームアダプター。

THULE TH561-1 アダプター

商品コード	JAN	対応	仕様	価格
021052	7313020070445	15×100mm	TH561 アウトライド用	¥4,000 (税込¥4,400)

●アウトライド561用スルーアクスルアダプター。●スルーアクスルを装備したサイクルを運搬するためのThule OutRide561用のアダプター。

THULE カーキャリア アダプター

商品コード	JAN	サイズ	価格
020500	4580366319344	スルーライド用	¥7,000 (税込¥7,700)
020501	4580366319351	プロライド ファットバイク用	¥8,000 (税込¥8,800)
020506	4580366352075	アップライド ファットバイク用	¥8,000 (税込¥8,800)
020502	4580366319368	プロライド スクエアバー用	¥4,000 (税込¥4,400)
020507	4580366352082	バイクスクエアバー用	¥4,000 (税込¥4,400)

●020500:スルーライド用9mmクイックリリースアダプター。
●020501:プロライドV2用ファットバイクタイヤ用アダプター。
●020502:プロライドV2用スクエアバー固定アダプター。
●020506:ファットバイクの輸送ができるThuleUpRide用アダプター。●020506:予備のThuleUpRideサイクルラック用ホイールホルダーを付属。●020506:サイズが3~5インチのホイールに対応しているので大型サイクルの運搬が可能。
●020507:Thule サイクルラックをスクエアバー、アルミ製ラウンド積載バー、または市販のほとんどの積載バーに取り付けられるバー用アダプター。



020500

020501



020502

THULE TH538 Cable Lock

商品コード	JAN	価格
021044	7313021050347	¥7,000 (税込¥7,700)

●合成樹脂コーティングの長さ180cmの鋼製ワイヤーケーブル式。●サイクルの盗難防止など多目的に使えます。



価格に取付工賃は含まれません。品質保証はお買い上げの販売店を通して行っております。次の場合は適用されません。①海外個人輸入②オークションでの購入③他人からの譲渡④購入証明がない

SALT

W.T.P、ECLAT、RADIOといったストリート系バイクの得意なメーカー、ドイツ・ケルンに本拠地を置くWE MAKE THINGS社が発信する総合BMXパーツブランドが「SALT」。コンセプトは常に今のBMXライダーが望むトレンドに合ったBMXパーツを適正価格でリプレース・アップグレードに。



SALTPLUS サミット 20"フロントホイール

商品コード	JAN	カラー	アクスルサイズ	価格
613525	4055822047050	ブラック	3/8"	¥20,000 (税込¥22,000)

リム:SALTPLUS "SUMMIT"ダブルウォール、アロイ、ストレートサイドウォール
ハブ:SALT "EX"ボルトハブ、アロイ、シールドベアリング、3/8"ボルト、SALTPLUS "PRO"ナイロンハブガード付き
サイズ:20"
エンド幅:100mm
スポーク数:36H
重量:1042g



NEW

SALTPLUS サミット 20"リアホイール

商品コード	JAN	アクスルサイズ	仕様	価格
613526	4055822047104	14mm	ライトサイドドライブ	¥28,000 (税込¥30,800)
613527	4055822047111		レフトサイドドライブ	

リム:SALTPLUS "SUMMIT"ダブルウォール、アロイ、ストレートサイドウォール
ハブ:SALT "EX"カセットハブ、アロイ、シールドベアリング、14mmアクスル、9Tドライバー、SALTPLUS "PRO"ナイロンハブガード付き
サイズ:20"
エンド幅:110mm
スポーク数:36H
重量:1042g



NEW

価格に取付工賃は含まれません。品質保証はお買い上げの販売店を通して行っております。次の場合は適用されません。①海外個人輸入②オークションでの購入③他人からの譲渡④購入証明がない

耐久性の高いダブルウォールリムを使用したフロントホイール

SALT エベレスト フロント

商品コード	JAN	カラー	サイズ	価格
613501	4055822066464	ブラック	20"(ETRTO 406)	¥14,500 (税込¥15,950)
613502	4055822066471	レッド		
613503	4055822066488	ブルー		
613504	4055822503730	パープル		
613505	4055822515276	ゴールド		

リム:SALTPLUS "SUMMIT" リム ダブルウォール アロイ ストレートサイドウォール 20" in 36H
ハブ:SALT "EVEREST" ハブ ローフランジ アロイ シールドベアリング 3/8"アクスル対応
スポークカラー:ブラック
リム幅:36mm
OLD:100mm



耐久性の高いダブルウォールリム、WTPのフリーコースター部、ナイロンハブガード

SALT エベレスト フリーコースター リア

商品コード	JAN	カラー	サイズ	仕様	価格
613515	4055822066556	ブラック	20"(ETRTO 406)	RSD	¥31,000 (税込¥34,100)
613516	4055822066563	レッド			
613517	4055822066570	ブルー			
613518	4055822503754	パープル			
613519	4055822515313	ゴールド			
613520	4055822066587	ブラック		LSD	
613521	4055822066594	レッド			
613522	4055822066600	ブルー			
613523	4055822503761	パープル			
613524	4055822515320	ゴールド			

リム:SALTPLUS "SUMMIT" リム ダブルウォール アロイ ストレートサイドウォール 20" in 36H
ハブ:SALT "EVEREST" フリーコースターハブ シールドベアリング 14mmアクスル対応
9T×2ハブガード、RSD(右サイドドライブ)/LSD(左サイドドライブ)
スポークカラー:ブラック
リム幅:36mm
OLD:110mm



耐久性の高いダブルウォールリムを使用し、シールドベアリングと9Tカセットドライバー仕様のリアホイール

SALT エベレスト カセット リア

商品コード	JAN	カラー	サイズ	価格
613514	4055822515306	ゴールド	20"(ETRTO 406)	¥22,500 (税込¥24,750)
613513	4055822503747	パープル		
613510	4055822066525	ブラック		
613512	4055822066549	ブルー		
613511	4055822066532	レッド		

リム:SALTPLUS "SUMMIT" リム ダブルウォール アロイ ストレートサイドウォール 20" in 36H
ハブ:SALT "EVEREST" リアハブ アロイ シールドベアリング 14mmアクスル対応
9Tカセット、RSD(右サイドドライブ)
スポークカラー:ブラック
リム幅:36mm
OLD:110mm



耐久性の高いダブルウォールリムを使用し、13Tフリップ・フロップに対応したシールドベアリング仕様リアホイール

SALT エベレスト フリップフロップ リア

商品コード	JAN	カラー	サイズ	価格
613506	4055822066495	ブラック	20"(ETRTO 406)	¥19,000 (税込¥20,900)
613507	4055822066501	レッド		
613508	4055822066518	ブルー		
613509	4055822515290	ゴールド		

リム:SALTPLUS "SUMMIT" リム ダブルウォール アロイ ストレートサイドウォール 20" in 36H
ハブ:SALT "EVEREST" リアハブ アロイ シールドベアリング 3/8"アクスル対応
M30×P1.0スレッド BC1.37-24T、RSD(右サイドドライブ)
スポークカラー:ブラック
リム幅:36mm
OLD:110mm
取付ボス径:30mmフリー(フリー13~15T)/34.6mm(フリー16T~)



価格に取付工賃は含まれません。品質保証はお買い上げの販売店を通して行っております。次の場合は適用されません。①海外個人輸入②オークションでの購入③他人からの譲渡④購入証明がない

グリップがスリップしないロックオンタイプ

SALTPLUS ロックドグリップ

商品コード	JAN	カラー	価格
611609	4055822528764	ブラック	¥3,500 (税込¥3,850)
611610	4055822528771	レッド/ブラックマーブル	
611611	4055822528788	ガム/ブラックマーブル	

素材:デュアルコンパウンド・ソフトクレイトンラバー
 サイズ:長さ/136.5mm 径/29.4mm
 対応ハンドル径:22.2mm
 重量:95g
 ●高品質ロックオンタイプ。●CNCアロイデュアルロックリングによるハンドル固定。●デュアルサーフェイスプロファイルによる手馴染みの良さ。●ナイロンバーエンド付き。



ブラック



レッド/ブラックマーブル



ガム/ブラックマーブル

NEW

ワイドバーに対応するロンググリップ

SALTPLUS XLグリップ

商品コード	JAN	カラー	価格
611606	4055822020275	ブラック	¥1,800 (税込¥1,980)
611607	4055822528757	ラスタ	¥2,000 (税込¥2,200)
611608	4055822065603	カモフラージュ	¥1,800 (税込¥1,980)

素材:VEXクレイトンラバー
 サイズ:長さ/155mm 径/29.5mm
 対応ハンドル径:22.2mm
 重量:106g
 ●トレンドのワイドバーに対応するロンググリップ。●SALTPLUSプッシュイン・バーエンド付き。



ブラック



ラスタ



カモフラージュ

NEW

細身でバーとの一体感に優れたクレイトンラバー製グリップ

SALT EXグリップ フランジレス

商品コード	JAN	カラー	サイズ	価格
611605	4055822515085	グロウインザダーク (番光タイプ)	154x28mm	¥2,300 (税込¥2,530)
611602	4055822064552	ティール		¥1,500 (税込¥1,650)
611601	4055822064545	ブラック		
611603	4055822503549	レッドマーブル		

素材:ソフトクレイトンコンパウンド
 ●細身な28mm径でダイレクトなハンドルバー操作感●モダンな幅広いハンドルバーに合わせた154mm
 ロングボディ●フランジレスデザイン●ハンドルバー22.2mm対応
 重量:86g
 EXバーエンドキャップ付属

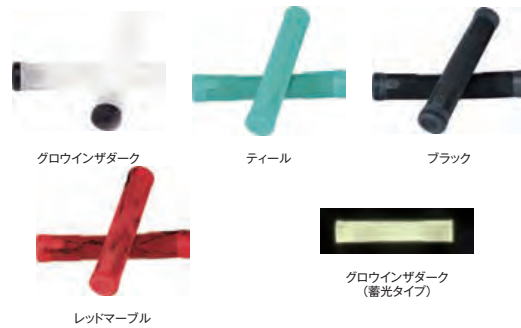

グロウインザダーク



ティール



ブラック



レッドマーブル

グロウインザダーク
(番光タイプ)

22.2mm径ハンドル用エンドプラグ

SALT EXバーエンド ナイロンバープラグ

商品コード	JAN	カラー	価格
611701	4055822065610	ブラック	¥800 (税込¥880)

素材:ナイロン
 プッシュフィットデザイン



スーパーソフトコンパウンドの高性能パッド

SALTPLUS プロペラブレーキパッド

商品コード	JAN	カラー	価格
612207	4250612887568	ブラック	¥1,650 (税込¥1,815)
612208	4250612887575	クリア/ブラック	
612209	4250612887582	クリア/シアン	

素材:高品質ソフトラバーコンパウンド
 重量:54g
 ●ミッドレンジス・パッドサイズ。●取付用ハードウェア付属。
 ※カラーで性能は変わりません。



ブラック



クリア/ブラック



クリア/シアン

NEW

価格に取付工賃は含まれません。品質保証はお買い上げの販売店を通して行っております。次の場合は適用されません。①海外個人輸入②オークションでの購入③他人からの譲渡④購入証明がない

Uブレーキ用高性能ブレーキパッド

SALT AM ブレーキパッド

商品コード	JAN	カラー	価格
612107	4250612889432	トランスルーセント	¥1,400 (税込¥1,540)
612105	4055822503563	ブラック	
612106	4055822503570	ホワイト	

ブラック:ハードコンパウンド。長寿命でスタンダードな制動力。ブレーキダストが黒いので、ブラックリム向け。
 ホワイト:ミドルコンパウンド。中間の硬さで制動力と耐久性のバランスを取りながら、カラーリムの汚れ防止もできるマルチ性能。
 トランスルーセント:ソフトコンパウンドで最も制動力に優れますが、耐久性は低め。ブレーキダストもクリアなので、カラーリムの汚れ防止にもお勧め。ブレーキの効きを良くしたい子供車のリアブレーキ用にもお勧めです。
 重量:52g
 2個セット



アッパーセクション用ハイエンドデュアルローターケーブル

SALTPLUS デュアルローターケーブル

商品コード	JAN	サイズ	価格
612215	4055822528856	EXTRA SMALL(330mm)	¥2,500 (税込¥2,750)
612216	4250612887667	SMALL(350mm)	
612217	4250612887674	MEDIUM(400mm)	
612218	4055822528887	EXTRA LARGE(450mm)	

インナーケーブル:1.5mm径スリック・ステンレス(プリストレッチ済み)
 ホーシング:5mm径コンプレッションレス、ポリスリップライニング
 重量:77g
 ※画像のレバーは付属しません。



取付イメージ

NEW

バースピンしても引きが重くなりにくいブレーキケーブル

SALTPLUS リニアブレーキケーブル

商品コード	JAN	カラー	サイズ	価格
612210	4250612887520	ブラック	130cm	¥2,300 (税込¥2,530)

インナーケーブル:1.5mm径スリック・ステンレスインナーワイヤー(プリストレッチ済み)
 ホーシング:5mm、コンプレッションレス、ポリスリップライニング、ケブラー保護
 長さ:130cm(ケーブルホーシング)
 重量:72g
 ●フェール2pcs、エンドニップル2pcs同梱。●ボール型エンドニップル。



NEW

ポリスリップコート済、ステンレスインナーケーブル

SALT AM ブレーキケーブル

商品コード	JAN	カラー	価格
612110	4055822045278	ネオンイエロー	¥1,500 (税込¥1,650)
612112	4055822064903	ネオングリーン	
612111	4055822064897	ネオンピンク	
612108	4250612889418	ブラック	
612109	4250612889425	ホワイト	

アウター長さ:130cm
 重量:101g
 タイコとニップルの両エンド式



ネオンイエロー

ネオングリーン

ネオンピンク

ブラック

ホワイト

BMX用ヘッドセットローター一式

SALT AM ローターセット

商品コード	JAN	カラー	対応コラム径	価格
612201	4250612889449	ブラック	1-1/8"	¥4,000 (税込¥4,400)
612202	4055822503587		1"	

重量:191g
 アッパー・ローターケーブルを含む 予備のリムバブルジャイロタブ付き
 ジャイロタブが取付け出来ないフレームにも取付けが可能です。
 アッパーアウター長さ 70+230/200mm
 ロアアウター長さ 500+230/230mm



価格に取付工賃は含まれません。品質保証はお買い上げの販売店を通して行っております。次の場合は適用されません。①海外個人輸入②オークションでの購入③他人からの譲渡④購入証明がない

様々なローター/ブレーキシステムに対応するローターケーブル。

SALT AM ローターケーブル

商品コード	JAN	カラー	長さ	価格
612203	4250612889456	ブラック	アッパ- 425mm	¥1,300 (税込¥1,430)
612204	4250612889463		ロワー 970mm	

重量:68g
612203:アウター長さ70+230&200mm(アウター長)
612204:500+230&230mm(アウター長)
素材:ポリスリップコーティングステンレススリッインナーケーブル



2.4"ワイドタイヤ対応のジオXLブレーキフルセット

SALTPLUS ジオXLブレーキセット

商品コード	JAN	カラー	価格
612005	4055822530446	レフト	¥7,500 (税込¥8,250)
612006	4055822530453	ライト	

重量:376g
●SALTPLUS GEO XL Uブレーキ、SALT MOTOブレーキレバー、SALT AMブレーキケーブルのセット。●左右別売。
※リア専用。



NEW

冷間鍛造ボディを採用したトップエンドモデル

SALTPLUS エコーUブレーキ

商品コード	JAN	カラー	価格
612003	4250612887483	ブラック	¥10,000 (税込¥11,000)
612004	4250612887513	シルバー	

素材:6061-T6 アロイ 冷間鍛造
重量:192g
●SALTPLUS プロベラブレーキパッド付属。●アングルブレーキアーム。●高剛性設計。
※リア専用。



NEW

ワイドなタイヤ幅に対応するラージプロフィール

SALTPLUS ジオXL Uブレーキ

商品コード	JAN	カラー	価格
612002	4055822530439	ブラック	¥3,000 (税込¥3,300)

素材:6061-T6 アロイ
重量:-
●2.40"タイヤサイズに対応するラージサイズ。●ブレーキパッド同梱
※リア専用。



NEW

フロント・リア両対応のUブレーキ

SALT MOTO Uブレーキ

商品コード	JAN	カラー	価格
612007	4055822528849	ブラック	¥4,000 (税込¥4,400)

素材:6061T-6 アロイ
重量:180g
フロント/リア両対応、ブレーキパッド付



NEW

SALT MOTO U-BRAKE FRONT & REAR COMP

商品コード	JAN	カラー	価格
612001	4250612889395	ブラック	¥3,600 (税込¥3,960)

素材:6061 T-6 アロイフロント・リア両対応ブレーキパッド付
重量:180g
MOTO U-BRAKE FRONT & REAR COMP
2.30"から大きなサイズに対応する幅広鍛造アロイブレーキ フロントブレーキとしても使用可能



ヒンジ式クランプのハイエンドレバー

SALTPLUS ジョブブレーキレバー

商品コード	JAN	カラー	仕様	価格
612205	4055822530460	ブラック	レフト	¥2,800 (税込¥3,080)
612206	4055822530477		ライト	

素材:6061T-6 アロイ
クランプ径:22.2mm
重量:92g
●左右それぞれラインナップ。●着脱が容易で固定力が強固なヒンジクランプデザイン。



NEW

エッジを極力なくしたトリック向けレバー

SALT MOTOレバー

商品コード	JAN	カラー	仕様	価格
612115	4055822530415	ブラック	レフト	¥2,200 (税込¥2,420)
612116	4055822530422		ライト	

素材:6061 T-6 アロイ
クランプ径:22.2mm
重量:70g
●左右それぞれに対応。●スリムで滑らかなデザインにより、バーを投げるようなトリックに最適。



NEW

SALT MOTO LEVER

商品コード	JAN	カラー	サイズ	価格
612103	4250612889357	ブラック	レフト	¥2,100 (税込¥2,310)

素材:6061 T-6 アロイ
・尖鋭部のないスリムデザイン
2フィンガー・リーチアジャスト機能付き
重量:70g
スリムダウンし、滑らかなフォルムにデザインバーを投げるトリックに最適



キッズ用ショートリーチレバー

SALT KIDSレバー

商品コード	JAN	カラー	価格
612113	4055822530347	レフト	¥2,000 (税込¥2,200)
612114	4055822530354	ライト	

素材:6061 T-6 アロイ
クランプ径:22.2mm
重量:87g
●左右それぞれに対応。●キッズBMXに最適なショートリーチのレバー。



NEW

SALTPLUS ジオ ジロプレート

NEW

商品コード	JAN	カラー	価格
612213	4250612861353	ブラック	¥2,700 (税込¥2,970)
612214	4250612864835	シルバー	

素材:6061T-6 アロイ
サイズ:5mm厚、ID 28.8mm
重量:12g



フルCNC削り出し・耐久抜群のブッシング・ロープロファイルの3拍子

NEW

SALTPLUS ジオローター

商品コード	JAN	カラー	価格
612211	4250612887612	ブラック	¥9,000 (税込¥9,900)
612212	4250612887643	シルバー	

素材:6061T-6 アロイ フルCNCフィニッシュ
重量:72g
●軽量・ロースタックハイト。●ポリマーブッシング採用。



48スプライン中空クロモリ製BMXクランク

NEW

SALTPLUS プロ48クランク

商品コード	JAN	サイズ	価格
612404	4055822065443	165mm	¥21,000 (税込¥23,100)
612405	4055822035064	170mm	
612406	4055822035095	175mm	

●MID BB付属。●左右にスプロケットボルトボス付き。
素材:クロモリアーム、クロモリスピンドル
ベアリング:MID シールドBB
スピンドル:140mm、19mm径、48スプライン
重量:888g



グラインドしやすいスクエアプロファイルと165mmショートクランクのオプション

SALT レヴォクランク

商品コード	JAN	カラー	サイズ	価格
612402	4055822064712	ブラック	165mm	¥13,800 (税込¥15,180)
612403	4055822064729		175mm	

素材:熱処理済みクロモリアーム、クロモリスピンドル
ベアリング:ミッドサイズシールドベアリング
スピンドル:19mmクロモリスピンドル、8スプライン
重量:1303g
ベアリング径41.0mm 厚み11.0mm
軸長138mm



スマートなリプレイス用BMXクランクアーム、スピンドル、ボトムブラケットのセット

SALT ルーキークランク

商品コード	JAN	カラー	サイズ	価格
612401	4250612888138	ブラック	175mm	¥10,800 (税込¥11,880)

素材:熱処理済みクロモリアーム、クロモリスピンドル
ベアリング:ルーズボール、アメリカンBB
スピンドル:19mmクロモリスピンドル、8スプライン
重量:1463g
BBカップ圧入径:51mm
軸長:141mm



価格に取付工賃は含まれません。品質保証はお買い上げの販売店を通して行っております。次の場合は適用されません。①海外個人輸入②オークションでの購入③他人からの譲渡④購入証明がない

一体化したガードが特徴的なスプロケット

NEW

SALTPLUS オリオンガードスプロケット

商品コード	JAN	カラー	サイズ	価格
612523	4055822019668	ブラック	25T	¥10,000 (税込¥11,000)
612524	4055822515467	パープル		¥14,500 (税込¥15,950)
612525	4055822019705	ブラック	28T	¥10,000 (税込¥11,000)
612526	4055822515474	パープル		¥14,500 (税込¥15,950)

素材:6061T-6 アロイ フルCNCフィニッシュ
重量:68g(25T)
●19mm/22mmスピンドルアダプター付属。●一体化した8mm厚スプロケットガード。●2つのローテーションポイント



ローテーションできるボルトホール×4が特徴のスプロケット

NEW

SALTPLUS マンタスプロケット

商品コード	JAN	カラー	サイズ	価格
612515	4250612886332	ブラック	25T	¥6,000 (税込¥6,600)
612516	4055822006538	オイルスリック		¥9,000 (税込¥9,900)
612517	4250612886417	ブラック	28T	¥6,500 (税込¥7,150)
612518	4055822006552	オイルスリック		¥9,500 (税込¥10,450)

素材:6061T-6 アロイ フルCNCフィニッシュ
重量:67g(25T)
●19mm/22mmスピンドルアダプター付属。●4つのスプロケットホールは取付位置をローテーションさせることで製品寿命の延長が可能。



SALTPLUS トライデントスプロケット

NEW

商品コード	JAN	カラー	サイズ	価格
612511	4055822019514	ブラック	25T	¥5,000 (税込¥5,500)
612512	4055822019552	オイルスリック		¥8,500 (税込¥9,350)
612513	4055822019613	ブラック	28T	¥5,500 (税込¥6,050)
612514	4055822019651	オイルスリック		¥9,000 (税込¥9,900)

素材:6061T-6 アロイ フルCNCフィニッシュ
重量:68g(25T)
●19mm/22mmスピンドルアダプター付属。●スリー・スポークデザイン。



ソリッドデザインの高耐久スプロケット

NEW

SALTPLUS ソリダススプロケット

商品コード	JAN	カラー	サイズ	価格
612519	4055822046954	ブラック	25T	¥5,000 (税込¥5,500)
612520	4055822503860	シルバー		¥5,500 (税込¥6,050)
612521	4055822046961	ブラック	28T	¥6,000 (税込¥6,600)
612522	4055822503884	シルバー		

素材:6061T-6 アロイ フルCNCフィニッシュ
サイズ:25T/28T
重量:117g
●19mm/22mmスピンドルアダプター付属。●タフな構成のストリートスプロケット、6.35mm厚。



価格に取付工賃は含まれません。品質保証はお買い上げの販売店を通して行っております。次の場合は適用されません。①海外個人輸入②オークションでの購入③他人からの譲渡④購入証明がない

リプレース・カスタム用スプロケット
スプロケットボルト部分を補強して耐久性を向上

SALT ゲートウェイスプロケット

商品コード	JAN	カラー	サイズ	価格
612503	4055822064705	オイルスリック	25T	¥6,200 (税込¥6,820)
612502	4055822064699	シルバーポリッシュ		¥4,500 (税込¥4,950)
612501	4055822064682	ブラック		¥3,300 (税込¥3,630)

素材:6061 T-6 アロイ (5mm厚)
強固なマルチスポークデザイン 19mm&22mmスピンドルアダプター付属



オイルスリック シルバーポリッシュ ブラック

頑丈・軽量なアロイスプロケット

SALT PRO スプロケット

商品コード	JAN	カラー	サイズ	価格
612510	4055822018364	オイルスリック	25T	¥6,200 (税込¥6,820)
612508	4055822515153	ゴールド		¥3,500 (税込¥3,850)
612509	4250612888121	シルバーポリッシュ		
612507	4055822018401	パープル		¥3,200 (税込¥3,520)
612504	4250612888091	ブラック		
612505	4250612888107	ブルー		¥3,500 (税込¥3,850)
612506	4055822503600	レッド		

素材:6061 T-6 アロイ (5mm厚)
強固なマルチスポークデザイン
19mm&22mm スプロケットアダプター付属
クランクアーム固定部を中心に補強
重量:58g



オイルスリック ゴールド シルバーポリッシュ パープル ブラック ブルー レッド

スーパー・タフなハーフリンクチェーン

SALTPLUS ワーロックハーフリンクチェーン

商品コード	JAN	カラー	価格
612606	4250612886837	ブラック	¥5,500 (税込¥6,050)
612607	4250612886844	C.P.	¥6,000 (税込¥6,600)

素材:スチール(クロメート処理加工)
サイズ:1/2" X 1/8"
重量:447g
●軽量、且つ頑丈なチェーン。●強固なピン及びプレート。●SALTPLUS エンボス加工ロゴ入り。●100リンク。



NEW

近未来的なK710タイプ軽量ハイテクチェーン

SALT クールライトチェーン

商品コード	JAN	カラー	サイズ	価格
612604	4055822018463	シルバー	1/2" X 1/8"	¥6,600 (税込¥7,260)

●88リンク。●スプリングリンク付き。
素材:クロマイズ処理済みスチール、K710 SLタイプ中空ピン、肉抜きプレート
重量:351g



価格に取付工賃は含まれません。品質保証はお買い上げの販売店を通して行っております。次の場合は適用されません。①海外個人輸入②オークションでの購入③他人からの譲渡④購入証明がない

補修・予備に最適なチェーン
SALT トラクションチェーン

商品コード	JAN	カラー	サイズ	価格
612601	4055822504249	ブラック	1/2" X 1/8"	¥1,800 (税込¥1,980)
612602	4055822504256	レッド		¥3,300 (税込¥3,630)

●SALTエンボスロゴがリンクに刻印。●88リンク。●スプリングリンク付き。
素材:クロマイズ処理済みスチール、410タイプ 高耐久BMXチェーン
重量:375g



SALTチェーン及び多くの他社製品に使用可能
SALT ハーフリンク

商品コード	JAN	カラー	価格
612605	4055822503631	ブラック	¥1,000 (税込¥1,100)

素材:クロマイズ処理済みスチール
重量:5g



コンパクトにまとめられたチェーンテンショナー
SALT プロチェーンテンショナー

商品コード	JAN	カラー	価格
612701	4250612888213	ブラック	¥2,000 (税込¥2,200)

素材:6061 T-6 アロイ CNCフィニッシュ
サイズ:外径 32mm /
14mmアクスルホール / 3.5mm厚
16mm、25mm アジャストボルト付き
重量:17g



パーフェクト・オールラウンドタイヤ

SALTPLUS スティングタイヤ

商品コード	JAN	カラー	サイズ	価格
613414	4055822020060	ブラック	20X2.3	¥4,500 (税込¥4,950)
613415	4055822503945		20X2.35	¥6,500 (税込¥7,150)
613416	4055822503976	ブラック/ フォレストカモフラージュ	20X2.4	¥4,500 (税込¥4,950)
613417	4055822020084	ブラック		¥4,500 (税込¥4,950)

素材:高品質ラバーコンパウンド
ETRTO:406 (20")
重量: 20X2.30"/655g、20X2.35"/673g、20X2.40"/690g
●独自のストリート用トレッドパターン。●路面抵抗の少ないセンター部とグリップ重視のアウトワード。●65psi



NEW

多様なサイズとカラーを揃え、高い汎用性を誇るタイヤ

SALT SALT トレーサータイヤ

商品コード	JAN	サイズ	カラー	価格
613404	4055822515252	14" X 2.0" (ETRTO49-254)	ブラック	450g
613406	4055822064781	16" X 2.2" (ETRTO56-305)	ティール	505g
613405	4055822045216		ブラック	
613407	4055822503709		レッド	
613409	4055822064804	18" X 2.2" (ETRTO56-355)	ティール	547g
613408	4055822035736		ブラック	
613410	4055822503716		レッド	
613412	4055822064828	20" X 2.35" (ETRTO60-406)	ティール	630g
613411	4055822034555		ブラック	
613413	4055822503723		レッド	

最大空気圧:65PSI
●モダンディレクショナルレッドデザイン●トラクションを向上させる刻み付き加工●22TPI ケーシングヒラパーサイドウォールによる高い耐久性



価格に取付工賃は含まれません。品質保証はお買い上げの販売店を通して行っております。次の場合は適用されません。①海外個人輸入②オークションでの購入③他人からの譲渡④購入証明がない

414 BMX パーツ

刻み付き加工でよりグリップ力を増したオールラウンドタイヤ
SALT コンツアータイヤ

商品コード	JAN	サイズ	参考重量	価 格
613402	4055822006095	18"×2.35" (ETRTO60-355)	547g	¥3,800 (税込¥4,180)
613403	4055822006101	20"×2.35" (ETRTO60-406)	616g	

最大空気圧:65PSI
 ●ラップ・アラウンド・ディレクショナルトレッドデザイン●トラクションを向上させる刻み付き加工●22TPI ケーシングとラバーサイドウォールによる高い耐久性
 ●カラー:ブラック

ユニークなトレッドデザインで速さとグリップを
両立するドイツ、ケルンデザインのタイヤ
SALT ストライクタイヤ

商品コード	JAN	サイズ	参考重量	価 格
613401	4055822006071	20"×2.2" (ETRTO56-406)	594g	¥3,800 (税込¥4,180)

最大空気圧:65PSI
 ●ラップ・アラウンド・ディレクショナルトレッドデザイン●トラクションを向上させる刻み付き加工●22TPI ケーシングとラバーサイドウォールによる高い耐久性
 ●カラー:ブラック

高品質ナイロンリムストラップ
SALT ナイロンリムストラップ

商品コード	JAN	サイズ	カラー	価 格
613201	4055822045261	16"	ブラック	¥1,100 (税込¥1,210)
613202	4055822034593	18"		
613203	4250612889050	20"		

20"ETRTO406
 幅:24mm
 参考重量:55g

サイズの充実したチューブ。バルブ:AV(米式)
SALT SALT AM TUBE

商品コード	JAN	サイズ	カラー	価 格
613301	4055822515245	14"×1.75"/2.125"	ブラック	¥1,200 (税込¥1,320)
613302	4250612888992	16"×1.75"/2.125"		
613303	4250612889005	18"×2.125"/2.35"		
613304	4250612889012	20"×2.125"/2.35"		¥1,400 (税込¥1,540)
613305	4250612889029	24"×1.9"/2.125"		
613306	4250612889036	26"×1.9"/2.125"		



BMX パーツ 415

NEW

熱処理された高品質4ピースハンドルバー
SALTPLUS HQ4ピースハンドルバー

商品コード	JAN	カラー	サイズ	価 格
611428	4055822019163	ブラック	9" HEIGHT	¥12,000 (税込¥13,200)
611429	4055822528702		9.5" HEIGHT	
611430	4055822046589		10" HEIGHT	

素材:クロモリ・熱処理済み
 サイズ: チューブ/22.2mm、クロスチューブ19mm
 幅:29.5"
 バックスweep:11.5°
 アップスweep:3°
 重量:894g(9"HEIGHT)
 ●大きなバンドをつけられたモダンデザインの4ピースハンドルバー。

熱処理された高品質2ピースハンドルバー
SALTPLUS HQハンドルバー

商品コード	JAN	カラー	サイズ	価 格
611425	4055822018371	ブラック	9" HEIGHT	¥9,000 (税込¥9,900)
611426	4055822528658		9.5" HEIGHT	
611427	4055822018418		10" HEIGHT	

素材:クロモリ・マルチバテッド・熱処理済み
 サイズ: チューブ/22.2mm、クロスチューブ19mm
 9"HEIGHT - 幅 29.3"、バックスweep 11°、アップスweep 2°
 9.5"HEIGHT - 幅 29.5"、バックスweep 11.5°、アップスweep 2°
 10"HEIGHT - 幅 30"、バックスweep 12°、アップスweep 2.5°
 重量:869g(9"HEIGHT)、956g(10"HEIGHT)
 ●大きなバンドをつけられたモダンデザインの2ピースハンドルバー。

2種類のライズが選べる無駄のない2PCフルクロモリハンドルバー。大きくバンドの入ったモダンな形状
SALT PRO 2PCハンドルバー

商品コード	JAN	カラー	サイズ(高さ)	価 格
611406	4055822034463	CP	9"inch	¥8,000 (税込¥8,800)
611404	4055822514965	グロッシェーロウ		¥8,500 (税込¥9,350)
611401	4055822034456	ブラック		¥5,000 (税込¥5,500)
611403	4055822514958	ブルー		¥8,500 (税込¥9,350)
611405	4055822514972	ホワイト		¥6,500 (税込¥7,150)
611402	4055822514941	レッド		¥8,500 (税込¥9,350)
611412	4055822503495	CP	9.5"inch	¥8,000 (税込¥8,800)
611410	4055822515009	グロッシェーロウ		¥8,500 (税込¥9,350)
611407	4055822503488	ブラック		¥5,000 (税込¥5,500)
611409	4055822514996	ブルー		¥8,500 (税込¥9,350)
611411	4055822515016	ホワイト		¥6,500 (税込¥7,150)
611408	4055822514989	レッド		¥8,500 (税込¥9,350)

素材:クロモリ
 チュービング:22.2mm、19mm クロスチューブ
 幅:29.5"
 クランプ径:22.2mm
 バックスweep:12°
 アップスweep:2°
 重量:903g(サイズ9")



2種類のライズが選べる無駄のない4PCフルクロモリハンドルバー
SALT PRO 4PCハンドルバー

商品コード	JAN	ブラック	サイズ(高さ)	価格
611416	4055822515047	グロッシーロウ	9"inch	¥10,500 (税込¥11,550)
611418	4055822064484	CP		¥8,000 (税込¥8,800)
611413	4055822064477	ブラック		¥10,500 (税込¥11,550)
611415	4055822515030	ブルー		¥11,500 (税込¥12,650)
611417	4055822503501	ホワイト		¥10,500 (税込¥11,550)
611414	4055822515023	レッド	9.5"inch	¥10,500 (税込¥11,550)
611422	4055822515078	グロッシーロウ		¥8,000 (税込¥8,800)
611424	4055822503532	CP		¥10,500 (税込¥11,550)
611419	4055822503518	ブラック		¥11,500 (税込¥12,650)
611421	4055822515061	ブルー		¥10,500 (税込¥11,550)
611423	4055822503525	ホワイト		¥11,500 (税込¥12,650)
611420	4055822515054	レッド		¥10,500 (税込¥11,550)

素材:フルシームレスクロモリ
チュービング:22.2mm、20mm クロスチューブ
幅:29.5"
クランプ径:22.2mm
バックスイープ:11.5°
アップスイープ:3°
重量:1.085g(9inch)



CNC切削で軽量化された高ライズトップロードシステム

SALTPLUS マンタシステム

商品コード	JAN	カラー	サイズ	価格
611215	4055822019361	ブラック	50mm	¥12,000 (税込¥13,200)
611216	4055822515436	パープル		¥15,000 (税込¥16,500)

素材:6061-T6 アルミ
ライズ:33mm
コラムクランプ径:28.6mm
ハンドルクランプ径:22.2mm
重量:340g
●高いライズを持つCNC切削加工されたアルミボディのトップロードシステム。●シャークトゥース加工されたステム内側がハンドルバーを確実に固定。●内側をCNC肉抜き加工され軽量化48mmワイド幅フェイスプレート。



ミニマルシェイプのフルCNC削り出しシステム

SALTPLUS フィールドシステム

商品コード	JAN	サイズ	仕様	価格
611213	4055822006392	50mm	フロントロード	¥12,000 (税込¥13,200)
611214	4055822006422		トップロード	

素材:6061-T6 アルミ
サイズ:ライズ7mm(フロントロード)、23mm(トップロード)
コラムクランプ径:28.6mm
ハンドルクランプ径:22.2mm
重量:325g(フロントロード)、334g(トップロード)
●CNC切削加工されたアルミボディのシステム。●シャークトゥース加工されたステム内側がハンドルバーを確実に固定。●内側をCNC肉抜き加工され軽量化48mmワイド幅フェイスプレート。



NEW

NEW

幅広いフェイスプレートとSTC(シャークトゥースクランプ)テクノロジーによりバースリップを防止
SALT PRO フロントローダーステム

商品コード	JAN	カラー	サイズ	価格
611201	4055822045018	ブラック	48mm	¥4,500 (税込¥4,950)
611202	4055822514880	レッド		¥5,000 (税込¥5,500)
611203	4055822514897	ブルー		¥6,500 (税込¥7,150)
611204	4055822514903	ティール		¥8,000 (税込¥8,800)
611205	4055822503433	CP		
611206	4055822503440	オイルスリック		

素材:6061 T-6 アルミ 鍛造 7mmライズ/ 48mmエクステンション ステム軽量化に中央部をボア切削
特徴的なサイドポケットディテール 幅広いパークランプ
コラムクランプ径:28.6mm
ハンドルクランプ径:22.2mm
重量:301g

※STC(シャークトゥースクランプ):ステムクランプ部分のローレット加工に、菱形の特別なデザインを施している。



幅広い48mmフェイスプレートとSTC(シャークトゥースクランプ)テクノロジーによりバースリップを防止
SALT PRO トップローダーステム

商品コード	JAN	カラー	サイズ	価格
611207	4055822018166	ブラック	50mm	¥4,500 (税込¥4,950)
611208	4055822514910	レッド		¥5,000 (税込¥5,500)
611209	4055822514927	ブルー		¥6,500 (税込¥7,150)
611210	4055822514934	ティール		¥8,000 (税込¥8,800)
611211	4055822503457	CP		
611212	4055822503464	オイルスリック		

素材:6061 T-6 アルミ 鍛造
33mmライズ/ 50mmエクステンション ステム軽量化に中央部をボア切削 特徴的なサイドポケットディテール
幅広いパークランプ
コラムクランプ径:28.6mm
ハンドルクランプ径:22.2mm
STC(シャークトゥースクランプ)によりバーの保持力を向上
重量:306g

※STC(シャークトゥースクランプ):ステムクランプ部分のローレット加工に、菱形の特別なデザインを施している。



SALTPLUS エコーヘッドセット

商品コード	JAN	カラー	価格
610008	4055822046695	ブラック	¥5,200 (税込¥5,720)
610009	4055822046701	シルバーポリッシュ	

素材:6061-T6 アルミ
サイズ:campagnolo (45°x 45°)、41.8mm
ベアリング:シールドベアリング
重量:84g
●高品質FSAベアリング使用。●スタックを高くする16mmアロイトップキャップ。●5mmスペーサー付き



NEW

13mmキャップ付属のリブレース・カスタムに最適なヘッドセット

SALT PRO 1-1/8" インテグレートッドヘッドセット

商品コード	JAN	カラー	サイズ	価格
610002	4055822503372	ブラック	1-1/8"	¥3,800 (税込¥4,180)
610003	4055822503389	レッド		
610004	4055822514842	ブルー		
610005	4055822514859	ゴールド		
610006	4055822503402	シルバーポリッシュ		
610007	4055822503396	オイルスリック		¥6,000 (税込¥6,600)

素材:6061 T-6 アルミ
内容物:高性能FSAベアリング(カンパニョーロ45/45)、13mmアルミトップキャップ、クラウンレース



強度の高いスチール製カップ、合金製のコンプレッションリング。スターナットにはフロントブレーキ用のホローボルト付。

SALT AM 1-1/8" アヘッドセット

商品コード	JAN	カラー	サイズ	価格
610001	4250612887827	ブラック	1-1/8"	¥3,000 (税込¥3,300)

素材:スチール
内容物:スチールカップ、リテーナーベアリング、スターファンネルナット、1pcコンスターナットにフロントブレーキケーブルを通すことが可能
重量:184g



SALTPLUS EXフォーク

商品コード	JAN	仕様	価格
630007	4055822034715	WITH U-BRAKE MOUNTS	¥18,000 (税込¥19,800)
630008	4055822046619	WITHOUT U-BRAKE MOUNTS	¥17,000 (税込¥18,700)

素材:クロモリ
エンドサイズ:3/8"ドロップアウトスロット
オフセット:28mm
重量:1148g
●強靱なバテッド構造の2ピースクロモリステアチューブ。●テーバー形状で強度と軽量を両立したブレード部。●M24 スチールトップキャップ付き。



SALTPLUS HQフォーク トップボルト

商品コード	JAN	カラー	価格
390150	4055822019286	ブラック	¥2,500 (税込¥2,750)

●アルミ素材により、より軽量のトップキャップボルト
素材:アルミ
サイズ:M24 スレッド
重量:14g



NEW

NEW

価格に取付工賃は含まれません。品質保証はお買い上げの販売店を通して行っております。次の場合は適用されません。①海外個人輸入②オークションでの購入③他人からの譲渡④購入証明がない

クロモリ熱処理済みストリートペグ

SALTPLUS HQペグ

商品コード	JAN	カラー	サイズ	価格
612813	4250612887032	ブラック	105mm	¥3,500 (税込¥3,850)
612814	4250612887049	C.P.		

素材:4130クロモリ フルCNC/バテッド(熱処理済み)
対応サイズ:14mmアクスルホール&3/8"アダプター
長さ:105mm
径:36mm
重量:189g
●アンチ・ローテーションホール付き



NEW

4.15"ロングボディに細身のプロファイル、多数のカラーオプションを揃えた鍛造スチールペグ

SALT AM スチールペグ

商品コード	JAN	カラー	サイズ	価格
612801	4250612888466	ブラック	105mm (4.15") 36mm径	¥3,300 (税込¥3,630)
612802	4250612888473	ブルー		¥3,800 (税込¥4,180)
612803	4250612888480	レッド		
612804	4055822047920	グリーン		
612805	4055822065627	パープル		
612806	4250612888497	CP		
612807	4055822063524	ゴールド		
612808	4055822063531	オイルスリック		

素材:鍛造スチール
仕様:14mmアクスル対応、3/8"アダプター付
重量:440g(ペア)



4.5"ロングボディのパーク用ナイロン+スチールペグ

SALT AM ナイロンペグ

商品コード	JAN	カラー	サイズ	価格
612810	4055822064736	ティール	115mm	¥5,000 (税込¥5,500)
612811	4055822503648	ピンク		¥4,400 (税込¥4,840)
612809	4055822005999	ブラック/ブラック		

素材:鍛造スチール+ナイロンスリーブ
仕様:14mmアクスル対応 3/8"アダプター付
重量:442g(ペア)
外径37mm



AMナイロンペグ 交換用スリーブ

SALT AM ナイロンスリーブ

商品コード	JAN	カラー	サイズ	価格
612812	4055822006002	ブラック	115mm (4.5") 37mm径	¥2,200 (税込¥2,420)

素材:ナイロンスリーブ
仕様:14mmアクスル対応
重量:60g(1本)



補修用アクスルナット

SALT ナット&ボルト ハードウェアパック

商品コード	JAN	カラー	サイズ	価格
611806	4055822018227	オイルスリック	3/8" & 14mm AXLE NUTS	¥6,300 (税込¥6,930)
611805	4055822018210	ゴールド		¥3,600 (税込¥3,960)
611801	4055822018180	ブラック		
611802	4055822018197	ブルー		
611803	4055822018203	レッド		

素材:クロモリ/アルミ / 内容物:ステムボルト M8×25 2本、M8×20 4本、アクスルナット 3/8" 2個、14mm 2個、バルブキャップ 2個 / 重量:175g



価格に取付工賃は含まれません。品質保証はお買い上げの販売店を通して行っております。次の場合は適用されません。①海外個人輸入②オークションでの購入③他人からの譲渡④購入証明がない

420 BMX パーツ

SALTPLUS ピボタルシート

商品コード	JAN	サイズ	価格
656246	4055822528979	SHORT SIZE	¥8,000 (税込¥8,800)
656247	4055822531047	SLIM PADDED	
656248	4055822531054	MID PADDED	
656249	4055822531061	FAT PADDED	

素材:エンボストップカバー、樹脂製バンパー
サイズ:ショート/222mmX128mm、スリム/230mmX130mm、ミッド/231mm X132mm、ファット/232mmX141mm
重量:ショート、スリム/270g、ミッド/305gファット/335g
●ショート/スリムは16"/18"ハイク向け。●ピボタルシートポストにのみ対応。



SHORT SIZE/SLIM PADDED

MID PADDED

FAT PADDED

NEW

SALT AMピボタルシートポスト

商品コード	JAN	カラー	サイズ	価格
683178	4250612889142	ブラック	260mm	¥4,200 (税込¥4,620)

素材:6061-T6アロイ
重量:162g
ポスト径:25.4mm
2ピースデザインのピボタル対応シートポスト



NEW

SALTPLUS HQシートクランプ クイックリリース

商品コード	JAN	カラー	価格
613007	4055822529068	ブラック	¥3,000 (税込¥3,300)
613008	4055822529075	レッド	

素材:6061T-6アロイ
サイズ:25.4mm径BMXシートポスト用(クランプ径28.6mm)
重量:44g
●アルミ製軽量シートクランプ。●クイックリリースレバーで素早い開閉が可能。



NEW

シンプルでスリムな1ボルトシートクランプ

SALT AM シートポストクランプ

商品コード	JAN	カラー	対応	価格
613006	4055822064842	オイルスリック	25.4mm用	¥2,700 (税込¥2,970)
613004	4055822515184	ゴールド		¥1,700 (税込¥1,870)
613005	4250612889180	シルバーポリッシュ		
613001	4250612889159	ブラック		
613003	4055822515177	ブルー		
613002	4055822515160	レッド		



オイルスリック

ゴールド

シルバーポリッシュ

ブラック

ブルー

レッド

素材:6061 T-6 鍛造アロイ、CNCフィニッシュ
クランプ径:28.6mm
重量:18g

SALTPLUS エコーユーロBBセット

商品コード	JAN	サイズ	価格
630112	4055822517522	19mm	¥7,800 (税込¥8,580)
630113	4055822517539	22mm	¥8,500 (税込¥9,350)

素材:アロイCNCコーン、シールドベアリング
サイズ:EUROBB対応、19mm/22mmスピンドル
重量:145g
●アロイCNCベアリングカップに収まった高品質シールドベアリング。●チェーンライン調整用コースペーサー入り、68、73、74mmBBシェル幅に対応。



NEW

価格に取付工賃は含まれません。品質保証はお買い上げの販売店を通して行っております。次の場合は適用されません。①海外個人輸入②オークションでの購入③他人からの譲渡④購入証明がない

BMX パーツ 421

SALTPLUS エコーUSBBセット

商品コード	JAN	価格
630111	4250612843489	¥6,200 (税込¥6,820)

素材:アロイCNCコーン、シールドベアリング
サイズ:アメリカンBB対応、19mmスピンドル
重量:269g
●アロイCNCベアリングカップに収まった高品質シールドベアリング。●チェーンライン調整用コースペーサー入り、68、73、74mmBBシェル幅に対応。



NEW

SALTPLUS エコー MID BBセット

商品コード	JAN	スピンドル径	価格
630109	4250612886776	19mm	¥4,500 (税込¥4,950)
630110	4250612886790	22mm	

素材:アロイCNCコーン、シールドベアリング
サイズ:MID BBフレーム対応
重量:235g
●高品質シールドベアリング。●チェーンライン調整用コースペーサー入り、68、73、74mmBBシェル幅に対応。



NEW

大きなプラットフォームと分厚いボディのグラインドトリック向きペダル

SALTPLUS ステルスペダル

商品コード	JAN	カラー	サイズ	価格
577670	4250612898427	ブラック	9/16"	¥4,000 (税込¥4,400)
577671	4055822006651	カモフラージュ		¥5,500 (税込¥6,050)

素材:ナイロン/ファイバーグラス
ルーズボールベアリング
重量:409g
●グラインドトリックのための低フリクションナイロン/PC素材。
●SALTPLUSオリジナルデザインで適度なグリップ感でのフットポジションを実現。



NEW

軽くて丈夫なクラシック形状のBMXペダル

SALT AMペダル ナイロン

商品コード	JAN	カラー	サイズ	価格
577674	4250612889272	ブラック	9/16"	¥3,800 (税込¥4,180)

素材:ナイロン/ファイバーグラス
ルーズボールベアリング
重量:409g
●クロモリアクセルとナイロン/ファイバーグラスボディのペダル。●ローレット加工とピンズにより、BMXライディングに最適な食いつき。



NEW

14~18"バイクライダー用BMXプラットフォームペダル

SALT ジュニアペダル

商品コード	JAN	カラー	サイズ	価格
577672	4055822018548	ブラック	9/16"	¥3,200 (税込¥3,520)
577673	4055822018586		1/2"	

素材:ナイロン/ファイバーグラス
ルーズボールベアリング
重量:276g
●クロモリアクセルとナイロン/ファイバーグラスボディのペダル。●ローレット加工とピンズにより、BMXライディングに最適な食いつき



NEW

価格に取付工賃は含まれません。品質保証はお買い上げの販売店を通して行っております。次の場合は適用されません。①海外個人輸入②オークションでの購入③他人からの譲渡④購入証明がない



ライトウェイでは各パーツの補修品をご用意しています。本カタログに記載の無い補修品についてはお問い合わせください。

- ・カゴは P.88-89 をご覧ください。
- ・タイヤは P.277-278 もご覧ください。

取り外しが簡単なZIT用補助輪

RITEWAY ZIT 補助輪

商品コード	JAN	サイズ	価 格
365581	4580366372875	14インチ用	¥1,780
365582	4580366372882	16インチ用	(税込¥1,958)

カラー:ブラック
●ヘキサレンチで調整、脱着可能なので、コンパクトツールを持っていけば公園で気軽に補助輪なしにトライできます。



RITEWAY クランプ式センター キックスタンド

商品コード	JAN	カラー	仕様	価 格
026101	4580366342274	シルバー	18MY シェ ファード用	¥2,100
026102	4580366342281	ブラック		(税込¥2,310)

対応:24インチ~700c
●フレームクランプ式センターキックスタンド。



RITEWAY アロイ アジャスタブルセンター キックスタンド

商品コード	JAN	カラー	サイズ	仕様	価 格
026105	4580366363163	シルバー	24"-700C	RITEWAY共 通	¥2,100
026106	4580366363170	ブラック			

長さ:200~280mm
●センタースタンドプレートフレーム用
●アジャスタークランプバンドにアルミ素材を採用し、クランプ力を強化。
シェファード(MY20-21)、シェファードシティ(MY20-21)、スタイルス(MY20-21)、
パスチャー(MY20-21)、ソノマアドベンチャー(MY20-21)、グレイシア(MY20-21)



RITEWAY 2018-2019 ヘッドセット

商品コード	JAN	カラー	サイズ	対応	価 格
504112	4580366342717	シルバー	1-1/8インテ グ ラルヘッドセ ット、ベアリン グ: 28.6/41/30	2018-2019 シェファード	¥4,400 (税込¥4,840)
504113	4580366342724	ブラック			
504114	4580366342731	シルバー	1"スレッド	2018-2019 スタイルス	¥1,100 (税込¥1,210)



RITEWAY シェファードシティ 2019 グリップ

商品コード	JAN	カラー	価 格
441707	4580366350286	ブラウン	¥3,000 (税込¥3,300)

●エルゴノミックタイプ。●ロックオンボルト。
シェファード/グレイシア共通
適合:シェファードシティ 2019
ハンドル取付径:22.2mm
長さ:132mm



RITEWAY スタイルス パスチャー グリップ

商品コード	JAN	カラー	長さ	価 格
441708	4580366363255	ブラウン	105mm	¥2,700 (税込¥2,970)
441709	4580366363262		135mm	

適合(105mm):スタイルス24/26 2020、パスチャー2020
適合(135mm):スタイルス700 2020
ハンドル取付径:22.2mm



RITEWAY シェファード グリップ

商品コード	JAN	カラー	価 格
441705	4580366342373	ブラック	¥2,200 (税込¥2,420)

●エルゴノミックタイプ。●ロックオンボルト。
適合:シェファード、グレイシア 2018-2019
ハンドル取付径:22.2mm 長さ:132mm



RITEWAY シェファードシティ グリップ VLG-609-1

商品コード	JAN	カラー	仕様	価 格
441712	4580366363293	ブラウン	VELO	¥1,000 (税込¥1,100)

適合:シェファードシティ20/24 2020
ハンドル取付径:22.2mm
長さ:92mm



価格に取付工賃は含まれません。品質保証はお買い上げの販売店を通して行っております。次の場合は適用されません。①海外個人輸入②オークションでの購入③他人からの譲渡④購入証明がない

RITEWAY ライトウェイ シートポスト

商品コード	JAN	カラー	価 格
657104	4580366342564	シルバー	¥2,500 (税込¥2,750)
657105	4580366342571	ブラック	

サイズ:27.2×300mm
●18-19MY シェファード、パスチャー、
スタイルス、グレイシア、ソノマ用。



RITEWAY シートポストクランプ

商品コード	JAN	カラー	内径	価 格
653340	4580366342236	シルバー	31.8mm	¥1,500 (税込¥1,650)
653341	4580366342243	ブラック		

●18-19MY シェファード/パスチャー/グレイシア用。



RITEWAY シートポストクランプ 18MY SONOMA ADVENTURE

商品コード	JAN	内径	価 格
653343	4580366342267	29.8mm	¥1,500 (税込¥1,650)

●18MY ソノマアドベンチャー用



RITEWAY シートポストクランプスクリュー

商品コード	JAN	価 格
653342	4580366342250	¥1,500 (税込¥1,650)

●シートピンのみ。●18-19MY スタイルス用。



RITEWAY シェファード用クランク 152mm

商品コード	JAN	カラー	サイズ	適応	価 格
260430	4580366363200	シルバー	48T	シェファード24 2020、スタイルス 24 2020	¥9,900 (税込¥10,890)
260431	4580366363217	ブラック			¥9,000 (税込¥9,900)

適合:スクエアテーパー
PCD:130mm 5アーム
チェーンライン:50mm
●アルミリングガード付き。●左右セット。



RITEWAY シェファード用クランク 24"

商品コード	JAN	カラー	サイズ	適応	価 格
243623	4580366342298	シルバー	48T	160mm2019 シェ ファード24用	¥11,000 (税込¥12,100)
243624	4580366342304	ブラック			

適合:スクエアテーパー
PCD:130mm 5アーム
チェーンライン:50mm
●アルミリングガード付き。●左右セット。



RITEWAY シェファード用クランク 26"

商品コード	JAN	カラー	サイズ	適応	価 格
243625	4580366342311	シルバー	48T	165mm2018 シェ ファード26用	¥11,000 (税込¥12,100)
243626	4580366342328	ブラック			

適合:スクエアテーパー
PCD:130mm 5アーム
チェーンライン:50mm
●アルミリングガード付き。●左右セット。



価格に取付工賃は含まれません。品質保証はお買い上げの販売店を通して行っております。次の場合は適用されません。①海外個人輸入②オークションでの購入③他人からの譲渡④購入証明がない

RITWAY シェファード用クランク 700C

商品コード	JAN	カラー	サイズ	適応	価格
243627	4580366342335	シルバー	48T	170mm2018 シェファード700C用	¥11,000 (税込¥12,100)
243628	4580366342342	ブラック			

適合:スクエアテーパー
PCD:130mm 5アーム
チェーンライン:50mm
●アルミリングガード付き。●左右セット。



RITWAY 19MY シェファード24 クランク

商品コード	JAN	カラー	サイズ	適応	価格
260428	4580366350194	シルバー	1/2"×3/32"×44T	140mm2019 シェファード24SL用	¥16,000 (税込¥17,600)
260429	4580366350200	ブラック			

適合:スクエアテーパー
PCD:130mm 5アーム
チェーンライン:50mm
●アルミリングガード付き。●左右セット。



RITWAY シートチューブ クランプチェーンデバイス

商品コード	JAN	サイズ	価格
308262	4580366342540	31.8mm	¥600 (税込¥660)

●チェーン脱落防止用パーツ。●28.6~31.8mmシートチューブ用。●チェーンライン50mm用。●18MY シェファード24用

RITWAY キックバイクモード用BBカバー

商品コード	JAN	価格
365571	4580366372868	¥1,800 (税込¥1,980)

対応:JIS BB、シェル幅68-73
●ペダル付き自転車のクランクを外してキックバイクとして使用するためのBBカバー。●アルミ切削加工で軽量。●左右からヘキサレンチで締め込んで固定。



アルミ一体成形のスタイリッシュなペダル

RITWAY アルミペダル

商品コード	JAN	カラー	サイズ	仕様	価格
577307	4580366350217	シルバー	スモール	19MY RITEWAY用	¥3,200 (税込¥3,520)
577308	4580366350224	ブラック			
577309	4580366350231	シルバー	レギュラー		
577310	4580366350248	ブラック			

●スモールサイズは26.0cmよりも小さな足に最適。●レギュラーサイズは26.0cmよりも大きな足に最適。●リフレクター付属。レギュラーサイズ:420g スモールサイズ:370g



最高のグリップ力を追求したアーバンタイヤ

RITWAY アーバンフルグリップタイヤ

商品コード	JAN	カラー	サイズ	価格
013407	4580366346227	ブラック	700×35C (ETRTO35-622)	4 20
720416	4580366357209	ブラック/ブラウン		
720417	4580366371106	ブラウン/ブラウン		
720418	4580366371113	クリーム/クリーム	26×1.35" (ETRTO559)	4 20
720414	4580366357186	ブラック		
720415	4580366357193	ブラック/ブラウン		
720420	4580366371137	クリーム/クリーム	24×1.35" (ETRTO507)	4 20
720412	4580366357162	ブラック		
720413	4580366357179	ブラック/ブラウン		
720421	4580366371144	ブラウン/ブラウン	24×1.35" (ETRTO507)	4 20
720422	4580366371151	クリーム/クリーム		



ワイドタイヤでフルスリックパターンはエアーの混入などで均一な物を作る事が困難でした。RITEWAYはタイヤメーカーと共同で専用のワイドフルスリックタイヤ専用モールドを開発。ロードレーシングタイヤのようにトレッドをスリックにすることで、コーナリング時の接地面積の拡大と高い柔軟性による路面追従性を両立。食いつきの良いハイグリップコンパウンドを採用することで、さらに安全性をアップ。走りの軽さと安全性を高レベルで実現した理想のアーバンタイヤ。
*タイヤ表面にある小さい穴の様なものはスリップサインです。商品の不良ではありません。穴が消えたら交換時期です

参考重量:458g(700C、ブラック)、560g(700C、カラーモデル)
ケーシング:30TPI
実測幅:34mm(700C、ブラック、空気圧60psi、リム幅19mm)

RITWAY ZIT MTB ブロックタイヤ

商品コード	JAN	カラー	サイズ	価格
720423	4580366372899	ブラック	14×2.125	¥1,600 (税込¥1,760)
720424	4580366372905		16×2.125	¥1,700 (税込¥1,870)
720425	4580366372912		18×2.125	¥1,800 (税込¥1,980)
720426	4580366372929		20×2.125	
728505	4580366389200		22×1.95	¥1,900 (税込¥2,090)
728506	4580366389217		24×2.1	
728507	4580366389224		26×2.1	



ZITシリーズのカスタムに使えるブロックタイヤ。
純正品のスリックタイヤも14~26インチまで補修品としてございます。
単価は1本単位、2.125対応英式チューブ別売、純正チューブをそのまま使用してブロックタイヤにカスタム可能。

RITWAY バイク専用 ディレラーハンガー適合表

商品コード	2003	2005	2006	2007~2008	2009~2023	価格
308211	Pasture	Pasture 1.0 Fertile 1.0/2.0/3.0 Fuee 1.0/2.0 Glacier Euro Glacier Rocky ZIT24/22	Pasture 1.0/2.0 Fertile 3.0 Fuee 1.0/2.0 ZIT24/22	Pasture 1.0 TK Pasture 2.0 Fertile 1.0/2.0 Fuee 1.0/2.0 Glacier Euro/Rocky ZIT24/22	Pasture Fertile Fuee ZIT2422	¥2,800 (税込¥3,080)
308212		Shepherd 2.0 Shepherd 1.0 SE Shepherd 2.0 SE	Shepherd 2.0			
308216	Shepherd	Shepherd 1.0 Fuee 3.0				
308217			Shepherd 1.0 Shepherd 4.0	Shepherd 1.0/2.0 Shepherd 4.0/4.0 TK	Shepherd Shepherd City/NE	
308218					Shepherd Sport	
308263					Glacier SW Glacier	
308290					Glacier 470サイズ Glacier 限定車400サイズ(MATTE MINT, MATTE KHAKI, CHAMPAGNE GOLD) Shepherd DISC	¥3,000 (税込¥3,300)
308291					ZIT22/24/26	



*カラーは異なる場合があります。



商品コード	商品名	サイズ・規格	カラー	税抜価格	対応車種
015023	ヘル		ラス	¥1,100	全車種
026051	キックスタンド			¥900	ZIT20(MY21)
026052	キックスタンド			¥900	ZIT18(MY21)
026053	キックスタンド			¥900	ZIT16(MY21)
026054	キックスタンド			¥900	ZIT14(MY21)
026112	キックスタンド		ブラック	¥1,000	ZIT22
026113	キックスタンド		ブラック	¥1,000	ZIT24
026114	キックスタンド		ブラック	¥1,000	ZIT26
365252	フェンダー		ブラック	¥2,500	ZIT22
365253	フェンダー		ブラック	¥2,500	ZIT24
365254	フェンダー		ブラック	¥2,500	ZIT26
026101	センタースタンド	24-26-700C	シルバー	¥2,100	シェファード(MY18-19)
026102	センタースタンド	24-26-700C	ブラック	¥2,100	シェファード(MY18-19)
026105	センタースタンド	24-26-700C	シルバー	¥2,100	シェファード(MY20-21), シェファードシティ(MY20-21), スタイルス(MY20-21), パスチャー(MY20-21), ソノマドベンチャー(MY20-21), グレイシア(MY20-21)
026106	センタースタンド	24-26-700C	ブラック	¥2,100	シェファード(MY20-21), シェファードシティ(MY20-21), スタイルス(MY20-21), パスチャー(MY20-21), ソノマドベンチャー(MY20-21), グレイシア(MY20-21)
026730	センタースタンド	ダブルレッグ		¥7,800	グレイシアEカーゴ
470995	ハンドルバー	W520 15D φ 25.4	ブラック	¥2,500	シェファード24(MY20-21), シェファードシティ S (MY20-21)
470996	ハンドルバー	W540 15D φ 25.4	シルバー	¥2,500	シェファード26(MY20-21), シェファードシティ M (MY20-21), グレイシア(MY20)
470997	ハンドルバー	W540 15D φ 25.4	ブラック	¥2,500	シェファード700(MY20-21), シェファードシティ M (MY20-21), グレイシア(MY20)
470998	ハンドルバー	W560 15D φ 25.4	シルバー	¥2,500	シェファード700(MY20-21), シェファードシティ L (MY20-21)
473558	ハンドルバー	φ 22.2* φ 25.4*2.2T*520L 30H		¥1,800	ZIT20(MY21)
473559	ハンドルバー	φ 19* φ 25.4*440L		¥2,300	ZIT14/16/18(MY21)
476430	ハンドルバー	W580mm 25.4mm		¥2,200	グレイシアEカーゴ
687014	ステム	25.4 × 90mm D17	シルバー	¥2,300	シェファード, パスチャー, グレイシア 2018-2019
687015	ステム	25.4 × 90mm D17	ブラック	¥2,300	シェファード, パスチャー, グレイシア 2018-2019
687018	ステム	60mm D18		¥2,300	スタイルス(MY18)
687020	ステム	60mm D17	シルバー	¥3,600	シェファード24(19MY)
687021	ステム	60mm D17	ブラック	¥3,600	シェファード24(19MY)
687022	ステム	70mm D15	ブラック	¥3,200	ソノマドベンチャー(19MY)
687027	ステム	25.4X90MM OS アヘッド 17"	シルバー (ポリッシュ)	¥3,000	ライトウェイ完成車共通
687028	ステム	25.4X90MM OS アヘッド 17"	ブラック (サンドブラスト)	¥3,000	ライトウェイ完成車共通
687029	ステム	25.4X110MM OS アヘッド 17"	シルバー (ポリッシュ)	¥3,000	ライトウェイ完成車共通
687030	ステム	25.4X110MM OS アヘッド 17"	ブラック (サンドブラスト)	¥3,000	ライトウェイ完成車共通
687031	ステム	25.4 40mm	ブラック	¥2,000	ZIT22/24/26
687130	ステム			¥4,000	グレイシアEカーゴ
441705	グリップ		ブラック	¥2,200	シェファード(MY18-19), グレイシア(MY18-19)
441707	グリップ	22.4mm	ブラウン	¥3,000	シェファードシティ (MY19-21)
441708	グリップ	105mm	ブラウン	¥2,700	スタイルス24/26(MY20-21), パスチャー(MY20-21)
441709	グリップ	135mm	ブラウン	¥2,700	スタイルス700(MY20-21)
441712	グリップ		ブラウン	¥1,000	シェファードシティ20/24(MY20)
441713	グリップ	φ 22.2 130L		¥600	ZIT20(MY21)
441714	グリップ	φ 19.5 100L		¥600	ZIT18(MY21)
441715	グリップ	φ 19.5 82L		¥600	ZIT14-16(MY21)
504112	ヘッドセット		シルバー	¥4,400	シェファード(MY18-19)

価格に取付工賃は含まれません。品質保証はお買い上げの販売店を通して行っております。次の場合は適用されません。①海外個人輸入②オークションでの購入③他人からの譲渡④購入証明がない



商品コード	商品名	サイズ・規格	カラー	税抜価格	対応車種
504113	ヘッドセット		ブラック	¥4,400	シェファード(MY18-19)
504114	ヘッドセット			¥1,100	スタイルス(MY18-19)
504115	ヘッドセット	H:16.5mm OS アヘッド		¥1,800	ZIT(MY21)
504116	インテグラルヘッドセット	シールドベアリング、ケーンクレークタイプ、内径 28.6/ 外径 41/ 玉押し 30mm/ ベアリング角 45°	シルバー	¥3,900	シェファード, シェファードシティ, グレイシア, パスチャー, ZIT
504117	インテグラルヘッドセット	シールドベアリング、ケーンクレークタイプ、内径 28.6/ 外径 41/ 玉押し 30mm/ ベアリング角 45°	ブラック	¥3,900	シェファード, シェファードシティ, グレイシア, パスチャー, ZIT
376383	フォーク	24° (ETRT0507)、アルミブレード、スチールコラム、OLD100mm、Vブレーキ台座、インテグラルヘッド用	ブラック	¥17,000	シェファード24°(MY18-19)
376384	フォーク	26°、アルミブレード、スチールコラム、OLD100mm、Vブレーキ台座、インテグラルヘッド用	ブラック	¥17,000	シェファード26°(MY18-19)
376385	フォーク	700C、アルミブレード、スチールコラム、OLD100mm、Vブレーキ台座、インテグラルヘッド用	ブラック	¥17,000	シェファード700C(MY18-19)
376386	フォーク	26°、アルミブレード、スチールコラム、OLD100mm、Vブレーキ台座、インテグラルヘッド用	ブラック	¥17,000	パスチャー26°(MY18-)
376387	フォーク	26°	ブラック	¥17,800	スタイルス26°(MY18)
376388	フォーク	700C、クロモリ、1 インチスレッドステアー、OLD100、キャリアブレーキ用、ノーマルヘッド用	シルバー	¥24,000	スタイルス700C(MY18-19)
376390	フォーク	24° (ETRT0507)、クロモリ、1 インチスレッドステアー、OLD100、キャリアブレーキ用、ノーマルヘッド用	ブラック	¥24,000	スタイルス24°(MY19)
376391	フォーク	700C、1-1/8"、アルミブレード、スチールコラム、OLD100mm、Vブレーキ台座、インテグラルヘッド用	ブラック	¥19,000	シェファードシティ(MY19-21)
376392	フォーク	700C、1-1/8"、アルミブレード、スチールコラム、OLD100mm、Vブレーキ台座、インテグラルヘッド用	ホワイト	¥19,000	シェファードシティ(MY19-21)
376393	フォーク	20°、1-1/8"、アルミブレード、スチールコラム、OLD100mm、ISディスク台座、インテグラルヘッド用	ブラック	¥19,000	グレイシア(MY19)
376394	フォーク	27.5/700C、1-1/8"、クロモリ、OLD100、タイヤクリアランス 70mm、肩下 995mm、オフセット 50mm、ISディスク台座、左右 3 本	シルバー	¥25,000	ソノマドベンチャー(MY19)
376395	フォーク	24° (ETRT0507)、アルミブレード、1-1/8"、OLD100mm、EASING V ブレーキピボット	ブラック	¥11,000	シェファード24(MY20-21), シェファードシティ24(MY20)
376396	フォーク	20°、アルミブレード、1-1/8"、OLD100mm、EASING V ブレーキピボット	ブラック	¥11,000	シェファードシティ20(MY20-21)
376397	フォーク	AL OS アヘッド φ 25.4* φ 28.6	ブラック	¥9,600	ZIT20(MY21)
376398	フォーク	AL OS アヘッド φ 25.4* φ 28.6	レッド	¥9,600	ZIT20(MY21)
376399	フォーク	AL OS アヘッド φ 25.4* φ 28.6	ネイビー	¥9,600	ZIT20(MY21)
376400	フォーク	AL OS アヘッド φ 25.4* φ 28.6	ベージュ	¥9,600	ZIT20(MY21)
376401	フォーク	AL OS アヘッド φ 25.4* φ 28.6	ブルー	¥9,600	ZIT20(MY21)
376402	フォーク	AL OS アヘッド φ 25.4* φ 28.6	ブラック	¥9,200	ZIT18(MY21)
376403	フォーク	AL OS アヘッド φ 25.4* φ 28.6	レッド	¥9,200	ZIT18(MY21)
376404	フォーク	AL OS アヘッド φ 25.4* φ 28.6	ネイビー	¥9,200	ZIT18(MY21)
376405	フォーク	AL OS アヘッド φ 25.4* φ 28.6	ベージュ	¥9,200	ZIT18(MY21)
376406	フォーク	AL OS アヘッド φ 25.4* φ 28.6	ブルー	¥9,200	ZIT18(MY21)
376407	フォーク	AL OS アヘッド φ 25.4* φ 28.6	ブラック	¥8,900	ZIT16(MY21)
376408	フォーク	AL OS アヘッド φ 25.4* φ 28.6	レッド	¥8,900	ZIT16(MY21)
376409	フォーク	AL OS アヘッド φ 25.4* φ 28.6	ネイビー	¥8,900	ZIT16(MY21)
376410	フォーク	AL OS アヘッド φ 25.4* φ 28.6	ベージュ	¥8,900	ZIT16(MY21)
376411	フォーク	AL OS アヘッド φ 25.4* φ 28.6	ブルー	¥8,900	ZIT16(MY21)
376412	フォーク	AL OS アヘッド φ 25.4* φ 28.6	ブラック	¥8,900	ZIT14(MY21)
376413	フォーク	AL OS アヘッド φ 25.4* φ 28.6	レッド	¥8,900	ZIT14(MY21)
376414	フォーク	AL OS アヘッド φ 25.4* φ 28.6	ネイビー	¥8,900	ZIT14(MY21)
376415	フォーク	AL OS アヘッド φ 25.4* φ 28.6	ベージュ	¥8,900	ZIT14(MY21)
376416	フォーク	AL OS アヘッド φ 25.4* φ 28.6	ブルー	¥8,900	ZIT14(MY21)
376418	フォーク	700C AH OS、オフセット 50、ポストマウント、QR	ブラック	¥20,000	シェファードD
376419	フォーク	26° AH OS、オフセット 41、ポストマウント、QR	ブラック	¥20,000	シェファードD
376420	フォーク		マットスカイブルー	¥12,000	ZIT22
376421	フォーク	22 マットレッド	マットレッド	¥12,000	ZIT22
376422	フォーク	22 マットブラックグレー	マットブラックグレー	¥12,000	ZIT22
376423	フォーク	22 マットネイビー	マットネイビー	¥12,000	ZIT22

価格に取付工賃は含まれません。品質保証はお買い上げの販売店を通して行っております。次の場合は適用されません。①海外個人輸入②オークションでの購入③他人からの譲渡④購入証明がない

マウント
サドル
ポンプ
カギ/ヘル
ミラー
キックスタンド
フェンダー
キャリア
バッグ
ボトル
ササフオルク
ブレーキ
サドル
駆動系
ホイール
ウエア系
ケミカル
その他
完成車補修品

マウント
サドル
ポンプ
カギ/ヘル
ミラー
キックスタンド
フェンダー
キャリア
バッグ
ボトル
ササフオルク
ブレーキ
サドル
駆動系
ホイール
ウエア系
ケミカル
その他
完成車補修品



商品コード	商品名	サイズ・規格	カラー	税抜価格	対応車種
376424	フォーク	22 マットベージュ	マットベージュ	¥12,000	ZIT22
376425	フォーク	24 マットスカイブルー	マットスカイブルー	¥13,000	ZIT24
376426	フォーク	24 マットレッド	マットレッド	¥13,000	ZIT24
376427	フォーク	24 マットブラックグレー	マットブラックグレー	¥13,000	ZIT24
376428	フォーク	24 マットネイビー	マットネイビー	¥13,000	ZIT24
376429	フォーク	24 マットベージュ	マットベージュ	¥13,000	ZIT24
376430	フォーク	26 マットスカイブルー	マットスカイブルー	¥14,000	ZIT26
376431	フォーク	26 マットレッド	マットレッド	¥14,000	ZIT26
376432	フォーク	26 マットブラックグレー	マットブラックグレー	¥14,000	ZIT26
376433	フォーク	26 マットネイビー	マットネイビー	¥14,000	ZIT26
376434	フォーク	26 マットベージュ	マットベージュ	¥14,000	ZIT26
376435	フォーク	20", スチール, ディスク台座	マットシルバー	¥14,000	グレイシアEカーゴ
376436	フォーク	20", スチール, ディスク台座	マットブラックグレー	¥14,000	グレイシアEカーゴ
200232	ブレーキキャリア	デュアルピボット, ロングアーチ (55-73mm), フロント	ブラック	¥7,000	スタイルス(MY18)
200235	ブレーキキャリア	リア	シルバー	¥5,900	スタイルス(MY18)
200301	ブレーキレバー			¥2,000	ZIT20(MY21)
200302	ブレーキレバー	φ 19		¥2,700	ZIT14/16/18(MY21)
200303	ブレーキレバー	アルミ	ブラック	¥2,500	ZIT22/24/26
203785	ミニV ブレーキ	リア		¥1,300	ZIT(MY21)
203786	ミニV ブレーキ	フロント		¥1,300	ZIT(MY21)
652248	サドル	マシュマロサドル	ブラウン	¥5,000	
652250	サドル	25.4 × 190mm (シートポスト一体式)		¥2,300	ZIT14/16/18(MY21)
652251	サドル		ブラック	¥2,000	ZIT20(MY21)
652253	サドル	ニューフォームサドル	ブラック	¥8,500	シェファード/グレイシア/スタイルス
652254	サドル	ニューフォームサドル	ブラウン	¥8,500	シェファード/グレイシア/スタイルス
657104	シートポスト	27.2 × 300mm	シルバー	¥2,500	シェファード(MY18-19), パスチャー(MY18-19), スタイルス(MY18-19), グレイシア(MY18-19), ソノマアドベンチャー(MY18-19)
657105	シートポスト	27.2 × 300mm	ブラック	¥2,500	シェファード(MY18-19), パスチャー(MY18-19), スタイルス(MY18-19), グレイシア(MY18-19), ソノマアドベンチャー(MY18-19)
660030	シートポスト	28.6X400mm		¥2,700	グレイシアEカーゴ
653340	シートクランプ	シェファード / パスチャー / グレイシア	シルバー	¥1,500	シェファード(MY18-19), パスチャー(MY18-19), グレイシア(MY18-19)
653341	シートクランプ	シェファード / パスチャー / グレイシア	ブラック	¥1,500	シェファード(MY18-19), パスチャー(MY18-19), グレイシア(MY18-19)
653342	シートスクリュー			¥1,500	スタイルス(MY18-19)
653343	シートクランプ	29.8mm		¥1,500	ソノマアドベンチャー(MY18)
654130	シートクランプ	スクリュータイプ		¥900	グレイシアEカーゴ
243623	クランクセット	160mm	シルバー	¥11,000	シェファード24(MY18) 1×8S
243624	クランクセット	160mm	ブラック	¥11,000	シェファード24(MY18) 1×8S
243625	クランクセット	165mm	シルバー	¥11,000	シェファード26(MY18-20) 1×8S
243626	クランクセット	165mm	ブラック	¥11,000	シェファード26(MY18-20) 1×8S
243627	クランクセット	170mm	シルバー	¥11,000	シェファード700C(MY18-20) 1×8S
243628	クランクセット	170mm	ブラック	¥11,000	シェファード700C(MY18-20) 1×8S
260428	クランクセット	1/2" × 3/32" × 44T 140mm	シルバー	¥16,000	シェファード24SL(19MY) 1×8S
260429	クランクセット	1/2" × 3/32" × 44T 140mm	ブラック	¥16,000	シェファード24SL(19MY) 1×8S
260431	クランクセット	1/2" × 3/32" × 48T 152mm	ブラック	¥9,000	シェファード24(20MY), スタイルス24(20MY) 1×8S
260435	クランクセット	9/16" 127L 36T		¥2,700	ZIT20(MY21)
260436	クランクセット	9/16" 114L 28T		¥2,500	ZIT18(MY21)

価格に取付工賃は含まれません。品質保証はお買い上げの販売店を通して行っております。次の場合は適用されません。①海外個人輸入②オークションでの購入③他人からの譲渡④購入証明がない



商品コード	商品名	サイズ・規格	カラー	税抜価格	対応車種
260437	クランクセット	9/16" 102L 28T		¥2,300	ZIT16(MY21)
260438	クランクセット	9/16" 89L 28T		¥2,300	ZIT14
260439	クランクセット	スチール, チェーンガード付, 36T, 140mm	ブラック	¥4,000	ZIT22
260440	クランクセット	スチール, チェーンガード付, 36T, 152mm	ブラック	¥4,000	ZIT24
260441	クランクセット	スチール, チェーンガード付, 36T, 165mm	ブラック	¥4,000	ZIT26
260442	クランクセット			¥28,000	グレイシアEカーゴ
308262	チェーンデバイス	31.8mm		¥600	シェファード24(MY18)
405022	スプロケット	1/8" 20T シングルフリー		¥900	ZIT18(MY21)
405023	スプロケット	1/8" 18T シングルフリー		¥900	ZIT16(MY21)
405024	スプロケット	1/8" 16T シングルフリー		¥900	ZIT14
308264	ディレーラーガード			¥300	ZIT(MY21)
577307	アルミペダル	スモール 9/16"	シルバー	¥3,200	全車種(19MY)
577308	アルミペダル	スモール 9/16"	ブラック	¥3,200	全車種(19MY)
577309	アルミペダル	レギュラー 9/16"	シルバー	¥3,200	全車種(19MY)
577310	アルミペダル	レギュラー 9/16"	ブラック	¥3,200	全車種(19MY)
828109	フロントホイール	24" OLD100mmQR, ALEX DM-18 シルバー, フレンチバルブ用, リムブレーキ, シルバースポーク, Shimano HB-TX500 シルバー	シルバー	¥18,000	シェファード/スタイルス(MY18-19)
828110	リアホイール	24" OLD135mmQR, ALEX DM-18 シルバー, フレンチバルブ用, リムブレーキ, シルバースポーク, Shimano FH-TX5008 8/9S シルバー	シルバー	¥20,000	シェファード/スタイルス(MY18-19)
828111	フロントホイール	24" OLD100mmQR, ALEX DM-18 ブラック, フレンチバルブ用, リムブレーキ, ブラックスポーク, Shimano HB-TX500 ブラック	ブラック	¥14,000	シェファード/スタイルス(MY18-19)
828112	リアホイール	24" OLD135mmQR, ALEX DM-18 ブラック, フレンチバルブ用, リムブレーキ, ブラックスポーク, Shimano FH-TX5008 8/9S ブラック	ブラック	¥16,000	シェファード/スタイルス(MY18-19)
828113	フロントホイール	26" OLD100mmQR, ALEX DM-18 シルバー, フレンチバルブ用, リムブレーキ, シルバースポーク, Shimano HB-TX500 シルバー	シルバー	¥15,000	シェファード/スタイルス/パスチャー(MY18-19)
828114	リアホイール	26" OLD135mmQR, ALEX DM-18 シルバー, フレンチバルブ用, リムブレーキ, シルバースポーク, Shimano FH-TX5008 8/9S シルバー	シルバー	¥17,000	シェファード/スタイルス/パスチャー(MY18-19)
828115	フロントホイール	26" OLD100mmQR, ALEX DM-18 ブラック, フレンチバルブ用, リムブレーキ, ブラックスポーク, Shimano HB-TX500 ブラック	ブラック	¥15,000	シェファード/スタイルス/パスチャー(MY18-19)
828116	リアホイール	26" OLD135mmQR, ALEX DM-18 ブラック, フレンチバルブ用, リムブレーキ, ブラックスポーク, Shimano FH-TX5008 8/9S ブラック	ブラック	¥16,000	シェファード/スタイルス/パスチャー(MY18-19)
828117	フロントホイール	700C OLD100mm QR, シェファード用	シルバー	¥18,000	
828118	リアホイール	700C OLD135mmQR, ALEX DM-18 シルバー, フレンチバルブ用, リムブレーキ, シルバースポーク, Shimano FH-TX5008 8/9S シルバー	シルバー	¥20,000	シェファード/スタイルス(MY18-19), シェファードシティ(MY19)
828119	フロントホイール	700C OLD100mmQR, シェファード用	ブラック	¥15,000	
828120	リアホイール	700C OLD135mmQR, シェファード用	ブラック	¥16,000	
828123	フロントホイール	20" OLD100mmQR, グレイシア SW	ブラック	¥13,000	
828124	リアホイール	20" (ETRT0 507) OLD135mmQR, STAR リム フラック, フレンチバルブ用, センターロックディスクブレーキ専用, フラックススポーク, Shimano HB-TX505 8/9S ブラック	ブラック	¥14,000	グレイシアSW(MY18), グレイシア(MY19)
828125	フロントホイール	27.5" OLD100mmQR, ALEX DM-18 ブラック, フレンチバルブ用, センターロックディスクブレーキ専用, フラックススポーク, Shimano HB-TX505 32h ブラック	ブラック	¥15,000	ソノマアドベンチャー(MY19)
828126	リアホイール	27.5" (650B) OLD135mmQR	ブラック	¥17,000	ソノマアドベンチャー
828127	フロントホイール	700C OLD100mmQR	ブラック	¥15,000	ソノマアドベンチャー
828128	リアホイール	700C OLD135mmQR	ブラック	¥17,000	ソノマアドベンチャー
828133	リアホイール	28H/135mm 7S ボスフリー ナットドメ リア		¥4,600	ZIT20(MY21)
828134	フロントホイール	28H/100mm ナットドメフロント		¥4,100	ZIT20(MY21)
828135	リアホイール	16H/110mm ボスフリー ナットドメ リア		¥4,300	ZIT18(MY21)
828136	フロントホイール	16H/93mm ナットドメ フロント		¥3,900	ZIT18(MY21)
828137	リアホイール	16H/110mm ボスフリー ナットドメ リア		¥4,300	ZIT16(MY21)
828138	フロントホイール	16H/93mm ナットドメ フロント		¥3,900	ZIT16(MY21)
828139	リアホイール	16H/110mm ボスフリー ナットドメ リア		¥4,300	ZIT14(MY21)
828140	フロントホイール	16H/93mm ナットドメ フロント		¥3,900	ZIT14(MY21)
828141	フロントホイール	26" 100mm FV 32H センターロック QR	ブラック	¥11,000	シェファードD
828142	リアホイール	シェファードDヨウリア26" 135mm FV 32H センターロック QR	ブラック	¥12,000	シェファードD
828143	フロントホイール	22" 28H/100mm ブラック SF-A201F/6N (A5) /14G		¥19,000	

価格に取付工賃は含まれません。品質保証はお買い上げの販売店を通して行っております。次の場合は適用されません。①海外個人輸入②オークションでの購入③他人からの譲渡④購入証明がない

マウント
サドル
ポンプ
カギ/ヘル
ミラー
キックスタンド
フェンダー
キャリア
カゴ
バッグ
ボトル
サドル
サドル
ブレーキ
サドル
サドル
駆動系
ホイール
タイヤ
ウェア系
ケミカル
その他
完成車
補修品

マウント
サドル
ポンプ
カギ/ヘル
ミラー
キックスタンド
フェンダー
キャリア
カゴ
バッグ
ボトル
サドル
サドル
ブレーキ
サドル
サドル
駆動系
ホイール
タイヤ
ウェア系
ケミカル
その他
完成車
補修品



商品コード	商品名	サイズ・規格	カラー	税抜価格	対応車種
828144	リアホイール	22" 28H/135MM ブラック SF-A201R/6N (A5) /14G		¥20,000	
828145	フロントホイール	24" 32H/100MM ブラック SF-A201F/6N (A5) /14G		¥19,000	
828146	リアホイール	24" 32H/135MM ブラック SF-A201R/6N (A5) /14G		¥20,000	
828147	フロントホイール	26" 32H/100MM ブラック SF-A201F/6N (A5) /14G		¥20,000	
828148	リアホイール	26" 32H/135MM ブラック SF-A201R/6N (A5) /14G		¥21,000	
524551	リアハブ	16H/110mm ボスフリー ナットドメ、補助輪対応		¥1,300	ZIT14/16(MY21)
524552	フロントハブ	28H/100mm ナットドメ		¥900	ZIT20(MY21)
524553	フロントハブ	16H/93mm ナットドメ		¥900	ZIT14/16(MY21)
728439	タイヤ	650 × 45B ETRTO 584 60TPI	ブラック/ブラウンサイド	¥5,500	ソノマドベンチャー(19MY)
728501	タイヤ	14"×1.75"		¥1,100	ZIT14(MY21)
728502	タイヤ	16"×1.75"		¥1,100	ZIT16(MY21)
728503	タイヤ	18"×1.75"		¥1,300	ZIT18(MY21)
728504	タイヤ	20"×1.75"		¥1,300	ZIT20(MY21)
728508	タイヤ	22X1.75	ブラック	¥1,500	ZIT22
728509	タイヤ	24X1.75	ブラック	¥1,500	ZIT24
728510	タイヤ	26X1.75	ブラック	¥1,500	ZIT26
762464	チューブ	24 × 1.35-1.75 (ETRTO 507)		¥1,200	
762475	チューブ	20X2.125-2.4 FV 48mm		¥2,500	グレイシア用
762471	チューブ	14"×1.75"×2.125" E/V		¥500	ZIT14(MY21)
762472	チューブ	16"×1.75"×2.125" E/V		¥500	ZIT16(MY21)
762473	チューブ	18"×1.75"×2.125" E/V		¥500	ZIT18(MY21)
762474	チューブ	20"×1.75"×2.125" E/V		¥500	ZIT20(MY21)
762476	チューブ	22X1.75-2.125 EV		¥750	ZIT22
762477	チューブ	24X1.75-2.125 EV		¥700	ZIT24
762478	チューブ	26X1.75-2.125 EV		¥720	ZIT26
022030	E バイクパーツ	テンションスプリング		¥1,200	
143001	E バイクパーツ	バッテリー		¥45,000	
143002	E バイクパーツ	センサーストップバー		¥1,000	
143003	E バイクパーツ	ディスプレイ		¥11,500	
143004	E バイクパーツ	ディスプレイケーブル		¥2,000	
143005	E バイクパーツ	モーターケーブル		¥6,500	
143006	E バイクパーツ	コントローラー		¥58,000	
143007	E バイクパーツ	アッパーホルダーカバー		¥800	
143008	E バイクパーツ	アッパー / ロワーアダプター		¥1,100	
143009	E バイクパーツ	バッテリーチャージャー		¥13,000	
143010	E バイクパーツ	アッパーバッテリーホルダー		¥4,200	
143011	E バイクパーツ	ボス 5個 1セット	ブラック	¥900	
143012	E バイクパーツ	ボス 5個 1セット	グレー	¥900	

GT デイレイラーハンガー適合表

GT バイクの補修品や2016年以前のデイレイラーハンガーの情報は、弊社WEB サイト「規格表・補修パーツリスト」のご確認をお願いします。お問合せはお電話かメールにてご連絡ください。

https://www.riteway-jp.com/kikaku_repairparts.html
TEL:03-5950-6002 メールアドレス:cs@riteway-jp.com

年式	商品名	商品コード	年式	商品名	商品コード
2021/2022	AGGRESSOR COMP	308248	2019	SANCTION EXPERT	280682
2021/2022	AGGRESSOR EXPERT	308248	2019	SENSOR COMP	280683
2021/2022	AGGRESSOR Pro	308248	2019	SENSOR SPORTS	280682
2021/2022	AGGRESSOR SPORT	308248	2019	STOMPER ACE24	308248
2021/2022	AGGRESSOR Sport Rigid	308248	2019	STOMPER ACE26	308248
2021/2022	AVALANCHE COMP V2	308245	2019	STOMPER PRIME20	308248
2021/2022	AVALANCHE ELITE V2	308245	2019	STOMPER PRIME24	308248
2021/2022	AVALANCHE EXPERT V2	308245	2019	STOMPER PRIME26	308248
2021/2022	AVALANCHE SPORTS V2	308245	2019	TRAFFIC COMP	308275
2021/2022	FORCE Carbon Elite	280682	2019	TRAFFIC X	308275
2021/2022	FORCE Carbon Frame	280682	2019	TRANSEO SPORT	308275
2021/2022	FORCE Carbon Pro	280682	2019	VERB COMP	308248
2021/2022	FORCE Comp	280682	2019	VERB ELITE	308248
2021/2022	FORCE SPORT	280682	2019	VIRAGE COMP	308275
2021/2022	FURY FRAME/FURY CARBON TEAM スタンド	308281	2019	ZASKAR CARBON ELITE	280682
2021/2022	FURY FRAME/FURY CARBON TEAM ダイレクトマウント	308280	2019	ZASKAR COMP	308276
2021/2022	PALOMWER AL	308248	2019	ZASKAR ELITE	308245
2021/2022	STOMPER ACE20 V2	308248	2018	AGGRESSOR COMP	308248
2021/2022	STOMPER ACE24 V2	308248	2018	AGGRESSOR EXPERT	308248
2021/2022	STOMPER ACE26 V2	308248	2018	AGGRESSOR SPORT	308248
2021/2022	STOMPER PRIME20 V2	308248	2018	AVALANCHE COMP	308245
2021/2022	STOMPER PRIME24 V2	308248	2018	AVALANCHE ELITE	308245
2021/2022	STOMPER PRIME26 V2	308248	2018	AVALANCHE EXPERT	308245
2021/2022	TRANSEO Comp V2	308275	2018	AVALANCHE SPORT	308245
2021/2022	TRANSEO SPORT V2	308275	2018	AVALANCHE SPORT 29	308245
2021/2022	ZASKAR LT Elite	308279	2018	FORCE CARBON EXPERT ダイレクトマウント	280683
2021/2022	ZASKAR LT Expert	308279	2018	FORCE SPORT ダイレクトマウント	280683
2021	AVALANCHE COMP	308245	2018	FURY PRO スタンド	280699
2021	AVALANCHE ELITE	308245	2018	FURY PRO ダイレクトマウント	280700
2021	AVALANCHE EXPERT	308245	2018	FURY/FRAME スタンド	280699
2021	AVALANCHE SPORTS	308245	2018	FURY/FRAME ダイレクトマウント	280700
2021	FORCE 28Elite	280682	2018	GRADE ALLOY CLARIS	308240
2021	FORCE 28Expert	280682	2018	GRADE ALLOY EXPERT	308240
2021	FORCE 29Pro	280682	2018	GRADE CARBON 105	308240
2021	GRADE ALLOY ELITE	308278	2018	GRADE CARBON TIAGRA	308240
2021	GRADE ALLOY EXPERT	308278	2018	HELION CRB/AL EXPERT ダイレクトマウント	280683
2021	GRADE CARBON Elite	308278	2018	PALOMAR ALLOY	308248
2021	GRADE CARBON EXPERT	308278	2018	PANTERA COMP ダイレクトマウント	308276
2021	GRADE CARBON Pro	308278	2018	PANTERA ELITE ダイレクトマウント	308276
2021	GTR COMP	308278	2018	PANTERA EXPERT ダイレクトマウント	308276
2021	GTR SPORT	308278	2018	PANTERA SPORT スタンド	308245
2021	LABOMBA シリーズ全て	308207	2018	SANCTION COMP スタンド	280682
2021	SENSOR Alloy Comp	280682	2018	SANCTION COMP ダイレクトマウント	280683
2021	SENSOR Alloy Sport	280682	2018	SANCTION FRAME スタンド	280682
2021	SENSOR Carbon Elite	280682	2018	SANCTION FRAME ダイレクトマウント	280683
2021	SENSOR Carbon Frameset	280682	2018	SENSOR COMP	308245
2021	STOMPER ACE20	308248	2018	SENSOR CRB/AL EXPERT ダイレクトマウント	280683
2021	STOMPER ACE24	308248	2018	STOMPER PRIME 20	308248
2021	STOMPER ACE26	308248	2018	STOMPER PRIME 24	308248
2021	STOMPER PRIME20	308248	2018	STOMPER PRIME 26	308248
2021	STOMPER PRIME24	308248	2018	TRAFFIC COMP	308275
2021	STOMPER PRIME26	308248	2018	VERB COMP	308248
2021	TRANSEO Comp	308275	2018	VERB ELITE	308248
2021	TRANSEO SPORT	308275	2018	VIRAGE COMP	308275
2021	ZASKAR Alloy Comp	308279	2017	AGGRESSOR COMP	308248
2021	ZASKAR Alloy Elite	308279	2017	AGGRESSOR EXPERT	308248
2021	ZASKAR CARBON COMP	280682	2017	AGGRESSOR SPORT	308248
2020	AGGRESSOR COMP	308248	2017	AVALANCHE COMP	308245
2020	AGGRESSOR EXPERT	308248	2017	AVALANCHE ELITE	308245
2020	AGGRESSOR SPORT	308248	2017	AVALANCHE SPORT	308245
2020	AVALANCHE COMP	308245	2017	FORCE CARBON ELITE EXPERT	308245
2020	AVALANCHE ELITE	308245	2017	FORCE SPORT	280683
2020	AVALANCHE EXPERT	308245	2017	FURY EXPERT スタンド	280699
2020	AVALANCHE SPORTS	308245	2017	FURY EXPERT ダイレクトマウント	280700
2020	FORCE COMP	280682	2017	FURY/FRAME スタンド	280699
2020	FORCE ELITE	280682	2017	FURY/FRAME ダイレクトマウント	280700
2020	FURY FRAME/FURY CARBON TEAM スタンド	308281	2017	GRADE ALLOY 105	308240
2020	FURY FRAME/FURY CARBON TEAM ダイレクトマウント	308280	2017	GRADE ALLOY CLARIS/ CLARIS WOMEN	308240
2020	GRADE ALLOY ELITE	308278	2017	GRADE ALLOY SORA	308240
2020	GRADE ALLOY EXPERT	308278	2017	GRADE ALLOY TIAGRA	308240
2020	GRADE CARBON EXPERT	308278	2017	GRADE CARBON 105	308240
2020	GTR COMP	308278	2017	GRADE CARBON TIAGRA	308240
2020	GTR SPORT	308278	2017	GRADE FB COMP	308240
2020	PALOMWER AL	308248	2017	HELION CRB/AL EXPERT スタンド	280682
2020	SENSOR COMP	280682	2017	HELION CRB/AL EXPERT ダイレクトマウント	280683
2020	SENSOR SPORTS	280682	2017	HELION ELITE	308245
2020	STOMPER ACE20	308248	2017	HELION EXPERT スタンド	280682
2020	STOMPER ACE24	308248	2017	HELION EXPERT ダイレクトマウント	280683
2020	STOMPER ACE26	308248	2017	HELION PRO スタンド	280682
2020	STOMPER PRIME20	308248	2017	HELION PRO ダイレクトマウント	280683
2020	STOMPER PRIME24	308248	2017	KARAKORAM AL	308245
2020	STOMPER PRIME26	308248	2017	PALOMAR AL	308248
2020	TRAFFIC COMP	308275	2017	PANTERA COMP スタンド	308245
2020	TRAFFIC X	308275	2017	PANTERA COMP ダイレクトマウント	308276
2020	ZASKAR CARBON COMP	280682	2017	PANTERA ELITE スタンド	308245
2020	ZASKAR CARBON ELITE	280682	2017	PANTERA ELITE ダイレクトマウント	308276
2020	ZASKAR CARBON EXPERT	280682	2017	SANCTION COMP スタンド	280682
2020	ZASKAR COMP	308279	2017	SANCTION COMP ダイレクトマウント	280683
2020	ZASKAR ELITE	308279	2017	SENSOR COMP	308245
2019	AGGRESSOR COMP	308248	2017	SENSOR CRB/AL EXPERT スタンド	280682
2019	AGGRESSOR EXPERT	308248	2017	SENSOR CRB/AL EXPERT ダイレクトマウント	280683
2019	AGGRESSOR SPORT	308248	2017	SENSOR ELITE	308245
2019	AVALANCHE COMP	308245	2017	SENSOR EXPERT スタンド	280682
2019	AVALANCHE ELITE	308245	2017	SENSOR EXPERT ダイレクトマウント	280683
2019	AVALANCHE EXPERT	308276	2017	STOMPER PRIME20	308248
2019	AVALANCHE SPORTS	308245	2017	STOMPER PRIME24	308248
2019	FORCE COMP	280682	2017	STOMPER PRIME26	308248
2019	FORCE ELITE	280682	2017	TRAFFIC 5.0	308275
2019	FURY FRAME/FURY CARBON TEAM スタンド	308281	2017	TRANSEO 5.0	308275
2019	FURY FRAME/FURY CARBON TEAM ダイレクトマウント	308280	2017	VERB COMP	308248
2019	GRADE ALLOY COMP	308240	2017	VERB ELITE	308248
2019	GRADE CARBON ELITE	308240	2017	ZASKAR CARBON COMP スタンド	280682
2019	GRADE CARBON EXPERT	308240	2017	ZASKAR CARBON COMP ダイレクトマウント	280683
2019	PALOMWER AL	308248	2017	ZASKAR CARBON ELITE スタンド	280682
2019	PANTERA COMP	308276	2017	ZASKAR CARBON ELITE ダイレクトマウント	280683
2019	PANTERA ELITE	308276	2017	ZASKAR COMP スタンド	308245
2019	PANTERA SPORTS	308245	2017	ZASKAR SPORT ダイレクトマウント	308276
2019	SANCTION ELITE	280682	2017	ZASKAR SPORT	308276



*カラーは異なる場合があります。

ラボンバ アクスルアダプター ハードウェアキット

商品コード	JAN	価格
308207	4580366366577	¥2,800 (税込¥3,080)



2015～2020年モデルのシングルスピードのラボンバを多段化するキット。2021年以降には使用できません。

GT スムージータイヤ

商品コード	JAN	カラー	サイズ	価格
720620	4580366366317	ブラック	24×2.5in	¥4,000 (税込¥4,400)
720619	4580366366300		26×2.5in	¥4,300 (税込¥4,730)
720618	4580366366294		ホワイト	29×2.5in
720633	4580366388975			

参考重量
 スムージータイヤ 29X2.5 900g
 スムージータイヤ 26X2.5 870g
 スムージータイヤ 24X2.5 830g



GT LP-5 ヘリテージタイヤ

商品コード	JAN	カラー	サイズ	価格
720623	4580366366348	ブラック	20×1.75in	¥3,000 (税込¥3,300)
720622	4580366366331		26×2.20in	¥4,200 (税込¥4,620)

参考重量:
 LP-5 ヘリテージ 26X2.20 990g
 LP-5 ヘリテージ 20X1.75 450g



GT LP-5 タイヤ

商品コード	JAN	カラー	サイズ	価格
720629	4580366366409	ピンク	20×2.2in	¥3,600 (税込¥3,960)
720631	4580366366423	ブラック		
720627	4580366366386	ブラック/アメイロ		
720626	4580366366379	ピンク	20×2.35in	
720630	4580366366416	ブラック		

参考重量:
 LP-5 ヘリテージ 20X2.35 900g
 LP-5 ヘリテージ 20X2.2 850g



GT プールタイヤ

商品コード	JAN	カラー	サイズ	価格
720632	4580366366430	ブラック	20×2.3in	¥2,000 (税込¥2,200)

参考重量:20X2.3 960g



フェルトVRシリーズ用フルフェンダー

FELT VR フェンダーキット

商品コード	JAN	カラー	仕様	価格
365199	4580366329473	ブラック	F/R	¥5,800 (税込¥6,380)

●フェンダー本体と取り付けに必要なステー、ボルト類。●バイクとの一体感を追求したVR専用デザイン。



FELT フェンダー ボルト&ステーキット

商品コード	JAN	価格
365200	4580366329480	¥2,400 (税込¥2,640)

●VRフェンダーの補修用ステーキット。

FELT チェーンプレートプロテクター

商品コード	JAN	適合	価格
035704	4251206314002	FXシリーズ用 2016年以降	¥2,800 (税込¥3,080)
035705	4251206322649	IAシリーズ IA10.IA14.IA16用	
035706	4251206322656	FRシリーズ ダイレクトブレーキ用	
035707	4251206322687	FRシリーズDISCブレーキ用	¥1,600 (税込¥1,760)
035708	4251206322663	VRシリーズ用	
524352	4580366305460	IAシリーズ IA FRD/1/2/3.IA DISC	
NEW 524354	4580366369745	AR MY2020+	



FELT ヘッドチューブプロテクター

商品コード	JAN	適合	価格
035702	4580366304821	TRI/TT Bayonet用	¥1,200 (税込¥1,320)



FELT ボトムブラケットプロテクター

商品コード	JAN	適合	価格
308401	4580366370918	AR 2020~モデル	¥1,500 (税込¥1,650)

●チェーンを落ちを防止する。



FELT IA カルパック ストレージ

商品コード	JAN	カラー	価格
013950	4580366345756	ブラック	¥12,800 (税込¥14,080)

●2017年発表モデルから採用されるIAトップチューブに装備するストレージ。●ハンドルステム後部を覆い、空気の乱れを防ぐだけでなく、補給食など携行物を確実に保持し、走行中のアクセスも容易です。



FELT IA BTS ストレージ

商品コード	JAN	カラー	価格
013951	4580366345763	ブラック	¥8,800 (税込¥9,680)

●IAシートチューブ後方に装備するリアストレージ。●スペアチューブなどの必需品をスマートに収納することが可能です。●CFD解析による形状設計で、IAのエアロ効果をさらに高めます。



FELT バイオネット3 フィックスポジションシステム

商品コード	JAN	エクステンション	高さ	仕様	価格
686293	4580366288893	70mm	30mm	バイオネット3用	¥13,000 (税込¥14,300)
686294	4580366288909		60mm		
686295	4580366288916	100mm	30mm		
686296	4580366288923		60mm		
686297	4580366389101	70mm	30mm	バイオネット4用	¥40,000 (税込¥44,000)
686298	4580366389118	90mm	0mm		



FELT TTバー用 ゲルパッド

商品コード	JAN	適用	価格
447827	4580366252634	B16/S22/S32	¥4,800 (税込¥5,280)



FELT TTバー用 ゲルパッド ディンプル

商品コード	JAN	適用	価格
447828	4580366252641	バイオネットTT	¥4,800 (税込¥5,280)



FELT AR用カーボンシステム

商品コード	JAN	カラー	エクステンション	価格
686351	4580366369837	ブラック	90mm	¥40,000 (税込¥44,000)
686352	4580366369844		100mm	
686353	4580366369851		110mm	
686354	4580366369868		120mm	
686355	4580366369875		130mm	
686356	4580366369882		140mm	

●AR MY2020+モデル専用カーボンシステム。



FELT バイオネット トップクラウン

商品コード	JAN	対応	カラー	価格
686272	4580366252832	バイオネット2用	ブラック	¥4,000 (税込¥4,400)
686273	4580366252849	バイオネット3用		¥15,000 (税込¥16,500)



FELT バイオネット エクステンション 2/3専用

商品コード	JAN	クランプ径	エクステンション	価格
686262	4580366252733	26.0mm	40mm	¥6,200 (税込¥6,820)
686263	4580366252740		50mm	
686264	4580366252757		65mm	
686265	4580366252764		80mm	
686266	4580366252771		95mm	
686267	4580366252788	31.8mm	40mm	¥6,100 (税込¥6,710)
686268	4580366252795		65mm	
686292	4580366288886		80mm	
686270	4580366252818	-	95mm	¥6,200 (税込¥6,820)
686261	4580366252726	-	間に挿入し50mm延長	¥3,000 (税込¥3,300)

●686261:バイオネットの間に挿入し50mm延長。
●カラー:ブラック



FELT バイオネットナックル&スピンドルシャフト

商品コード	JAN	仕様	価格
686271	4580366252825	CNC バイオネット2/3用	¥3,400 (税込¥3,740)

バイオネット2&3用 2個セット



FELT STEERER NUT

商品コード	JAN	カラー	サイズ	価格
504166	4580366395843	ブラック	1.125"	¥15,000 (税込¥16,500)

STEERER NUT
バイオネット2 TK用

FELT Tri/TTブレーキフード

商品コード	JAN	カラー	サイズ	価格
445017	4580366252603	ブラック	22.2mm	¥2,400 (税込¥2,640)
445018	4580366252610	ホワイト		

ほとんどのインターナルケーブル用ブレーキレバーに対応。



FELT フレーム スモールパーツ キット

商品コード	JAN	対応	価格
280433	4580366345886	FR	¥9,000 (税込¥9,900)
280434	4580366345893	VR	¥7,500 (税込¥8,250)



FELT FELT AR用スモールパーツキット

商品コード	JAN	対応	価格
062176	4580366369752	AR 2020~	¥8,000 (税込¥8,800)

FELT フレーム スモールパーツ プラグ キット

商品コード	JAN	対応	サイズ	価格
280421	4580366298441	DA フレーム用	AR/DA フレーム用	¥2,500 (税込¥2,750)

インターナルフレームプラグ 2PCS



FELT ラバープラグトップチューブケーブルルーティング

商品コード	JAN	対応	価格
280422	4580366298458	DA フレーム用	¥1,000 (税込¥1,100)



FELT ケーブルガイドキット

商品コード	JAN	対応	価格
280413	4580366277392	F&FX 2011~	¥4,800 (税込¥5,280)



438 FELT 補修品

FELT シートポストシールAR 2020

商品コード	JAN	サイズ	価格
656607	4580366369820	AR MY2020+用	¥1,500 (税込¥1,650)
NEW 659055	4580366305385	MY14 IA ベア	¥2,000 (税込¥2,200)

長さ:245mm ●AR2020～モデル用

インターナロック シートポスト ウェッジ

商品コード	JAN	仕様	価格
656602	4580366351467	AR2013用	¥19,000 (税込¥20,900)

●AR 2014～2019モデル用



※ビラー固定ボルトは含まれません。

DAシートポストクランプボルト&ナット

商品コード	JAN	仕様	価格
653353	4580366253549	2011DA/2012DA用	¥8,000 (税込¥8,800)

2011DA, 2012DA用



FELT DA用シートポスト

商品コード	JAN	適応	仕様	価格
659051	4580366286509	0mmオフセット+DI2マウント	2011 以降	¥58,000 (税込¥63,800)
659050	4580366253556	20mmオフセット		
659052	4580366253570	20mmリアオフセット		

●DA 2011以降。B2013以降 (B16 2014以降を除く) 対応。



FELT 3T サドルレールクランプ

商品コード	JAN	価格
656608	4580366380122	¥18,000 (税込¥19,800)

●～20MY対応TK1/TKFRD用
サドルレールクランプ。

ノンエアロダブルクランプ

商品コード	JAN	カラー	クランプ径	価格
653367	4580366358237	シルバー	30.6mm	¥6,800 (税込¥7,480)

対応シートポスト:27.2mm ●フレームとシートポストの2か所をクランプする固定力の高いシートクランプ。

エアロシートポストクランプ

商品コード	JAN	価格
653358	4580366277385	¥6,000 (税込¥6,600)

アルミ、TRI/TT用、2011年以降



エアロカーボンフレーム用シートポストカラー

商品コード	JAN	価格
653142	4580366362913	¥3,300 (税込¥3,630)

●2009-2012 ARとTT/Triカーボンフレーム用シートクランプ。



FELT 補修品 439

FELT ディレクターハンガー

商品コード	JAN	対応モデル	価格
308223	4580366230649	X CITY-1, X CITY-2用	¥2,000 (税込¥2,200)
308224	4580366230656	X-CITY D.CAFE, QXシリーズ2014以降、Vシリーズ2016、2016～2017年VERZA SPEED50, FX アルミ	¥2,800 (税込¥3,080)
308250	4580366251187	2016年までのF, Z, FW, AR, CX, SR, カンチプレーキ採用FX, QRレバー採用VR, FRアルミモデル, 2018～2022年VERZA SPEED40/50	¥3,200 (税込¥3,520)
308256	4580366305408	Vシリーズ2015年以降, Z75 DISC 2015, F85X DISC 2015, F65X DISC 2015	¥3,400 (税込¥3,740)
308257	4580366335511	FRカーボン(QRモデル)	¥3,200 (税込¥3,520)
308258	4580366335528	FR DISC, VR カーボン, FXスルーアクスルモデル, AR Disc, BROAM, BREED	



308223



308224

308250
2ボルトを使用しないモデルと使用するモデルがあります。DI2を使用しない場合は1ボルトで使用できます。ボルト付属。

308256



308257



308258

※カラーは異なる場合があります。

FELT FELT スルーアクスル

商品コード	JAN	適合	仕様	価格	
521004	4580366364221	IA 2019～AR 2020～用	12×100mm (ネジピッチ1.5mm)	フロント	
521005	4580366364238	BREED/BROAM用			¥3,000 (税込¥3,300)
521006	4580366364245	FR Disc/FX/VERZASPEED/VR用			¥2,500 (税込¥2,750)
521007	4580366364252	FR/VR アルミ, 2019以降 IA, BROAM, BREED アルミ, FX, IA	12×142mm(163L + 9 head = 172 total) (ネジピッチ1.0mm x 19L) Syntace	リア	¥2,800 (税込¥3,080)
NEW 521003	4580366362920	FR/VR/FX カーボン	12×142mm(163L + 7 head = 170 total) (ネジピッチ1.0mm x 19L) Syntace	リア	¥3,500 (税込¥3,850)
521008	4580366364269	FX用	15×100mm (ネジピッチ1.5mm)	フロント	¥3,500 (税込¥3,850)
828081	4580366369707	2020MY以降AR用	12×142mm(161L) (ネジピッチ1.0mm)	リア	¥3,000 (税込¥3,300)



商品コード(JAN)	商品名	型番	サイズ/カラー	対応車種	税抜価格
630003 4055822081580	フロントフォーク アライズ・ギアード用	BT-FK-002	グロッシェブラック	Arise GEARED (MY20)	¥48,000 (税込¥52,800)
630004 4055822081597	フロントフォーク Beyond用	BT-FK-003	マットブラック	BEYOND (MY16-20)	¥53,000 (税込¥58,300)
630051 4055822081603	LYER クランクセット セルフエキストラクター	BT-CRP-001	ブラック	Hook2(MY20), HookEXT(MY20), Hook ADV(MY20), Hook EXT C(MY20), Tension1(MY20), Tension 2(MY20), Tension WMN(MY20), Audax AL(MY20)	¥1,500 (税込¥1,650)
630052 4055822081610	セルフエキストラクター ボルト&キャップ	BT-CRP-002	ブラック	Arise(MY15-17), Arise2(MY18-20), Arise Geard (MY20) Arise Tour(MY20), Beyond(MY20)	¥2,500 (税込¥2,750)
630101 4055822071819	T47 ボトムブラケット		30mm×68mm ブラック		¥6,800 (税込¥7,480)
630104 4055822081658	T47 ボトムブラケット スピンドルブラケット		24/22mm Internal/External ブラック		¥3,400 (税込¥3,740)
630201 4055822020909	ディレイラーハンガー ディスクブレーキ以外用	BT-DH-002	ブラック	Arise(MY16), Outlow(MY17)	¥6,300 (税込¥6,930)
630202 4055822048972	ディレイラーハンガー ディスクブレーキ用	BT-DH-010	ブラック	Arise(MY17), AriseGeard(MY17-18), Arise 2(MY18-19)	¥7,500 (税込¥8,250)
630203 4055822049009	ディレイラーハンガー	BT-DH-007	ブラック	Hook2(MY17-19), Hook EXT(MY17-19), Tempest Disc(MY17), Hook WMN(MY18-19), Tempest(MY18-19), Tempest WMN(MY18-19), Audax(MY18-19), Beyond 1(MY18), Beyond XPD(MY18), Hook ADV(MY19), Beyond(MY19)	¥6,800 (税込¥7,480)
630204 4055822049054	ディレイラーハンガー	BT-DH-008	ブラック	Beyond+(MY17-20), Beyond+1 (MY18-19), Beyond+2(MY18-19), Beyond+ADV(MY19-20), Arise Geard(MY20), Arise Tour(MY20), Hook2(MY20), Hook WMN(MY20), Hook EXT(MY20), Hook ADV(MY20), Cale(MY20), Audax(MY20)	¥2,800 (税込¥3,080)
630205 4055822081382	ディレイラーハンガー	BT-DH-022	ブラック	Arise2(MY20)	¥8,800 (税込¥9,680)
630206 4055822081399	ディレイラーハンガー	BT-DH-021	ブラック	Tempest(MY20)	¥5,800 (税込¥6,380)
630207 4055822089499	ディレイラーハンガー	BT-DH-018	ブラック	Tension 1(MY19-20), Tension2(MY19-20), Tension WMN(MY20), Audax AL(MY19-20)	¥2,800 (税込¥3,080)
630208 4055822081405	ディレイラーハンガー	BT-DH-019	ブラック	Beyond Junior(MY20-21), Munroe AL(MY21)	¥2,800 (税込¥3,080)
NEW 630209 4055822520706	ディレイラーハンガー	BT-DH-023		CALE AL(MY21-22), CALE AL(MY21-22)	¥2,800 (税込¥3,080)
NEW 630210 4055822542326	ディレイラーハンガー	BT-DH-024 SRAM UDH			¥4,500 (税込¥4,950)
630301 4055822056373	ケーブルガイドセット ボルト付き	BT-CR-002	ブラック	Arise Geard(MY17), Outlaw2(MY18-19), Outlaw(MY20)	¥2,200 (税込¥2,420)
630302 4055822048965	ケーブルストップセット ボルト付き	BT-CR-001	ブラック	Arise(MY15-17), Arise2(MY18-20), Outlaw1(MY18), Outlaw2(MY18)	¥1,500 (税込¥1,650)
630303 4055822049573	ダウンチューブケーブルガイドセット	BT-CR-007	ブラック	Beyond(MY17-20), Beyond 1(MY17-19), Beyond XPD(MY18), Hook 1(MY20), Hook 2(MY20), Hook WMN(MY20), Hook EXT(MY20), Hook ADV(MY20), Beyond Junior(MY20)	¥2,000 (税込¥2,200)
630304 4055822049580	ダウンチューブケーブルガイドセット	BT-CR-008	ブラック	Beyond+(MY17-20), Beyond+1 (MY18-19), Beyond+2(MY18-19), Beyond+ADV(MY19-20), Cale(MY20)	¥2,000 (税込¥2,200)
NEW 630305 4055822520829	ケーブルルーティングパーツ	BT-CR-014		HOOK EXT C(MY21-22)	¥8,000 (税込¥8,800)
NEW 630306 4055822520768	フレームブラグ/ガイドセット	BT-CR-006	シートチューブドロッパーボートカバー	HOOK EXT(MY18-22)など	¥1,000 (税込¥1,100)
NEW 630307 4055822520812	フレームスモールパーツ	BT-CR-013		TENSION 1/2(MY19-22)	¥5,400 (税込¥5,940)
NEW 630308 4055822520836	フレームスモールパーツ	BT-CR-015	FDマウント	HOOK EXT C(MY21-22)	¥5,400 (税込¥5,940)

価格に取付工賃は含まれません。品質保証はお買い上げの販売店を通して行っております。次の場合は適用されません。①海外個人輸入②オークションでの購入③他人からの譲渡④購入証明がない

商品コード(JAN)	商品名	型番	サイズ/カラー	対応車種	税抜価格
630401 4055822081474	スルーアックス フロント用	BT-TA-F-601	12×100mm 120mm ブラック	Hook EXT(MY18-20), Hook EXT-C(MY18-20), Audax(MY18-19), Outlaw 2(MY18), Hook WMN(MY20), Tension 1(MY19), Tension 2(MY19), Audax AL(MY19), Tempest-C(MY18-19)	¥4,800 (税込¥5,280)
630402 4055822081481	スルーアックス フロント用	BT-TA-F-602	15×100mm 125mm ブラック	Beyond(MY16-20), Beyond 1(MY18-19), Beyond XPD(MY18)	¥5,400 (税込¥5,940)
630403 4055822081498	スルーアックス フロント用	BT-TA-F-603	12×100mm 125mm ブラック	Tempest(MY18-20), Tempest Disc(MY17), Tempest WMN(MY18-19), Tempest C(MY20), Hook 2(MY17-19), Hook WMN(MY18-19), Hook 3(MY18), Tension 3(MY19), Tension 1(MY20), Tension 2(MY20), Tension WMN(MY20), Tension C(MY20), Arise 2(MY20), Arise Geared(MY20), Arise Tour(MY20), Audax AL(MY20), Audax(MY20)	¥4,800 (税込¥5,280)
630404 4055822081504	スルーアックス フロント用	BT-TA-F-604	15×110mm 135mm ブラック	Beyond+(MY17-20), Beyond+ 1(MY18-19)	¥5,400 (税込¥5,940)
630405 4055822081511	スルーアックス フロント用	BT-TA-F-605	15×110mm 158mm ブラック	Beyond +2(MY19), Beyond+ ADV(MY19-20)	¥5,400 (税込¥5,940)
630406 4055822081528	スルーアックス リア用	BT-TA-R-601	12×142mm 163mm ブラック	Tempest C(MY18-19), Tension 1(MY19-20), Tension 2(MY19-20), Audax AL(MY19-20)	¥4,800 (税込¥5,280)
630407 4055822081535	スルーアックス リア用	BT-TA-R-602	12×142mm 167mm ブラック	Arise Geard(MY20), Arise Tour(MY20), Hook 2(MY20), Hook WMN(MY20), Hook EXT(MY20), Beyond(MY20), Tempest(MY20), Tempest WMN(MY20), Audax(MY20), Hook ADV(MY20)	¥4,800 (税込¥5,280)
630408 4055822081542	スルーアックス リア用	BT-TA-R-603	12×142mm 173mm ブラック	Hook 2(MY17-19), Hook 3(MY16-18), Hook EXT(MY17-19), Hook EXT-C(MY18-20), Tension 3(MY19), Tension C(MY20), Tempest Disc(MY17), Hook WMN(MY18-19), Tempest(MY18-19), Tempest WMN(MY18-19), Audax (MY18-19), Hook ADV(MY19), Beyond+(MY20), Beyond+ADV(MY20), Cale(MY20), Arise 2(MY20)	¥4,800 (税込¥5,280)
NEW 630419 4055822530798	スルーアックス リア用	BT-TA-R-604	12×148mm/183mm M12X1.5	Cale AL(MY21)	¥4,800 (税込¥5,280)
NEW 630420 4055822530804	スルーアックス リア用	BT-TA-R-605	12×142mm/168mm M12X1.5	Hook EXT Ti(MY21), Beyond Ti(MY22)	¥4,800 (税込¥5,280)
NEW 630421 4055822542395	スルーアックス リア用	BT-TA-R-606	12×142mm/172.5mm M12X1.0		¥4,800 (税込¥5,280)
NEW 630422 4055822542418	スルーアックス リア用	BT-TA-R-607	12×148mm/175mm M12X1.0		¥4,800 (税込¥5,280)
NEW 630418 4055822520997	カセットボディ HG	BT-CB-006	ANTI BITE		¥18,000 (税込¥19,800)

価格に取付工賃は含まれません。品質保証はお買い上げの販売店を通して行っております。次の場合は適用されません。①海外個人輸入②オークションでの購入③他人からの譲渡④購入証明がない