



**GT**  
BICYCLES

[www.riteway-jp.com](http://www.riteway-jp.com)

■GTバイクにお乗りになる前には、必ずGTバイクマニュアル（取扱説明書）をお読みください。

■各部のゆるみやガタがないか点検し、常に安全な整備状態で走行してください。交通ルールを守り、安全に楽しむためにライダーとしての責任（ライトやヘルメットなど）を果たしていただくことを願います。

■限定保証

GTは、フレームとリジッドフォーク、およびコンポーネントを限定保証しております。この保証内容につきましては完成車に付属の「限定保証規定」をお読みください。なお、保証対象は日本国内であること、また最初の購入者に限りますのでお承知ください。使用上の間違い、事故、転倒、錆退色などを含む故障や破損、及び消耗品などについて保証しません。また正規取扱店以外、あるいは個人売買やオークションなどにより購入された場合は保証しません。

■盗難保証

GTの完成車、フレームが盗難にあわれた場合には、完成車・フレームに付属の「盗難補償規定」に従って盗難補償をいたします。補償の内容、条件などは盗難補償規定にてご確認ください。ただし、限定保証登録カード未送付の場合は無効となりますのでお承知ください。

地球を楽しくしたい

**RITEWAY**  
PRODUCTS JAPAN

ライトウェイプロダクツジャパン株式会社

〒171-0022 東京都豊島区南池袋3-18-34 池袋ソティハイイツ102 TEL.03-5950-6002 FAX.03-5956-8028

- このカタログの価格・仕様は予告なく変更されることがあります。
- フレームカラーは印刷のため実際と多少異なることがあります。

■記載されている重量は全て参考重量になります。

カタログ頒布 ¥500 (税込)  
2版 改定版



ライトウェイプロダクツジャパン(株)は国際標準化機構(ISO)が定める「環境マネジメントシステム規格」ISO14001 認証取得企業です。



**GT**  
BICYCLES

進化し続けるアメリカの伝統ブランド



2009

**CATALOG**





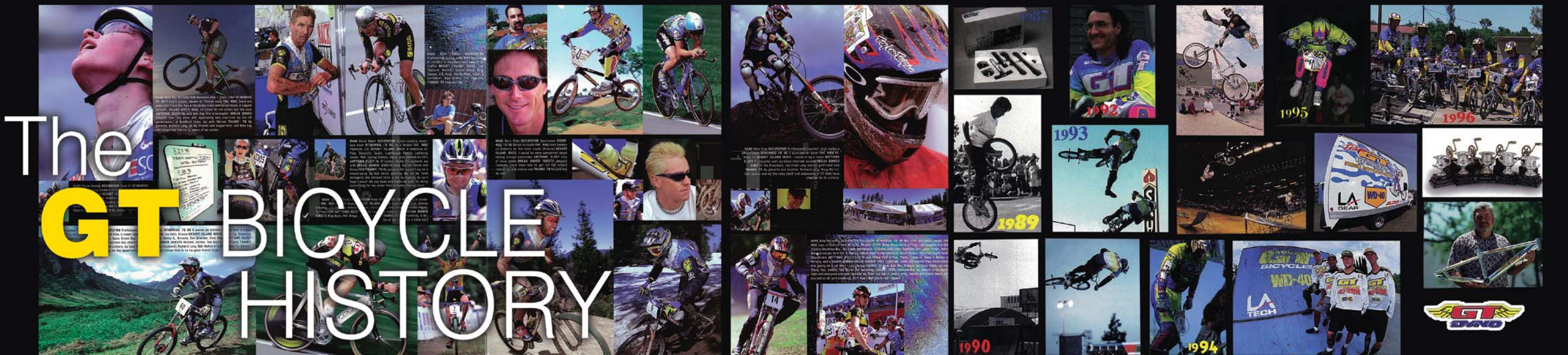

**GT bicycleの誕生**

GTの生みの親であるゲーリー・ターナーは、トランペットやトロンボーンのような高度な溶接技術が必要とする楽器の修理職人でした。普段の仕事とは離れて彼は高強度のクロモリ鋼を溶接してドラッグレーサーカーを作るプロのドライバーでもありました。

やがて子供が大きくなった時、航空機に使用される最先端のクロモリ素材を使用して自らの息子にBMXレーサーを作り始めました。すると他の子供からも作って欲しいと要望が殺到し、その噂が一気に広がったのが1973年の事でした。後に共同経営者になるリチャード・ロングはカリフォルニア州オレンジカウンティでバイクショップを営んでいました。

ナーシップが始まりました。彼らは最高のBMXフレームを作るためにカリフォルニア州サンタナに工房を構えました。1979年にゲーリー・ターナーの頭文字を取ったGT bicyclesというブランドを命名し、最も速く走れるフレームを世界に向けて販売を始めました。時代とともにBMX人口は増加し、GTは世界的BMXレースのスポンサーになるほどに飛躍していきました。リチャードはマーケティング、ゲーリーはフレーム製作の天才として才能を余す事無く発揮できるフィールドを見つけたのです。

**BMXの頂点へ**

1980年からGT bicyclesは毎年すさまじい勢いでフレームを開発し、次々にBMXの領域を広げていきました。例えばFREESTYLEというジャンルを作り上げたPERFORMERというバイクは伝説になり、今日まで続くBMXのカテゴリーになっています。さらに高性能なフレームを求めて会社はカリフォルニア州ハンチントンビーチに移動して溶接作業、倉庫、物流、本社機能を備えたビルを構えました。この間にGT bicyclesはBMXレースの上位を独占し世界のGTへと飛躍を遂げました。



Triple Triangle Frame

**MTBの開発**

80年代後半にさしかかると、リチャードは多様なフィールドに対応したスポーツMTBの開発に着手。1987年にGTはネバダ州で行われたインターバイクショーで5モデルのバイクを発表しました。それから5年も経たない間にBMXと同様にMTBのレース界をGT bicyclesは席巻しました。この時世界中を驚かせ、今日までGTに勝利をもたらした続けるトリプルトライアングルフレームが誕生しました。1991年にアメリカで最初にアルミ素材を使用した



ROBO DH Frame

MTBを製作し、チタンフレームなど様々な最先端素材をMTBの世界にもたらしました。誰よりも速く走れるバイクを生み出したGTは次々に勝利を収め、世界最速のMTBライダーを決めるワールドカップでジュリー・フルタド選手が勝利を勝ち取り、男性ではニコラス・ポリオツがユースワールドカップで勝利を得ました。それ以来たくさんの著名なライダーがGTのフレームを求めて、TeamGT bicycleへの参加を望みました。GTが抱えるチームは長いMTBの歴史の中で最もパワフルなレーシングチームとなりました。

**ナショナルチームへの供給**

時を同じくしてロードバイクではProject96が進められ、それは人類史上最も速いトラックレーサーをアメリカオリンピックナショナルチームへ供給する計画でした。その開発には数億円という桁外れの開発費が投じられ、言うまでもなくメダルを獲得しました。それ以来自転車競技連盟はGTが開発したエアロダイナミクスフレームを使用禁止にしたほどです。

**最高を求めて**

1994年にはリアサスペンションを装備したMTBの先駆けとなるRTSが発表され、その性能が認められて、アメリカナショナルチームへ供給する事が決まりました。翌年の1995年には世界初の4バーリンケージ方式サスペンションシステムとしてLTSシリーズを発表されました。1977年GTはカーボンファイバーの一種であるサーモプラスチックを使用したフルサスペンションMTBを開発、1998年にSTSテクノロジーを応用したダウンヒルレースに特化したLOBO DHを完成。さらにGTは現在のモデルの原型となる全く新しいサス



i-DRIVE Frame

ペンションプラットフォーム i-DRIVEを完成させました。1999年にはi-DRIVEプロトタイプでワールドカップに参戦し、2001年にはさらなる軽量化を施した



New i-DRIVEを発表。そのプラットフォームを使用した世界最速のダウンヒルモデルDH-iによって世界チャンピオンの栄光がGTにもたらされました。さらにこの年ZASKAR TEAMは22.5ポンドという驚異的な軽さで多くのクロスカントリーライダーの注目を集めました。2002年にはラッカス i-DRIVEというモデルを発表し、MTB界にフリーライドという新しいカテゴリーを確立しました。2004年にはさらなるペダリングロス低減してサスペンションのスムーズな動きを実現したID-XCを発表。同年のRuckus Flowtalはアメリカブランドで始めての前後サスペンションにエアを使用したフリーライドバイクでした。2005年には世界初となる内装変速を搭載したDHモデル "G-BOX" をユーロバイクで発表。New i-DRIVEプラットフォームを採用したIDXC1.0はその圧倒的な路面追従性と走破性が評価されて "GEAR of the year" を受賞しました。翌年には内装変速機付きダウンヒルモデルを世界で初めて市販化。

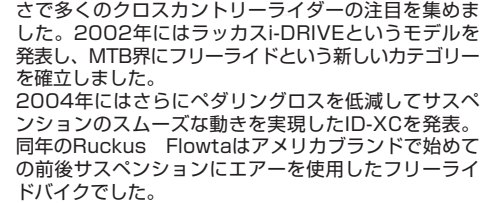

さらなる飛躍  
2007年はまさにGTが長年蓄積してきたカーボン技術を昇華させた年と言えます。ロードバイク、ダウンヒルバイク、クロスカントリーバイクまで様々なフレームに最先端のカーボン素材を活用しました。新型DH-iはその当時市場に流通しているダウンヒルマシンの中で最軽量モデルとして大きな注目を集めました。2008年はアルミフレームをハイドロフォーミングにより大きな負荷に耐えるオールマウンテンFORCE、フリーライドに対応するSANCTIONを開発。カーボン技術はさらなる高みを迎え、2009年量産モデルとしては世界初のダウンヒル専用のフルカーボンフレームを完成させました。さらにジルキントナー、マイクティの2選手が北京オリンピックにアメリカナショナルチームとして参戦しました。常にGT bicyclesはレースの最前線でトライ&エラーを繰り返して開発を続けてきました。世界最高の "FAST" なバイクを創る集団である事がGTの存在意義です。



# CONTENTS

## 02-07 **GT HISTORY & TECHNOLOGY**

### **FULL SUSPENSION**

- 08 DHI
- 09 SANCTION
- 10-11 FORCE
- 12-14 MARATHON

### **HARDTAIL**

- 15-18 ZASKER
- 19-21 AVALANCHE
- 21 OUTPOST
- 21 AGGRESSOR
- 22 PEACE
- 23 RUCKUS

### **STREAMLINE**

- 24 AEROSTREAM
- WINDSTREAM

### **CROSS TREKKING**

- 25-26 TRANSEO

### **TRAIL**

- 27 CHUCKER

### **ROAD**

- 28 GUTTERBALL
- 28-32 GTR

### **BMX RACING**

- 33-34 POWER SERIES

### **FREESTYLE**

- 35 PERFORMER/COMPE/ZONE
- 36 SLAMMER/ENCORE/FINALE
- FLY/EL CENTRO 18

### **CRUISER**

### **KIDS**

- 38 STOMPER BOYS/LAGUNA
- 39-40 MACH ONE
- 40 LOLA

## 41-46 **SPECIFICATIONS**

## 47 **DIMENSION CHART**



# FRAME TECHNOLOGY



## なぜGTのフレームは強いのか？

ライバルの追従を許さない理想の設計  
ライダーの強大なパワーを受け止め、しなやかな走りを実現するフレームはリアトライアングルとフロントトライアングルの接点を4倍に増やすトリプルトライアングルテクノロジーによって実現しました。ペダリングでたわみやすいリアフレームを面で支える事で比類なき曲げ剛性とねじり剛性をクラス最軽量のフレームで実現。さらにホイールからサドルに向かうシートステイが延長される事で路面からの細かな振動を吸収。駆動効率の良さと快適性を兼ね備えた独創的なフレーム設計です。



## まだ誰も踏み入れた事のないカーボンの新しい領域へ

フレームに対する負荷を細部に渡るまでデータ解析が可能な最先端技術のFEA(\*)を用いて理想的なフレームを実現。このフォース・オプティマイズド構造といわれるチューニング方法で、走行シーンやライダーの体格、バイクの挙動にいたるまで徹底したリファインを行い、卓越したトータルバランスを発揮します。  
FEA(\*)有限要素法：コンピューターを用いて微分方程式を近似的に解くための数値解析の方法で応力解析などに使用される。



## 折り重ねられるカーボンシート

FEAによって得られたデータを現実にする為、GTはTR30carbonやTR50carbonのような異なる特性をもつ複数のカーボンシートを自在に組み合わせています。理想と現実が一体となる事で最高の運動性野を持ったマシンが完成しました。その潜在能力は先鋭的なライダーと一体となり、完璧なライディングを実現します。





# INDEPENDENT DRIVETRAIN

## 1992年 RTSシステム

フルサスペンションバイクの先駆けとなるGTが初めて開発したモデル、ペダリング時のロスが非常に少なくブレーキングがサスに与える影響が少なかったが、モーターサイクルの構造を応用していたため、ペダリング中の路面追従性が大きく損なわれるというデメリットがありました。現在販売されているピボットがチェーンリングより高い位置にあるシングルピボット方式と同じ問題を抱えていました。



## 2009年i DRIVETRAINペダルとサスペンションが独立し高効率を実現



**INDEPENDENT DRIVETRAIN** インデペンデントドライブトレイン オートバイには前後サスペンション付きが当たり前になっているにもかかわらず、自転車ではフルサスペンションが広まらなかったのでしょうか。「人間が動力となっている限りペダリングロスが発生し、サスペンションの動きを阻害する。」このセオリーにすべてのバイクとライダーが従ってきました。その既成概念を打ち破る機構として、GTはペダリングの中心となるBBユニットをメインフレームとスイングアームから完全に独立させたi (INDEPENDENT) DRIVETRAINを開発。このフローティングBBによってライダーがペダリングをしてもフレーム自体に直接入力がかからないため、余計なサスペンションの動きを防止しています。この特許を持つシステムがGTフルサスペンションシリーズのすべてに搭載されています。さらにBBユニットとメインフレームがフレックスボーンでつながれていることによってフローティングBB位置の変化を最小限にしつつ、リアセンター長の変化を抑えて足へのダメージやタイヤの跳ね上がりの原因となるキックバックを最小限にしています。

## 1995年 LTSシステム

現在の主流となっている4バーリンケージ型フルサスペンションの原型となる先駆的存在です。4バーリンケージは当時としては優秀な構造でシッティング時のロスが少なくペダリング時の路面追従性も良好でした。しかし4バーリンケージはスタンディング時に大きく上下にフレームがたわんでしまいロスが大きい事とピボット位置が低いので走破性が悪いという構造上どうしても解決できない問題を抱えていました。これは今日市場に出まわっている最新モデルに至っても同じ悩みを抱えており、サスペンションをロックして動きを止めてしまう事も行われています。



## i DRIVETRAINですべてを解決

GTのフルサスペンションラインナップは、下り専用のダウンヒルバイクから登りに強いクロスカンントリーモデルまですべて同じi DRIVETRAINを搭載しています。この性格が異なるバイク双方に対しての答えが、最高のサスペンション作動とペダリング効率を両立しているi DRIVETRAINです。今までのサスペンションシステムでは実現できなかった理想の走りがすべてのフィールドで自在に駆け抜けます。



メインピボット

## ダウンヒル専用マシンと同じ高さのメインピボット

一般的なフルサスタイプのメインピボットはクランクのミドルリングの周辺に設定されています。これに対して下りを専門とするダウンヒルマシンはチェーンリングの上にメインピボットを配置しています。ピボットの位置が高いほど振り子の原理で衝撃を斜方にかわす事が出来るため、オフロードで失速しやすくなるメリットがあります。しかし走破性が良くなると同時にペダリング中はサスペンションが動かなくなるという理由でクロスカンントリーやオールマウンテンのカテゴリーではタブーとされてきた設計でした。GTはi DRIVETRAINによって駆動系とサスペンションを独立させる事で、高いメインピボット設定でありながらペダリングの影響を排除し、トラクションコントロールに優れた登坂性能を持ち合わせ、急で滑りやすい坂も登りやすいという卓越した走破性を有しています。

## ロックアウトは不要

登り、下り、シッティング、スタンディング、ペダリング。これらのどの状況下においても確実に路面を捉えてタイヤと地面の接触時間を最大化する事、それがフルサスペンションバイクを操る事のメリットです。一般的に行われるペダリング効率を上げるためにサスペンションをロックアウトをさせる事はi DRIVETRAINには不要。ロックした瞬間からそのバイクは路面追従性が悪くなり、あたかも重いハードテイルに変身してしまうのです。フレーム設計でロスを大幅に低減したi DRIVETRAINはユニットの性能に頼ることなく常にその運動性能を100%発揮できる非凡な能力を備えています。例えばFOX社が搭載しているサスペンションの動きを抑制してペダリングロスを制御するプロペダルの基本設定であるPROPEDAL TUNEはMARATHONで中間レベル、FORCEやSANCTIONでは最弱に設定されています。高性能なサスペンションのパフォーマンスをi DRIVETRAINがフルに引き出して意のままにラインをトレースする事を約束します。





# DHi

速くなければ許されない、常に勝つことだけを求められたGTのダウンヒルマシン。先鋭的なメインフレームは強靱な6061-T6アルミを hidroforming 製法で成型し、カーボン製のシートマストで軽量化。スイングアームはレースで鍛えられた剛性の高いボックス形状でドロップアウトはCNC加工により揺ぎ無いパフォーマンスを発揮します。既成概念を打ち破るIDサスペンションテクノロジーはペダリングパワーと重力による沈み込みの両方を推進力へ変換し、サスペンション機能をフルに引き出す事でライダーを瞬時に最高速度まで加速させます。GT DHi フレームはどんな大きな岩や崖と対面しても常に冷静にいられるマシンです。

## DHi TEAM

DHi チーム

¥840,000 (税抜 ¥800,000)  
**フレーム** GT 6061 アルミモノコック IDシステムサスペンション  
 8.5"トラベル 12mmアックスル カーボンシートマスト DHデザイン  
**リアショック** FOX DHX ATR 5.0  
**フォーク** ROCK SHOX BOXXER WORLD CUP マグネシウムサスペンション  
 エア/オイル 203mmトラベル リバウンドアジャスト モーションコントロール  
 20mmスルーアックスル  
**クランクセット** SHIMANO SAINT 42T E-THIRTEEN チェーンデバイス  
**リム(ホイールセット)** SUN MTX ディスクアイレット  
**タイヤ** KENDA NEVEGAL DH 26×2.5  
**ブレーキ** AVID JUICY CARBON  
 ハイドロリックディスク  
**ギア** 9S  
**サイズ** S (457)  
**カラー** リキッドシルバー  
**参考重量** 18.8kg



## DHi PRO

DHi プロ

¥522,900 (税抜 ¥498,000)  
**フレーム** GT 6061 アルミモノコック IDシステムサスペンション 8.5"トラベル  
 12mmアックスル カーボンシートマスト DHデザイン  
**リアショック** FOX VAN R  
**フォーク** ROCK SHOX BOXXER RACE マグネシウムサスペンション  
 コイルスプリング/オイル 203mmトラベル リバウンドアジャスト  
 モーションコントロール 20mmスルーアックスル  
**クランクセット** FSA GRAVITY DH LIGHT 42T  
**E-THIRTEEN** チェーンデバイス  
**リム(ホイールセット)** WTB SPEED DISC ディスク アイレット  
**タイヤ** KENDA NEVEGAL DH26×2.5  
**ブレーキ** SHIMANO DEORE LXハイドロリックディスク  
**ギア** 9S  
**サイズ** S (457)  
**カラー** マットブルー、ピレットグレー  
**参考重量** 19.3kg



サンクションはGTがこれまで磨いてきたサスペンションフレームに対する追求を具現化しました。今日のもっとも激しいエンデュロライダーやフリーライダーの走りを満たすチューニングや過酷なテストをGTのプロライダーのBryn AtkinsonやHans Reyによって繰り返してきました。徹底したリファインによってGT サンクションはあなたが踏み入る事の出来なかった未知のフィールドへ案内します。新設計6061T-6アルミモノコックトップチューブはその美しい外見からは想像できない野生的な戦闘能力を発揮します。すべてが新しい冷間鍛造ピボット、テーパーステイ、リプレースドロップアウト、さらにレースで実績を積み重ねてきたi DRIVETRAINが装備されています。このGTが特許を持つi DRIVETRAINは6インチのリアトラベルを有しながら激しい路面状況でのペダリングでも効率よく安定した走りを実現します。



# SANCTION

## SANCTION 1.0

サンクション 1.0

¥522,900 (税抜 ¥498,000)  
**フレーム** GT 6061 アルミモノコック ID システム サスペンション  
 6"トラベル 12mm アックスルモジュラードロップアウト  
**リアショック** FOX DHX AIR 4.0 XV  
**フォーク** FOX 36 TALAS RC2 サスペンション エア/オイル  
 100/130/160mm トラベル リバウンド アジャストコンプレッション アジャスト  
 20mmスルーアックスル  
**クランクセット** SHIMANO SAINT 36T×22T パッシュガード  
**リム(ホイールセット)** MAVIC EX-325 ディスク アイレット  
**タイヤ** KENDA NEVEGAL 26×2.3 フォールディング  
**ブレーキ** SHIMANO SAINT ハイドロリックディスク  
**ギア** 18S  
**サイズ** XS (433) 、 S (443)  
**カラー** マットシルバー



## SANCTION 2.0

サンクション 2.0

¥365,400 (税抜 ¥348,000)  
**フレーム** GT 6061 アルミモノコック ID システム サスペンション  
 6"トラベル 12mm アックスルモジュラードロップアウト  
**リアショック** FOX DHX AIR 4.0 XV  
**フォーク** ROCK SHOX DOMAIN 302 U-TURN マグネシウムサスペンション  
 コイル/オイル 120/160mm トラベル リバウンド アジャスト  
 モーションコントロール 20mmスルーアックスルQR  
**クランクセット** SHIMANO SLX 36T×22T パッシュガード  
**リム(ホイールセット)** MAVIC EX-321 ディスク アイレット  
**タイヤ** KENDA NEVEGAL 26×2.3 フォールディング  
**ブレーキ** AVID JUICY 5 ハイドロリックディスク  
**ギア** 18S  
**サイズ** XS (433) 、 S (443)  
**カラー** マットパープル



## SANCTION 3.0

サンクション 3.0

¥312,900 (税抜 ¥298,000)  
**フレーム** GT 6061 アルミモノコック ID システム サスペンション  
 6"トラベル 12mm アックスルモジュラードロップアウト  
**リアショック** FOX DHX AIR 3.0  
**フォーク** SR-SUNTOUR DUROLUX マグネシウムサスペンション  
 エア/オイル 140/160mm トラベル リバウンド アジャスト 20mm スルーアックスル  
**クランクセット** TRUVATIV FIREX AM 36T×24T パッシュガード  
**リム(ホイールセット)** KORE TORSION ディスク アイレット  
**タイヤ** KENDA NEVEGAL 26×2.3 フォールディング  
**ブレーキ** SHIMANO M486 ハイドロリックディスク  
**ギア** 18S  
**サイズ** XS(433)、S(443)、M(468)  
**カラー** マットカッパー







世界中のトレイルを走ってきたハンスレイの遺伝子がフォースには組み込まれています。フォースはどんなギャップも即座に路面をつかむダウンヒルレーサーマシンと圧倒的なベダリング性能を持つクロスカントリーマシンを高次元で調和させました。GTは強さを損なう事無く極限までフレームを絞り込むことに挑戦。理想的な登坂性能と高速域での路面追従性を備えたマシンを完成させました。オールマウンテンのために磨き上げた6インチのリアトラベルを持つ究極のフォースでハンスレイとともに最上の走行性能を証明しましょう。

**FORCE CARBON PRO** フォース カーボン プロ

¥785,400 (税抜¥748,000)  
**フレーム** GT FOC ハイモジュラスモノコックカーボン 12K フィニッシュ ID システムサスペンション 6" トラベル モジュラードロップアウト  
**リアショック** FOX FLOAT RP23  
**フォーク** FOX TALAS 32R サスペンション エア/オイル 140mm トラベル ロックアウト リバウンドアジャスト 15mm スルーアクスル QR  
**クランクセット** SHIMANO XTR 44T×32T×22T  
**リム(ホイールセット)** MAVIC CROSSMAX ST センターロックディスク ホイールセット  
**タイヤ (F) KENNDA NEVEGAL 26×2.3 フォールディング (R) KENNDA NEVEGAL 26×2.1 フォールディング**  
**ブレーキ** SHIMANO XTR ハイドロリックディスク  
**ギア** : 27S  
**サイズ** : XS (437) 、 S (447)  
**カラー** : ブルー/カーボン  
**参考重量** : 12.0kg



**FORCE CARBON EXPART** フォース カーボン エキスパート

¥575,400 (税抜¥548,000)  
**フレーム** GT FOC ハイモジュラスモノコックカーボン 12K フィニッシュ ID システムサスペンション 6" トラベル モジュラードロップアウト  
**リアショック** FOX FLOAT RP23  
**フォーク** FOX TALAS 32R サスペンション エア/オイル 110~150mm トラベル ロックアウト リバウンドアジャスト 15mm スルーアクスル QR  
**クランクセット** SHIMANO DEORE XT 44T×32T×22T  
**リム(ホイールセット)** MAVIC XM-719 ディスクアイレット  
**タイヤ (F) KENNDA NEVEGAL 26×2.3 フォールディング (R) KENNDA NEVEGAL 26×2.1 フォールディング**  
**ブレーキ** SHIMANO DEORE XT ハイドロリックディスク  
**ギア** : 27S  
**サイズ** : XS (437) 、 S (447)  
**カラー** : シルバー/カーボン  
**参考重量** : 12.7kg



**FORCE 1.0** フォース 1.0

¥365,400 (税抜¥348,000)  
**フレーム** GT 6061 アルミモノコック ID システムサスペンション 6" トラベル モジュラードロップアウト  
**リアショック** FOX FLOAT RP23  
**フォーク** FOX TALAS 32R サスペンション エア/オイル 140mm トラベル ロックアウト リバウンドアジャスト 15mm スルーアクスル QR  
**クランクセット** SHIMANO DEORE XT 44T×32T×22T  
**リム(ホイールセット)** MAVIC XM-719 ディスクアイレット  
**タイヤ (F) KENNDA NEVEGAL 26×2.3 フォールディング (R) KENNDA NEVEGAL 26×2.1 フォールディング**  
**ブレーキ** SHIMANO DEORE XT ハイドロリックディスク  
**ギア** : 27S  
**サイズ** : XS (433) 、 S (443)  
**カラー** : マットブラック  
**参考重量** : 13.4kg (S)



**FORCE 2.0** フォース 2.0

¥312,900 (税抜¥298,000)  
**フレーム** GT 6061 アルミモノコック ID システムサスペンション 6" トラベル モジュラードロップアウト  
**リアショック** FOX FLOAT R  
**フォーク** FOX FLOAT 32R サスペンション エア/オイル 140mm トラベル ロックアウト リバウンドアジャスト  
**クランクセット** SHIMANO SLX 44T×32T×22T  
**リム(ホイールセット)** WTB SPEEDDISC ディスク アイレット  
**タイヤ (F) KENNDA NEVEGAL 26×2.3 フォールディング (R) KENNDA NEVEGAL 26×2.1 フォールディング**  
**ブレーキ** AVID JUICY 3 ハイドロリックディスク  
**ギア** : 27S  
**サイズ** : XS (433) 、 S (443)  
**カラー** : パールホワイト  
**参考重量** : 13.6kg



**FORCE 3.0** フォース 3.0

¥207,900 (税抜¥198,000)  
**フレーム** GT 6061 アルミモノコック ID システムサスペンション 6" トラベル モジュラードロップアウト  
**リアショック** ROCK SHOX BAR 2.1  
**フォーク** SR-SUNTOUR MAG 32 マグネシウムサスペンション エアスプリング/オイル 140mm トラベル ロックアウト リバウンドアジャスト  
**クランクセット** FSA ALPHA DRIVE 44T×32T×22T  
**リム(ホイールセット)** WTB SX-24 ディスク  
**タイヤ (F) KENNDA NEVEGAL 26×2.3 フォールディング (R) KENNDA NEVEGAL 26×2.1 フォールディング**  
**ブレーキ** TEKTRO AURIGA PRO ハイドロリックディスク  
**ギア** : 27S  
**サイズ** : XS (433) 、 S (443) 、 M (468)  
**カラー** : シルバー、銅  
**参考重量** : 14.6kg (M)





# MARATHON CARBON

数多くいるアメリカのクロスカントリープロライダーの中でもGTのTodd WELLSほど情熱と冷静さを兼ね備えた選手はまれです。彼の非凡な能力はマラソンカーボンにさらに進化させました。外からの入力に対するフレーム強度を設計できるフォースオブティマイズテクノロジーによって最小限のフレーム重量で4インチストロークモデルとしては史上最高の反応性を実現。マラソン専用最適化されたi DRIVETRAINがライダーの定めたラインを正確にトレースします。世界の競合が集うワールドカップ会場で異彩を放つマラソンはさらにライダーとの一体感を高めました。

## MARATHON CARBON TEAM マラソン カーボン チーム

¥785,400 (税抜¥748,000)  
 フレーム GT FOC ハイモジュラスモノコックカーボン 12K フィニッシュ  
 ID システムサスペンション 4"トラベル  
 リアショック FOX FLOAT RP23  
 フォーク FOX FLOAT 32RL サスペンション エア/オイル  
 120mm トラベル リモートロックアウト リバウンドアジャスト  
 クランクセット SHIMANO XTR 44T×32T×22T  
 リム(ホイールセット) MAVIC CROSSMAX SLR  
 センターロックディスク ホイールセット  
 タイヤ KENNDA KARMA 26×2.0  
 フォールディング  
 ブレーキ SHIMANO XTR ハイドロリックディスク  
 ギア 27S  
 サイズ XS(426)、S(446)、M(481)  
 カラー チームホワイト  
 参考重量 10.9kg (M)



## MARATHON CARBON TEAM FRAME マラソン カーボン チーム フレーム

¥312,900 (税抜¥298,000)  
 フレーム GT FOC ハイモジュラスモノコックカーボン 12K フィニッシュ  
 ID システムサスペンション 4"トラベル  
 リアショック FOX FLOAT RP23  
 付属品 FSA ヘッドセット、シートクランプ、BBケーブリングガイド、  
 ブレーキケーブル、ストッパー、ディレーラハンガー  
 サイズ S(446)、M(481)  
 カラー チームホワイト



## MARATHON CARBON EXPERT マラソンカーボンエキスパート

¥417,900 (税抜¥398,000)  
 フレーム GT FOC ハイモジュラスモノコックカーボン 12K フィニッシュ  
 ID システムサスペンション 4"トラベル  
 リアショック FOX FLOAT R  
 フォーク ROCK SHOX RECON 335 AIR マグネシウムサスペンション  
 エア/オイル 120mm トラベル リバウンドアジャストモーションコントロール  
 クランクセット SHIMANO SLX 44T×32T×22T  
 リム(ホイールセット) MAVIC CROSSRIDE センターロックディスク ホイールセット  
 タイヤ KENNDA KARMA 26×2.0 フォールディング  
 ブレーキ SHIMANO SLX ハイドロリックディスク  
 ギア 27S  
 サイズ XS(426)、S(446)、M(481)  
 カラー カーボン/レッド  
 参考重量 12.3kg (M)



1988年からGTはパフォーマンスを高めるための軽量で強靭なアルミフレーム素材を実戦で鍛え上げてきました。それから20年後素材の性能をフルに引き出した6061T-6アルミをマラソンに採用。徹底した走行実験によって作り上げられたiDRIVETRAINを装備する事で高い耐久性としなやかに大地を掴み取るフレームは、意のままにバイクを操る楽しさをライダーへ約束します。もう荒れた路面も、とどまる事無く向かってくる石にも動じる事はありません。

## MARATHON ELITE マラソンエリート

¥260,400 (税抜¥248,000)  
 フレーム GT 6061 アルミカスタムチューブ ID システムサスペンション 4"トラベル  
 リアショック FOX FLOAT R  
 フォーク ROCK SHOX RECON 335 AIR マグネシウムサスペンション  
 エア/オイル 120mm トラベル リバウンドアジャストモーションコントロール  
 クランクセット SHIMANO SLX 44T×32T×22T  
 リム(ホイールセット) WTB SPEED XC ディスク アイレット  
 タイヤ(F)KENNDA NEVEGAL 26×2.3 フォールディング  
 (R)KENNDA NEVEGAL 26×2.1 フォールディング  
 ブレーキ AVID JUICY 3 ハイドロリックディスク  
 ギア 27S  
 サイズ XS(426)、S(446)、M(481)  
 カラー パールブラック





## MARATHON SPORT

マラソンスポーツ

¥165,900 (税抜¥158,000)  
フレーム GT 6061 アルミカスタムチューブ ID システムサスペンション 4"トラベル  
リアショック FOX FLOAT R  
フォーク SR-SUNTOUR MAG 32 マグネシウムサスペンション エアスプリング/オイル 120mm トラベル ロックアウト リバウンドアジャスト  
クランクセット SHIMANO 44T×32T×22T  
リム(ホイールセット) WTB SX-24 ディスク  
タイヤ KENNDA NEVEGAL 26×2.1  
ブレーキ TEKRO AURIGA COMP ハイドロリックディスク  
ギア 27S  
サイズ XS(426)、S(446)、M(481)  
カラー シルバー、ブルー  
参考重量 14.4kg (M)



## MARATHON 9r

マラソン 9r

¥260,400 (税抜¥248,000)  
フレーム GT 6061 アルミカスタムチューブ IDシステムサスペンション 4"トラベル 29"ホイール  
リアショック ROCK SHOX MONARCH 3.1 エア/オイル  
フォーク ROCK SHOX REBA SL 100mmトラベルリバウンドモーションコントロール 29"ホイール  
クランクセット SHIMANO SLX 44T×32T×22T  
リム(ホイールセット) WTB SPEED DISC ALL MT29\*ダブルウォール アイレット  
タイヤ WTB PROWLER MX 29×2.1  
ブレーキ SHOMANO DEORE LX ハイドロリックディスク  
ギア 27S  
サイズ M (485)  
カラー レッド



ザスカーと言えば多くのレースファンはNORBAでの数々の勝利の記憶を思い出すでしょう。初代ザスカーが開発されてから20年の間にダウンヒル、XC、4X、デュアルすべての頂点に立つという常識では考えられない実績を残してきました。世界中で最も勝利に酔いしれた最速の血統は、ライダーのポテンシャルを最大限引き出します。また外からの入力に対するフレーム強度を設計できるフォースオブティマイズテクノロジーと、フレーム強度を飛躍的に高めるトリプルトライアングルテクノロジーが、ライダーのパワーを受け止め路面を掴み、研ぎ澄まされた走りを見せ付けます。表彰台の上に立つたびに磨かれた人車一体となる史上最速の遺伝子は、ただ速いだけではない、マシンとの融合を感じる事のできる一台です。

## ZASKAR CARBON TEAM

ザスカー カーボンチーム

¥680,400 (税抜¥648,000)  
フレーム GT FOC ハイモジュラスモノコックカーボン 12K フィニッシュ  
フォーク FOX FLOAT 32RL サスペンション エア/オイル 100mm トラベル リモートロックアウト リバウンドアジャスト  
クランクセット SHIMANO XTR 44T×32T×22T  
リム(ホイールセット) MAVIC CROSSMAX SLR センターロックディスク ホイールセット  
タイヤ (F) KENNDA KARMA 26×2.0 フォールディング  
(R) KENNDA KARMA 26×2.1 フォールディング  
ブレーキ SHIMANO XTR ハイドロリックディスク  
ギア 27S  
サイズ S(421)、M(471)  
カラー チームホワイト  
参考重量 9.6kg (M)



## ZASKAR CARBON TEAM FRAME

ザスカー カーボンチームフレーム

¥207,900 (税抜¥198,000)  
フレーム GT FOC ハイモジュラスモノコックカーボン 12K フィニッシュ  
付属品 FSA ヘッドセット、シートクランプ、ケーブルストッパー、ディレーラハンガー  
サイズ S(421)、M(471)  
カラー チームホワイト  
参考重量 1.6kg





## ZASKAR CARBON PRO

ザスカカー カーボンプロ

¥449,400 (税抜¥428,000)  
フレーム GT FOC ハイモジュラスモノコックカーボン 12K フィニッシュ  
フォーク FOX FLOAT 32RL サスペンション エア/オイル 100mm トラベル  
リモートロックアウト リバウンドアジャスト  
クランクセット SHIMANO DEORE XT 44T×32T×22T  
リム(ホイールセット) MAVIC CROSSSTRAIL SLR センターロックディスク ホイールセット  
タイヤ (F) KENNDA KARMA 26×2.0 フォールディング  
(R) KENNDA KARMA 26×2.1 フォールディング  
ブレーキ SHIMANO DEORE XT ハイドロリックディスク  
ギア : 27S  
サイズ : S(421)、M(471)  
カラー : ブラック/イエロー  
参考重量 : 10.0kg



## ZASKAR EXPERT

ザスカカー エキスパート

¥239,400 (税抜¥228,000)  
フレーム GT トリプルトライアングル KINESIS スーパーライト アルミ  
カスタムパテッド ハイドロフォーミングチューブ  
フォーク ROCK SHOX RECON RACE マグネシウムサスペンション  
エア/オイル 100mm トラベル リバウンドアジャスト モーションコントロール  
クランクセット SHIMANO SLX 44T×32T×22T  
リム(ホイールセット) MAVIC CROSSRIDE センターロックディスク ホイールセット  
タイヤ KENNDA KARMA 26×2.0 フォールディング  
ブレーキ SHIMANO SLX ハイドロリックディスク  
ギア : 27S  
サイズ : S(421)、M(470)、L(507)  
カラー : パールホワイト



## ZASKAR CARBON EXPERT

ザスカカー カーボンエキスパート

¥344,400 (税抜¥328,000)  
フレーム GT FOC ハイモジュラスモノコックカーボン 12K フィニッシュ  
フォーク ROCK SHOX RECON RACE マグネシウムサスペンション  
エア/オイル 100mm トラベル リバウンドアジャスト モーションコントロール  
クランクセット SHIMANO SLX 44T×32T×22T  
リム(ホイールセット) MAVIC CROSSRIDE センターロックディスク ホイールセット  
タイヤ KENNDA KARMA 26×2.0 フォールディング  
ブレーキ SHIMANO SLX ハイドロリックディスク  
ギア : 27S  
サイズ : S(421)、M(471)  
カラー : ブラック/レッド  
参考重量 : 10.7kg (M)



## ZASKAR ELITE

ザスカカー エリート

¥162,540 (税抜¥154,800)  
フレーム GT トリプルトライアングル KINESIS スーパーライト アルミ  
カスタムパテッド ハイドロフォーミングチューブ  
フォーク ROCK SHOX TORA マグネシウムサスペンション  
エア/オイル 100mm トラベル リバウンドアジャスト モーションコントロール  
クランクセット SHIMANO 44T×32T×22T  
リム(ホイールセット) WTB SPEED XC ディスク アイレット  
タイヤ KENNDA KARMA 26×2.0 フォールディング  
ブレーキ AVID JUICY 3 ハイドロリックディスク  
ギア : 27S  
サイズ : S(421)、M(470)、L(507)  
カラー : グロスブラック  
参考重量 : 11.6kg (M)





## ZASKAR 9r

ザスカ 9r

¥312,900 (税抜¥298,000)  
 フレーム GT トリプルトライアングル KINESIS スーパーライト アルミ カスタムバテッド ハイドロフォーミングチューブ  
 フォーク FOX FLOAT 32 RL-29 サスペンション エア/オイル 100mm トラベル リバウンドアジャスト  
 クランクセット SHIMANO DEORE XT 44T×32T×22T  
 リム(ホイールセット) MAVIC TN-719 29er ディスク アイレット  
 タイヤ KENNDA NEVEGAL 29×2.35  
 フォールディング  
 プレーキ SHIMANO DEORE XT  
 ハイドロリックディスク  
 ギア : 27S  
 サイズ : S(420)、M(471)  
 カラー : パールホワイト



## ZASKAR PRO FRAMESET

ザスカプロ フレームセット

¥78,540 (税抜¥74,800)  
 フレーム GT トリプルトライアングル KINESIS スーパーライト アルミ カスタムバテッド  
 ハイドロフォーミングチューブ  
 サイズ : S(420)、M(471)  
 カラー : シルバー  
 参考重量 : 1.66kg



※スペックは暫定のものになります。この写真は完成車のイメージです。

## HANS REY FRAMESET

ハンスレイ フレームセット

¥78,540 (税抜¥74,800)  
 ゴールドデザインハンスレイジオメトリー (ヘッドセット、  
 コンプレッションデバイス、シートピン/クランプ、  
 BBケーブルガイド、ティレラハンガー)  
 付属品 : シートクランプ、ティレラハンガー  
 サイズ : M (350)  
 カラー : ホワイト



ライダーの思うままにすべてのフィールドへ。もしその衝動に駆られたなら、アバランチはその本質に迫る事のできる研ぎ澄まされたマシンです。リアフレームはシートチューブに溶接すべきという常識を覆して、GTが開発したそのトリプルトライアングルフレームは、強力なベダリングにも決して屈しない高次元のフレーム剛性を有しています。航空産業に使用される6061-T6アルミハイドロフォーミングフレーム素材は、重量増をともなう事なく群を抜くスタビリティを実現しました。トレイルを自在に駆け抜ける喜びに力強く応えてくれるマシンです。

## AVALANCHE EXPERT

¥155,400 (税抜¥148,000)  
 フレーム GT トリプルトライアングル 6061 アルミ カスタムバテッド  
 ハイドロフォーミングチューブ  
 フォーク ROCK SHOX TORA 302 マグネシウムサスペンション コイル/オイル  
 85/135mm トラベル ロックアウト プレロードアジャスト  
 クランクセット SHIMANO M-542 44T×32T×22T  
 リム(ホイールセット) WTB SPEED DISC XC ディスク アイレット  
 タイヤ KENNDA NEVEGAL 26×2.1 フォールディング  
 プレーキ AVID JUICY 3 ハイドロリックディスク  
 ギア : 27S  
 サイズ : S(416)、M(466)、L(505)  
 カラー : グロスシルバー  
 参考重量 : 12.6kg (M)



## AVALANCHE 1.0 DISC

アバランチ 1.0 ディスク

¥104,790 (税抜¥99,800)  
 フレーム GT トリプルトライアングル 6061 アルミ カスタムバテッド  
 ハイドロフォーミングチューブ  
 フォーク SR-SUNTOUR MAG32 マグネシウムサスペンション  
 エアスプリング/オイル 100mm トラベルロックアウト プレロードアジャスト  
 クランクセット FSA ALPHA DRIVE 44T×32T×22T  
 リム(ホイールセット) WTB SX-24 ディスク  
 タイヤ KENNDA NEVEGAL 26×2.1  
 プレーキ TEKTRO AURIGA COMP ハイドロリックディスク  
 ギア : 27S  
 サイズ : S(416)、M(466)、L(505)  
 カラー : ホワイト  
 参考重量 : 13.4kg



## AVALANCHE 1.0

アバランチ 1.0

¥94,290 (税抜¥89,800)  
 フレーム GT トリプルトライアングル 6061 アルミ カスタムバテッド  
 ハイドロフォーミングチューブ  
 フォーク SR-SUNTOUR MAG32 マグネシウムサスペンション  
 エアスプリング/オイル 100mm トラベルロックアウト プレロードアジャスト  
 クランクセット FSA ALPHA DRIVE 44T×32T×22T  
 リム(ホイールセット) WTB SX-24 CNCサイド  
 タイヤ KENNDA NEVEGAL 26×2.1  
 プレーキ TEKTRO M-710 Vタイプ  
 ギア : 27S  
 サイズ : S(416)、M(466)、L(505)  
 カラー : マットグレー、マットオリーブ  
 参考重量 : 12.6kg



# AVALANCHE



## AVALANCHE 2.0 DISC

アバランチェ 2.0 ディスク

¥83,790 (税抜¥79,800)  
 フレーム GT トリプルトライアングル 6061 アルミ カスタムバテッド ハイドロフォーミングチューブ  
 フォーク SR-SUNTOUR XCR-LO マグネシウムサスペンション コイルスプリング/オイル  
 100mm トラベルロックアウト プレロードアジャスト  
 クランクセット SHIMANO M-311 42T×32T×22T  
 リム(ホイールセット) JALCO AX-430 ダブルウォール ディスク  
 タイヤ KENNDA NEVEGAL 26×2.1  
 ブレーキ TEKTRO AURIGA COMP ハイドロリックディスク  
 ギア 24S  
 サイズ S(416)、M(466)、L(505)  
 カラー マットブラック、マットレッド、マットクレイ  
 参考重量 13.8kg (M)



## AVALANCHE 2.0

アバランチェ 2.0

¥68,040 (税抜¥64,800)  
 フレーム GT トリプルトライアングル 6061 アルミ カスタムバテッド ハイドロフォーミングチューブ  
 フォーク SR-SUNTOUR XCR-LO マグネシウムサスペンション コイルスプリング/オイル  
 100mm トラベルロックアウト プレロードアジャスト  
 クランクセット SHIMANO M-311 42T×32T×22T  
 リム(ホイールセット) JALCO AX-430 ダブルウォール CNC サイド  
 タイヤ KENNDA NEVEGAL 26×2.1  
 ブレーキ TEKTRO アルミ V タイプ  
 ギア 24S  
 サイズ S(416)、M(466)、L(505)  
 カラー マットブラック、マットレッド、マットクレイ  
 参考重量 13.0kg



## AVALANCHE 3.0 DISC

アバランチェ 3.0 ディスク

¥60,690 (税抜¥57,800)  
 フレーム GT トリプルトライアングル 6061 アルミ カスタム ハイドロフォーミングチューブ  
 フォーク SR-SUNTOUR XCM サスペンション コイルスプリング  
 100mm トラベルロックアウト プレロードアジャスト  
 クランクセット SR-SUNTOUR XCT-302 42T×32T×22T  
 リム(ホイールセット) ALEX ASD-1 ダブルウォール ディスク  
 タイヤ KENNDA NEVEGAL 26×2.1  
 ブレーキ TEKTRO IO メカニカルディスク  
 ギア 24S  
 サイズ S(416)、M(466)、L(505)  
 カラー ホワイト、マットブラック、マットブルー  
 参考重量 14.3kg (S)



## AVALANCHE 3.0

アバランチェ 3.0

¥54,390 (税抜¥51,800)  
 フレーム GT トリプルトライアングル 6061 アルミ カスタム ハイドロフォーミングチューブ  
 フォーク SR-SUNTOUR XCM サスペンション コイルスプリング  
 100mm トラベルロックアウト プレロードアジャスト  
 クランクセット SR-SUNTOUR XCT-302 42T×32T×22T  
 リム(ホイールセット) ALEX ASD-1 ダブルウォール ブラッシュサイド  
 タイヤ KENNDA NEVEGAL 26×2.1  
 ブレーキ TEKTRO アルミ V タイプ  
 ギア 24S  
 サイズ S(416)、M(466)、L(505)  
 カラー ホワイト、マットブラック、マットブルー  
 参考重量 14.0kg



## AVALANCHE 3.0 GTw

アバランチェ 3.0 GTw

¥54,390 (税抜¥51,800)  
 フレーム GT トリプルトライアングル 6061 アルミ カスタム ハイドロフォーミングチューブ GTw コンパクトデザイン  
 フォーク SR-SUNTOUR XCM サスペンション コイルスプリング100mm トラベルロックアウト プレロードアジャスト  
 クランクセット SR-SUNTOUR XCT-V2 42T×32T×22T  
 リム(ホイールセット) ALEX ASD-1 ダブルウォール ブラッシュサイド  
 タイヤ KENNDA KHARISMA 26×2.1  
 ブレーキ TEKTRO アルミ V タイプ  
 ギア 24S  
 サイズ XS(355)、S(385)、M(415)  
 カラー ブラックベリ、カーネーションピンク  
 参考重量 13.1kg (S)



## OUTPOST DISC

アウトポスト ディスク

¥51,240 (税抜¥48,800)  
 フレーム GT トリプルトライアングル 6061 アルミ カスタムチューブ  
 フォーク SR-SUNTOUR M2025 サスペンション コイルスプリング 75mm トラベル  
 クランクセット SR-SUNTOUR XCC-T102 42T×32T×22T チェーンガード  
 リム(ホイールセット) ATB アルミ ディスク  
 タイヤ ATB DUAL PURPOSE 26×2.1  
 ブレーキ PROMAX メカニカルディスク  
 ギア 24S  
 サイズ S(416)、M(466)、L(505)  
 カラー マットブラック/レッド、シルバー/ブルー、マットブラック/ダークグレー  
 参考重量 14.8kg (M)  
 その他 ベル、キックスタンド、ワイヤー錠



## OUTPOST

アウトポスト

¥47,040 (税抜¥44,800)  
 フレーム GT トリプルトライアングル 6061 アルミ カスタムチューブ  
 フォーク SR-SUNTOUR M2025 サスペンション コイルスプリング 75mm トラベル  
 クランクセット SR-SUNTOUR XCC-T102 42T×32T×22T チェーンガード  
 リム(ホイールセット) ATB アルミ ブラッシュサイド  
 タイヤ ATB DUAL PURPOSE 26×2.1  
 ブレーキ RADIUS アルミ V タイプ  
 ギア 24S  
 サイズ XS(384)、S(416)、M(466)、L(505)  
 カラー マットブラック/レッド、シルバー/ブルー、マットブラック/ダークグレー  
 参考重量 18.0kg  
 その他 ベル、キックスタンド、ワイヤー錠



## AGGRESSOR

アグレッサー

¥39,690 (税抜¥37,800)  
 フレーム GT トリプルトライアングル 6061 アルミ カスタムチューブ  
 フォーク SR-SUNTOUR M2025 サスペンション コイルスプリング 75mm トラベル  
 クランクセット SR-SUNTOUR XCC-T102 42T×32T×22T チェーンガード  
 リム(ホイールセット) ATB アルミ ブラッシュサイド  
 タイヤ ATB DUAL PURPOSE 26×2.1  
 ブレーキ RADIUS アルミ V タイプ  
 ギア 21S  
 サイズ XS(384)、S(416)、M(466)、L(505)、XL(543)  
 カラー ホワイト、マットブラック、マットシルバー  
 参考重量 14.1kg (M)  
 その他 ベル、キックスタンド、ワイヤー錠





## PEACE

ピース

¥89,040 (税抜¥84,800)  
 フレーム GT トリプルトライアングル REYNOLDS 520 クロモリ  
 カスタムパテッドチューブ  
 フォーク GT XC 4130 クロモリ OS クロモリストレートブレード  
 ユニクラウン クロモリストエアチューブ  
 クランクセット TRUVATIV BLAZE 32T アルミチェーンガード  
 リム(ホイールセット) WTB SPEED DISC ディスク  
 タイヤ KENDA NEVEGAL 26×2.35  
 プレーキ TEKTRO AQUILA メカニカルディスク  
 ギア シングル  
 サイズ S(385)  
 カラー マットグレー、ブラウンライトーン



## PEACE 9r

ピース 9r

¥89,040 (税抜¥84,800)  
 フレーム GT トリプルトライアングル REYNOLDS 520 クロモリ  
 カスタムパテッドチューブ  
 フォーク GT XC 4130 クロモリ OS クロモリストレートブレード  
 ユニクラウン クロモリストエアチューブ  
 クランクセット TRUVATIV BLAZE 32T アルミチェーンガード  
 リム(ホイールセット) WTB SPEED DISC ALL MTN 29er  
 ディスク アイレット  
 タイヤ KENNDA NEVEGAL 29×2.2  
 プレーキ TEKTRO AQUILA メカニカルディスク  
 ギア シングル  
 サイズ S(381)  
 カラー ブルー、グリーン  
 参考重量 12.5kg



## PEACE 9r MULTI

ピース 9r マルチ

¥113,400 (税抜¥108,000)  
 フレーム GT トリプルトライアングル REYNOLDS 520 クロモリ カスタムパテッドチューブ  
 フォーク GT XC 4130 クロモリ OS クロモリストレートブレード ユニクラウン  
 クロモリストエアチューブ  
 クランクセット SHIMANO M-521 44T×32T×22T  
 リム(ホイールセット) WTB SPEED DISC ALL MTN 29er  
 ディスク アイレット  
 タイヤ KENNDA KARMA 29×2.2  
 プレーキ TEKTRO AQUILA メカニカルディスク  
 ギア 27S  
 サイズ S(381)  
 カラー ラスタ  
 参考重量 13.6kg



ラッカスは、立ち上がるドロップアウトにも、都会のそびえるようなジャンプランプも自在にコントロールできる戦力を備えています。激しい条件下でのスタビリティを高めたフレームはバイクを操る喜びをライダーへ与えてくれます。

## RUCKUS



## RUCKUS DX

ラッカス DX

¥165,900 (税抜¥158,000)  
 フレーム GT 6061 アルミ カスタム  
 ハイドロフォーミングチューブ ボックスステー モジュラードロップアウト  
 DIRT JUMP ジオメトリ  
 フォーク MARZOCCHI DIRT JUMPER 2 マグネシウムサスペンション  
 コイルスプリング/オイル 100mm トラベル リバウンドアジャスト  
 20mm スルーアクスル  
 クランクセット FSA GRAVITY MOTO X 36T パッシュガード  
 PRIMEAERO ダブルローラーガード  
 リム(ホイールセット) SUN EQUILIZER 31 ダブルウォールディスク  
 アイレット  
 タイヤ KENDA NEVEGAL 26×2.35  
 プレーキ HAYAS STROKER RYDE ハイドロリックディスク  
 ギア 9S  
 サイズ S(310)  
 カラー ダークタン



## RUCKUS SX

ラッカス SX

¥155,400 (税抜¥148,000)  
 フレーム GT 6061 アルミ カスタム ハイドロフォーミングチューブ  
 ボックスステー モジュラードロップアウト  
 DIRT JUMP ジオメトリ  
 フォーク MARZOCCHI DIRT JUMPER 3 マグネシウムサスペンション  
 コイルスプリング/オイル 100mm トラベル リバウンドアジャスト  
 20mm スルーアクスル  
 クランクセット FSA GRAVITY MAXIMUS DH 36T パッシュガード  
 PRIMEAERO ダブルローラーガード  
 リム(ホイールセット) ALEX FR32 ダブルウォールディスク アイレット  
 タイヤ KENDA NEVEGAL 26×2.35  
 プレーキ AVID JUICY 3S ハイドロリックディスク  
 ギア 9S  
 サイズ S(310)  
 カラー ディープシーブルー



## RUCKUS UF

ラッカス UF

¥99,540 (税抜¥94,800)  
 フレーム GT トリプルトライアングル クロモリ カスタムチューブ  
 URBAN FREERIDE ジオメトリ  
 フォーク SR-SUNTOUR DURO D マグネシウムサスペンション  
 コイルスプリング/オイル 80mm トラベル プレロードアジャスト  
 クランクセット GT 28T クロモリ 3pcs パイプタイプクランク  
 リム(ホイールセット) ALEX FR32 ダブルウォールディスク アイレット  
 タイヤ (F)KENDA K-RAD 26×2.3  
 (R)KENDA KINIPTION 26×2.3  
 プレーキ TEKTRO AURIGA COMP ハイドロリックディスク  
 ギア シングル  
 サイズ S/M(320)  
 カラー ココア



## RUCKUS UF 24

ラッカス UF24

¥83,790 (税抜¥79,800)  
 フレーム GT トリプルトライアングル クロモリ カスタムチューブ  
 URBAN FREERIDE ジオメトリ  
 フォーク GT クロモリ クロモリストレートブレード ユニクラウン  
 CNC ワンピースエアチューブ  
 クランクセット GT 28T クロモリ 3pcs パイプタイプクランク  
 リム(ホイールセット) ALEX DM-22 ダブルウォール アイレット  
 タイヤ (F)KENDA K-RAD 24×2.3  
 (R)KENDA KINIPTION 24×2.3  
 プレーキ TEKTRO  
 ギア シングル  
 サイズ S/M(300/24 インチ)  
 カラー ホワイト





# STREAM LINE

ストリームラインは、都会的かつトラディショナルなシティバイクコンセプトにクルーザー、コンフォートバイクの要素を取り入れました。シンプルでスマートに移動できるバイクを求める方におすすめです。全天候に対応したタイヤ、フェンダー、ドライブトレインなど充実装備でメンテナンスの頻度を抑えられ、いつでも快適に走行可能。ストリームラインの特徴であるベルトドライブは音鳴りゼロ、錆びゼロ、注油不要で普段のパンツスタイルでも汚れません。さらに、ペダルを前に移動させてサドルを後ろに引いた重心が低いLOW RIDERスタイル設計、足つき性と安定性が良く、レース用自転車の不便さを解消した街にやさしいスポーツバイクです。

## AEROSTREAM

エアロストリーム

¥62,790 (税抜¥59,800)  
 フレーム GT STREAMLINE アルミ カスタムハイドロフォーミングチューブ  
 LOWRIDER チェーンステー  
 フォーク GT STREAMLINE ハイテン ハイテンブレード ユニクラウン  
 ハイテン ステアチューブ  
 クランクセット GT アルミクランク ベルトドライブリング  
 リム(ホイールセット) GT アルミ ブラッシュサイド  
 タイヤ GT 700×47C  
 プレーキ TEKTRO アルミ Vタイプ  
 ギア: シングル  
 サイズ: S(394)、M(419)  
 カラー: グラファイト  
 参考重量: 14.5kg (M) バッグは含まれていません。



## WINDSTREAM

ウィンドストリーム

¥52,290 (税抜¥49,800)  
 フレーム GT STREAMLINE アルミ カスタムハイドロフォーミングチューブ  
 LOWRIDER チェーンステー  
 フォーク GT STREAMLINE ハイテン ハイテンブレード ユニクラウン  
 ハイテン ステアチューブ  
 クランクセット GT アルミクランク ベルトドライブリング  
 リム(ホイールセット) GT アルミ ブラッシュサイド  
 タイヤ GT 700×47C  
 プレーキ TEKTRO アルミ Vタイプ  
 ギア: シングル  
 サイズ: S(394)、M(419)  
 カラー: ブラック、ブルーメタリック  
 参考重量: 12.2kg (M)



## TRANSEO 1.0 DISC

トランセオ 1.0 ディスク

¥123,900 (税抜¥118,000)  
 フレーム GT トリプルトライアングル 7005 アルミ カスタム  
 パテッド ハイドロフォーミングチューブ  
 SPORT FITNESS ジオメトリー  
 フォーク SR-SUNTOUR NCX-E RL マグネシウムサスペンション  
 エアースプリング/オイル 50mm トラベル リモートロックアウト プレロードアジャスト  
 クランクセット SHIMANO M-443 48T×38T×28T チェーンガード  
 リム(ホイールセット) JALCO DXT-111 ダブルウォール ディスク  
 タイヤ WTB ALL TERRAINASURUS 700×35C  
 プレーキ TEKTRO AURIGA ハイドロリックディスク  
 ギア: 27S  
 サイズ: S(448)、M(492)  
 カラー: メタリックグレー  
 参考重量: 12.6kg (M)



## TRANSEO 2.0 DISC

トランセオ 2.0 ディスク

¥94,290 (税抜¥89,800)  
 フレーム GT トリプルトライアングル 7005 アルミ カスタム パテッド  
 ハイドロフォーミングチューブ SPORT FITNESS ジオメトリー  
 フォークSR-SUNTOUR NCX-D RL マグネシウムサスペンション  
 コイルスプリング/オイル 50mm トラベル リモートロックアウト プレロードアジャスト  
 クランクセット SHIMANO M-311 48T×38T×28T チェーンガード  
 リム(ホイールセット) JALCO DXT-111 ダブルウォール ディスク  
 タイヤ WTB ALL TERRAINASURUS 700×35C  
 プレーキ TEKTRO AURIGA COMP  
 ハイドロリックディスク  
 ギア: 24S  
 サイズ: XS(406)、S(448)、M(492)  
 カラー: メタリックホワイト



## TRANSEO LTD

トランセオ LTD

¥83,790 (税抜¥79,800)  
 フレーム GT トリプルアングル 7005 アルミ カスタム  
 ハイドロフォーミングチューブ SPORT FITNESS ジオメトリー  
 フォーク SR-SUNTOUR NEX-4610 サスペンション コイルスプリング/MCU  
 50mm トラベル ロックアウト プレロードアジャスト  
 クランクセット SR-SUNTOUR 42T チェーンガード  
 リム(ホイールセット) ALEX ACE-17 ダブルウォール アイレット  
 タイヤ WTB ALL TERRAINASURUS 700×35C  
 プレーキ アルミ Vタイプ  
 ギア: 8S  
 サイズ: XS(406)、S(448)、M(492)  
 カラー: マットブラック  
 参考重量: 12.6kg (M)



# TRANSEO



**TRANSEO 3.0 DISC** トランセオ 3.0 ディスク

¥68,040 (税抜¥64,800)  
 フレーム GT トリプルトライアングル 7005 アルミ カスタム  
 ハイドロフォーミングチューブ SPORT FITNESS ジオメトリー  
 フォーク SR-SUNTOUR NEX-4610 サスペンション コイルスプリング/MCU  
 50mm トラベル ロックアウト プレロードアジャスト  
 クランクセット SHIMANO ACERA 48T×38T×28T チェーンガード  
 リム(ホイールセット) ALEX ACE-17 ダブルウォール ディスク アイレット  
 タイヤ WTB ALL TERRAINASURUS 700×35C  
 ブレーキ TEKTRO AQUILA メカニカルディスク  
 ギア : 24S  
 サイズ : XS(406), S(448), M(492), L(543)  
 カラー : メタリックライトブルー  
 参考重量 : 13.6kg (XS)



**CHUCKER 2.0** チャッカー 2.0

¥83,790 (税抜79,800)  
 フレーム GT トリプルトライアングル 7005 アルミ カスタム ハイドロフォーミングチューブ  
 フォーク RST LAUNCH T8 サスペンション コイルスプリング/MCU 100mm トラベル プレロードアジャスト  
 クランクセット TRUVATIV RUKTION 32T×22T バッシュガード  
 リム(ホイールセット) JALCO DDZ ダブルウォール ディスク  
 タイヤ KENDA KINETICS 26×2.35  
 ブレーキ PROMAX ハイドロリックディスク  
 ギア : 16S  
 サイズ : SM(380)  
 カラー : ホワイト/ブルー、マットアーミーグリーン/ブラック  
 参考重量 : 16.0kg



**TRANSEO 4.0** トランセオ 4.0

¥54,390 (税抜¥51,800)  
 フレーム GT トリプルトライアングル 7005 アルミ カスタム ハイドロフォーミングチューブ  
 SPORT FITNESS ジオメトリー  
 フォーク SR-SUNTOUR NEX-4110 サスペンション コイルスプリング 50mm トラベル  
 クランクセット SR-SUNTOUR CW9-XCC 48T×38T×28T チェーンガード  
 リム(ホイールセット) ALEX ACE-17 ダブルウォール  
 タイヤ WTB ALL TERRAINASURUS 700×35C  
 ブレーキ アルミ Vタイプ  
 ギア : 24S  
 サイズ : XS(406), S(448), M(492), L(543)  
 カラー : メタリックサンド、メタリックブルー  
 参考重量 : 12.8kg (XS)



**CHUCKER 3.0** チャッカー 3.0

¥64,890 (税抜¥61,800)  
 フレーム GT トリプルトライアングル 7005 アルミ カスタム ハイドロフォーミングチューブ モノステー ボックスチェーンステー  
 フォーク RST LAUNCH T8 サスペンション コイルスプリング/MCU 100mm トラベル プレロードアジャスト  
 クランクセット PROWHEEL PIONEER SS 32T×22T バッシュガード  
 リム(ホイールセット) ALEX Y22 アルミ ディスク  
 タイヤ KENDA KINETICS 26×2.35  
 ブレーキ PROMAX メカニカルディスク  
 ギア : 16S  
 サイズ : SM(405)  
 カラー : マットタン/ブラック、ブラック/ホワイト  
 参考重量 : 16.0kg



**TRANSEO 5.0** トランセオ 5.0

¥43,890 (税抜¥41,800)  
 フレーム GT トリプルトライアングル 7005 アルミ カスタム ハイドロフォーミングチューブ  
 SPORT FITNESS ジオメトリー  
 フォーク GT クロモリ クロモリストレートブレード ユニクラウン ハイテンスデアチューブ  
 クランクセット SR-SUNTOUR CW9-XCC 48T×38T×28T チェーンガード  
 リム(ホイールセット) ALEX Z1000 アルミ  
 タイヤ KENDA 700×38C  
 ブレーキ アルミ Vタイプ  
 ギア : 21S  
 サイズ : XS(406), S(448), M(492), L(543)  
 カラー : グロスブラック、メタリックシルバー  
 参考重量 : 12.4kg (XS)



**CHUCKER 24** チャッカー 24

¥47,040 (税抜¥44,800)  
 フレーム GT 7005 アルミ カスタム ハイドロフォーミングチューブ ボックスチェーンステー  
 フォーク HL GORDO-24 サスペンション コイルスプリング 50mm トラベル  
 クランクセット PROWHEEL 42T×32T チェーンガード  
 リム(ホイールセット) JALCO ST-32 アルミ  
 タイヤ KENDA KINETICS 24×2.35  
 ブレーキ CHANGSTAR アルミ Vタイプ  
 ギア : 14S  
 その他 ディレラガード  
 サイズ : XS(330/24 インチ)  
 カラー : マットグレー/ブラック、グリーン/ホワイト  
 参考重量 : 14.0kg



**TRANSEO 5.0 STAGGERD** トランセオ 5.0 スタッガード

¥43,890 (税抜¥41,800)  
 フレーム GT 7005 アルミ カスタム ハイドロフォーミングチューブ  
 SPORT FITNESS ジオメトリー  
 フォーク GT クロモリ クロモリストレートブレード ユニクラウン ハイテンスデアチューブ  
 ブレード ユニクラウン ハイテンスデアチューブ  
 クランクセット SR-SUNTOUR CW9-XCC 48T×38T×28T チェーンガード  
 リム(ホイールセット) ALEX Z1000 アルミ  
 タイヤ KENDA 700×38C  
 ブレーキ アルミ Vタイプ  
 ギア : 21S  
 サイズ : S(388/スタッガード)  
 カラー : メタリックブラウン



**CHUCKER 20** チャッカー 20

¥43,890 (税抜¥41,800)  
 フレーム GT 7005 アルミ カスタム ハイドロフォーミングチューブ ボックスチェーンステー  
 フォーク CS MA260-20 サスペンション コイルスプリング 50mm トラベル  
 クランクセット PROWHEEL 36T チェーンガード ダブルローラーガード  
 リム(ホイールセット) JALCO ST-32 アルミ  
 タイヤ KENDA KINETICS 20×2.35  
 ブレーキ TEKTRO アルミ Vタイプ  
 ギア : 7S  
 その他 ディレラガード  
 サイズ : XXS(264/20 インチ)  
 カラー : マットブルー/ブラック、オレンジ/ホワイト  
 参考重量 : 13.0kg





## GUTTERBALL

ガーターボール

¥92,400 (税抜¥88,000)  
 フレーム GT トリプルトライアングル アルミ カスタムチューブ  
 フォーク GT クロモリ OSクロモリストレートブレードユニクラウン ハイテンスステアチューブ  
 クランクセット TRUVATIVE TOURO 48T  
 リム(ホイールセット) ALEX CROSTNI R1.1 CNCサイド  
 タイヤ GT 700×25C  
 ブレーキ アルミデュアルピボット  
 ギア シングル  
 サイズ: XXS(480)、XS(500)、S(520)、M(540)、L(560)  
 カラー: グロスブラック



LifeStyle  
Bike

## GTR TYPE CX

GTR タイプ CX

¥260,400 (税抜¥248,000)  
 フレーム GT KINESIS KINESIUM アルミ カスタムパテッドチューブCYCLOCROSS デザイン  
 フォーク EASTON EC70 X-CROSS カーボン カーボンストレートブレード  
 カーボンクラウン アルミスステアチューブ  
 クランクセット TRUVATIVE ROULER 2.2 46T×38T  
 リム(ホイールセット) KORE STREMLINE エアロリム ホイールセット  
 タイヤ KENDA KWICKER 700×35C ホールディング  
 ブレーキ KORE RACE PLUS カンチレバー  
 ギア 20S  
 サイズ: S(500)、M(540)、L(560)  
 カラー: グレー  
 参考重量: 8.8kg (M)



世界最先端のロードバイクテクノロジーを投入したGTRカーボンシリーズ。シッティング時のたわみを大幅に軽減するためにフレームとシートピラーが一体になったインテグレイテッドシートピラー&シートチューブを大径化し、リアタイヤに沿うようなデザインによりフレーム剛性の向上 (TEAM、PROのみ) を実現。さらにBB付近のしなりを抑えて駆動効率を向上させるため、BBシエル幅を拡大してBB本体をフレームに内蔵させた86mmインテグレイテッドBBフレーム。空気抵抗を軽減させるヘッドチューブ内蔵ワイヤー。フロントフォークの安定性を高めるため下側のヘッドベアリングを大径化。リヤエンドをフルカーボン化する事によりさらなる軽量化を図るなどGTの情熱をすべて注ぎ込んでいます。

## GTR CARBON TEAM

GTR カーボン チーム

¥785,400 (税抜¥748,000)  
 フレーム GT FOC ハイモジュラスモノコックカーボン 12K フィニッシュ  
 インテグレイテッドシートピラー インテグレイテッドBB  
 ケーブル 貫通 ヘッドチューブ カーボンドロップアウト  
 SEMICOMPACT ジオメトリー  
 フォーク GT FOC ハイモジュラスモノコックカーボン 12K フィニッシュ  
 カーボンブレード カーボンクラウン カーボンステアチューブ カーボンドロップアウト  
 クランクセット SHIMANO DURA-ACE 7900 50T×34T コンパクト  
 リム(ホイールセット) MAVIC R-SYS UB コントロール  
 カーボンスポーク ホイールセット  
 タイヤ VITTORIA RUBINO 700C×23C フォールディング  
 ブレーキ SHIMANO DURA-ACE 7900 デュアルピボット  
 ギア 20S  
 サイズ: XS(500/660)、S(520/680)、M(540/700)  
 ※大きい数値はクランクセットの中心からインテグレイテッドピラーの上端までの長さです。  
 カラー: イエロー/ホワイト/シルバー  
 参考重量: 6.8kg



## GTR CARBON TEAM FRAME

GTR カーボン チーム フレーム

¥207,900 (税抜¥198,000)  
 フレーム GT FOC ハイモジュラスモノコックカーボン 12K フィニッシュインテグレイテッドシートピラー インテグレイテッドBB ケーブル 貫通 ヘッドチューブ カーボンドロップアウト SEMICOMPACT ジオメトリー  
 フォーク GT FOC ハイモジュラスモノコックカーボン 12K フィニッシュカーボンブレード カーボンクラウン カーボンステアチューブ カーボンドロップアウト  
 付属品: インテグレイテッドシートピラー、THオーバーサイズヘッドセット、シートクランプ、BBケーブルガイド、ディレーラハンガー  
 サイズ: XS(500/660)、S(520/680)、M(540/700)  
 ※大きい数値はクランクセットの中心からインテグレイテッドピラーの上端までの長さです。  
 カラー: イエロー/ホワイト/シルバー



※スベックは暫定のものになります。この写真は完成車のイメージです。

## GTR CARBON PRO

GTR カーボン プロ

¥522,900 (税抜¥498,000)  
 フレーム GT FOC ハイモジュラスモノコックカーボン 12K フィニッシュ インテグレイテッドシートピラー インテグレイテッドBB ケーブル 貫通 ヘッドチューブ カーボンドロップアウト SEMICOMPACT ジオメトリー  
 フォーク GT FOC ハイモジュラスモノコックカーボン 12K フィニッシュ  
 カーボンブレード カーボンクラウン カーボンステアチューブ  
 カーボンドロップアウト  
 クランクセット SHIMANO ULTEGRA SL 50T×34T コンパクト  
 リム(ホイールセット) MAVIC KYSERIUM SL UB コントロール ホイールセット  
 タイヤ VITTORIA RUBINO 700C×23C フォールディング  
 ブレーキ SHIMANO ULTEGRA SL デュアルピボット  
 ギア 20S  
 サイズ: XS(500/660)、S(520/680)、M(540/700)  
 ※大きい数値はクランクセットの中心からインテグレイテッドピラーの上端までの長さです。  
 カラー: シルバー/ホワイト/イエロー  
 参考重量: 7.2kg



※詳しいスベックはP44をご覧ください。



## GTR CARBON EXPERT

GTR カーボン エキスパート

¥365,400 (税抜¥348,000)  
 フレーム GT FOC ハイモジュラスモノコックカーボン 12K フィニッシュ インテグレイテッド BB ケーブル  
 貫通ヘッドチューブ カーボンドロップアウト SEMICOMPACT ジオメトリー  
 フォーク GT FOC ハイモジュラスモノコックカーボン 12K フィニッシュ  
 カーボンブレード カーボンクラウン カーボンステアチューブ カーボンドロップアウト  
 クランクセット SHIMANO ULTEGRA SL 50T×34T コンパクト  
 リム(ホイールセット) MAVIC KYSERIUM ELITE UB コントロール ホイールセット  
 タイヤ VITTORIA RUBINO 700C×23C  
 フォールディング  
 ブレーキ SHIMANO ULTEGRA SL デュアルピボット  
 ギア : 20S  
 サイズ : XS(500), S(520), M(540)  
 カラー : シルバー/ホワイト/レッド  
 参考重量 : 7.7kg



## GTR CARBON SPORT

GTR カーボン スポーツ

¥312,900 (税抜¥298,000)  
 フレーム GT FOC ハイモジュラスモノコックカーボン 12K フィニッシュ  
 インテグレイテッド BB ケーブル 貫通ヘッドチューブ  
 カーボンドロップアウト SEMICOMPACT ジオメトリー  
 フォーク GT FOC ハイモジュラスモノコックカーボン 12K フィニッシュ  
 カーボンブレード カーボンクラウン カーボンステアチューブ カーボンドロップアウト  
 クランクセット SHIMANO 105 50T×34T コンパクト  
 リム(ホイールセット) MAVIC CXP-22N UB コントロール CNCサイド  
 タイヤ VITTORIA ZAFFIRO 700C×23C  
 ブレーキ SHIMANO 105 デュアルピボット  
 ギア : 20S  
 サイズ : XS(500), S(520), M(540)  
 カラー : ブルー/ホワイト/シルバー  
 参考重量 : 8.1kg



## GTR SERIES 1

GTR シリーズ 1

¥260,400 (税抜¥248,000)  
 フレーム GT KINESIS 6061 アルミ カスタムバテッドハイドロフォーミングチューブ  
 カーボンシートステー COMPACT ジオメトリー  
 フォーク GT カーボン カーボンストレートブレード  
 カーボンクラウン カーボンステアチューブ  
 クランクセット SHIMANO ULTEGRA SL 50T×34T コンパクト  
 リム(ホイールセット) MAVIC AKSIUM UB コントロール ホイールセット  
 タイヤ VITTORIA RUBINO 700C×23C  
 ブレーキ TEKTRO SKELTON アルミ デュアルピボット  
 ギア : 20S  
 サイズ : S(470), M(500), L(540)  
 カラー : ホワイト



## GTR SERIES 1 FRAME

GTR シリーズ 1 フレーム

¥99,750 (税抜¥95,000)  
 フレーム GT KINESIS 6061 アルミ カスタムバテッドハイドロフォーミングチューブ  
 カーボンシートステー COMPACT ジオメトリー  
 フォーク GT カーボン カーボンストレートブレード  
 カーボンクラウン カーボンステアチューブ  
 付属品 : TH ヘッドセット、シートクランプ、BBケーブルガイド、ディレーラハンガー  
 サイズ : XS(440), S(470), M(500), L(540)  
 カラー : ホワイト



※スペックは暫定のものになります。この写真は完成車のイメージです。

## GTR SERIES 2

GTR シリーズ 2

¥197,400 (税抜¥188,000)  
 フレーム GT KINESIS 6061 アルミ カスタムバテッドハイドロフォーミングチューブ  
 カーボンシートステー COMPACT ジオメトリー  
 フォーク GT カーボン カーボンストレートブレード カーボンクラウン  
 アルミステアチューブ  
 クランクセット FSA GOSSAMER 50T×34T コンパクト  
 リム(ホイールセット) MAVIC CXP-22N  
 UB コントロール CNCサイド  
 タイヤ VITTORIA RUBINO 700×23C  
 ブレーキ TEKTRO SKELTON アルミ デュアルピボット  
 ギア : 20S  
 サイズ : XS(440), S(470), M(500), L(540)  
 カラー : シルバー





## GTR SERIES 3

GTR シリーズ 3

¥134,400 (税抜¥128,000)  
 フレーム GT KINESIS 6061 アルミ カスタムパテッドハイドロ  
 フォーミングチューブ COMPACT ジオメトリー  
 フォーク GT カーボン カーボンストレートブレード カーボンクラウン  
 アルミステアチューブ  
 クランクセット SHIMANO TIAGRA 50T×34T コンパクト  
 リム(ホイールセット) ALEX DA22 ダブルウォール CNCサイド  
 タイヤ VITTORIA ZAFFIRO 700×23C  
 ブレーキ TEKTRO アルミ デュアルピボット  
 ギア: 18S  
 サイズ: XS(440), S(470), M(500), L(540)  
 カラー: グロスブルー  
 参考重量: 9.7kg (M)



## GTR SERIES 4

GTR シリーズ 4

¥83,790 (税抜¥79,800)  
 フレーム GT KINESIS 6061 アルミ カスタムパテッドハイドロ  
 フォーミングチューブ COMPACT ジオメトリー  
 フォーク GT カーボン カーボンストレートブレード カーボンクラウン クロモリステアチューブ  
 クランクセット FSA VERO 50T×34T コンパクト  
 リム(ホイールセット) ALEX R500 CNCサイド  
 タイヤ VITTORIA ZAFFIRO 700×23C  
 ブレーキ アルミ デュアルピボット  
 ギア: 16S  
 サイズ: XS(440), S(470), M(500), L(540), XL(575)  
 カラー: マットブラック、パールホワイト  
 参考重量: 10.1kg (M)



## GTR SERIES 4 LTD

GTR シリーズ 4 LTD

¥73,290 (税抜¥69,800)  
 フレーム 6061ハイドロフォーミング  
 リム(ホイールセット) 700×23C  
 コンポ SHIMANO SORA 他 16S  
 ギア: 16S  
 サイズ: S(470)、M(500)  
 カラー: ブラック、レッド  
 参考重量: 10.1kg (M)



## GTRW SERIES 4

GTRW シリーズ 4

¥83,790 (税抜¥79,800)  
 フレーム GT KINESIS 6061 アルミ カスタムパテッドハイドロ  
 フォーミングチューブ GTW コンパクトデザイン  
 フォーク GT カーボン カーボンストレートブレード カーボンクラウン  
 クロモリステアチューブ  
 クランクセット FSA VERO 50T×34T コンパクト  
 リム(ホイールセット) ALEX R500 CNC サイド  
 タイヤ VITTORIA ZAFFIRO 700×23C  
 ブレーキ アルミ デュアルピボット  
 ギア: 16S  
 サイズ: XS(410), S(440), M(470)  
 カラー: オーチャードミスト  
 参考重量: 10.1kg (M)



世界初のBMXレース専用フルカーボンフレーム。量産車として初めてユニ  
 ダイレクションモノコックフレームを採用してプロライダーのスタートに  
 もびくともしない高剛性と軽量化を実現。MTBで培ってきたカーボンテク  
 ノロジーがGTの原点であるBMXをさらに進化させました。

## UB2 FRAME

UB2 フレーム

¥197,400 (税抜¥188,000)  
 フレーム GTUB2モノコック カーボンファイバーデザイン  
 CNCアルミニウム ドロップアウト  
 付属品: FSA ヘッドセット、インターナショナルウェッジシートクランプ、シートポスト、  
 SDG レールレスサドル、チェーンテンショナー、パッドセット  
 サイズ: U (237/20インチ) T/T=21インチ  
 カラー: パールホワイト  
 参考重量: 1.8kg



# BMX



※スペックは暫定のものになります。

## POWER SERIES ULTRA BOX

パワーシリーズ ウルトラボックス

¥123,900 (税抜¥118,000)  
 フレーム GT BMX 6061 アルミ カスタム ハイドロフォーミングチューブ  
 ウルトラボックス チェーンステー/ドロップアウト ウルトラボックスデザイン  
 フォーク GT BMX アルミ OS アルミブレード アルミクラウン クロモリステアチューブ  
 クランクセット TRUVATIV RACING TEAM 44T 180mmクランク  
 リム(ホイールセット) SUN RHYNO LITE XL ダブルウォール アイレット  
 タイヤ (F) KENDA SMALL BLOCK EIGHT 20×2.1  
 (R) KENDA SMALL BLOCK EIGHT 20×1.75  
 フロントブレーキ アルミ サイドフルキャリパー  
 リアブレーキ TEKTRO BX-25 アルミ Vタイプ  
 ギア: シングル  
 その他 チェーンテンショナー、3PCSパッド  
 サイズ: U (237/20インチ) T/T=21インチ  
 カラー: パールホワイト  
 参考重量: 10.1kg





## POWER SERIES XL

パワーシリーズXL

¥78,540 (税抜¥74,800)  
 フレーム GT BMX 6061アルミ カスタム ハイドロフォーミングチューブ  
 ウルトラボックス チェーンステー/ドロップアウト  
 モノステー ボックスデザイン  
 フォーク GT BMX アルミ OS アルミブレード アルミクラウン  
 クロモリスティアチューブ  
 クランクセット TRUVATIV RACING XR 44T 180mmクランク  
 フロントブレーキ アルミ サイドフルキャリパー  
 リアブレーキ TEKTRO 930AL アルミ Vタイプ  
 ギア: シングル  
 その他 チェーンテンショナー、3PCSパッド  
 サイズ: U (234/20インチ) T/T=21インチ  
 カラー: パールホワイト  
 参考重量: 10.1kg



## POWER SERIES PRO

パワーシリーズプロ

¥52,290 (税抜¥49,800)  
 フレーム GT BMX 6061アルミ カスタムチューブ  
 BMX レースデザイン  
 フォーク GT BMX ハイテン OS ハイテンブレード ユニクラウン  
 クロモリスティアチューブ  
 クランクセット GT 43T クロモリ 3PCS バイブタイプ 175mmクランク  
 フロントブレーキ アルミ サイドフルキャリパー  
 リアブレーキ TEKTRO BX-310 アルミ Vタイプ  
 ギア: シングル  
 その他 チェーンテンショナー、3PCSパッド  
 サイズ: U (257/20インチ) T/T=20インチ  
 カラー: パールホワイト  
 参考重量: 8.3kg



## POWER SERIES EXPERT

パワーシリーズ エキスパート

¥62,790 (税抜59,800)  
 フレーム GT BMX 6061アルミ カスタムチューブ ウルトラボックスドロップアウト  
 BMX レースデザイン  
 フォーク GT BMX アルミ OS アルミブレード ユニクラウン  
 クロモリスティアチューブ  
 クランクセット GT 43T アルミ 3PCS 170mmクランク  
 フロントブレーキ アルミ サイドフルキャリパー  
 リアブレーキ TEKTRO 926AL アルミ ミニVタイプ  
 ギア: シングル  
 その他 3PCSパッド  
 サイズ: U (240/20インチ) T/T=19.75インチ  
 カラー: パールホワイト  
 参考重量: 7.5kg



## POWER SERIES Jr

パワーシリーズ ジュニア

¥62,790 (税抜59,800)  
 フレーム GT BMX 6061アルミ カスタムチューブ  
 ウルトラボックスドロップアウト BMX レースデザイン  
 フォーク GT BMX アルミ アルミブレード ユニクラウン  
 25.4mm クロモリスティアチューブ  
 クランクセット GT 39T アルミ 3PCS 155mmクランク  
 フロントブレーキ アルミ サイドフルキャリパー  
 リアブレーキ TEKTRO 926AL アルミ ミニVタイプ  
 ギア: シングル  
 その他 3PCSパッド  
 サイズ: U (230/20インチ) T/T=18.25インチ  
 カラー: パールホワイト  
 参考重量: 6.7kg



## POWER SERIES MICRO

パワーシリーズ マイクロ

¥62,790 (税抜59,800)  
 フレーム GT BMX 6061アルミ カスタムチューブ  
 ウルトラボックスドロップアウト BMX レースデザイン  
 フォーク GT BMX アルミ アルミブレード ユニクラウン  
 25.4mm クロモリスティアチューブ  
 クランクセット GT 39T アルミ 3PCS 135mmクランク  
 フロントブレーキ アルミ サイドフルキャリパー  
 リアブレーキ TEKTRO 926AL アルミ ミニVタイプ  
 ギア: シングル  
 その他 3PCSパッド  
 サイズ: U (205/20インチ) T/T=16.25インチ  
 カラー: パールホワイト  
 参考重量: 6.3kg



誰よりも高く飛び、想像もつかない動きを見せる。その獨創性あふれるアメリカのライダーの高い要望をクリアすべくGTは常に最高のフレームを提供してきました。走行性能だけに限らず、車体のカラーをコーディネートして走りとビジュアルの両方を魅せるという要素を持ったBMXの世界を広げます。

## PERFORMER

パフォーマンス

¥52,290 (税抜¥49,800)  
 フレーム GT BMX クロモリメイン カスタムチューブ STREETデザイン  
 フォーク GT BMX ハイテン OS ハイテンブレード ユニクラウン クロモリスティアチューブ  
 クランクセット GT 33T クロモリ 3PCS バイブタイプ 175mmクランク  
 ブレーキ TEKTRO 907 アルミ Uタイプ  
 ギア: シングル  
 その他 SST ORYG プレーキローター、38mmアクスルベグ×4  
 サイズ: U (266/20インチ) T/T=20.5インチ  
 カラー: ホワイト  
 参考重量: 13.2kg



## COMPE

コンペ

¥47,040 (税抜¥44,800)  
 フレーム GT BMX クロモリDT カスタムチューブ STREETデザイン  
 フォーク GT BMX ハイテン OS ハイテンブレード ユニクラウン  
 クロモリスティアチューブ  
 クランクセット GT 36T クロモリ 3PCS  
 バイブタイプ 175mmクランク  
 ブレーキ TEKTRO 907 アルミ Uタイプ  
 ギア: シングル  
 その他 SST ORYG プレーキローター、38mmアクスルベグ×4  
 サイズ: U (266/20インチ) T/T=20インチ  
 カラー: クールグレー、グリーン  
 参考重量: 12.8kg



## ZONE

ゾーン

¥41,790 (税抜¥39,800)  
 フレーム GT BMX クロモリST カスタムチューブ STREETデザイン  
 フォーク GT BMX ハイテン OS ハイテンブレード ユニクラウン  
 クロモリスティアチューブ  
 クランクセット GT 36T 3PCS 170mmクランク  
 ブレーキ TEKTRO 907 アルミ Uタイプ  
 ギア: シングル  
 その他 SST ORYG プレーキローター、38mmアクスルベグ×4  
 サイズ: U (266/20インチ) T/T=20インチ  
 カラー: ブラック、マットブルー、タン  
 参考重量: 14.0kg



# FREESTYLE





## SLAMMER

スラマー

¥36,540 (税抜¥34,800)  
 フレーム GT BMX ハイテンカスタムチューブ STREETデザイン  
 フォーク GT BMX ハイテン OS ハイテンブレード ユニクラウン  
 ハイテンステアチューブ  
 クランクセット GT 36T 1PCS 170mmクランク  
 ブレーキ TEKTRO 907 アルミ Uタイプ  
 ギア シングル  
 その他: SST ORYG ブレーキローター、  
 38mmアクスルベグ×4  
 サイズ: U (240/20インチ)  
 T/T=19.5インチ  
 カラー: マットブラック、レッド、  
 トランスブルー  
 参考重量: 14.2kg

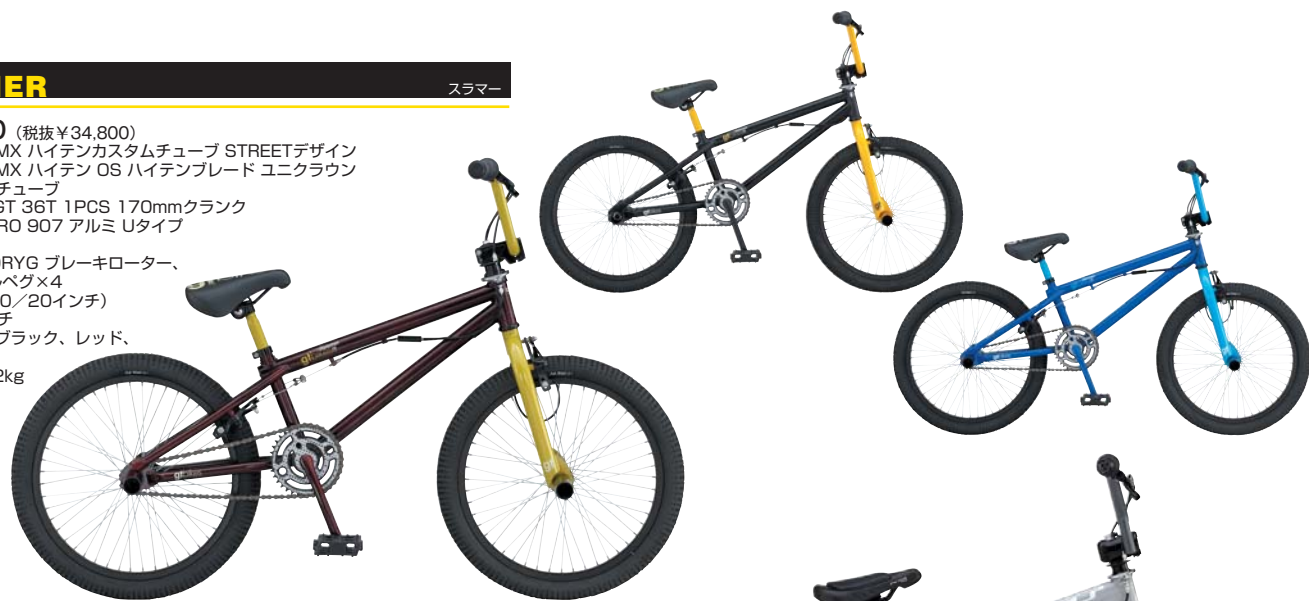

## ENCORE

アンコール

¥73,290 (税抜¥69,800)  
 フレーム GT BMX クロモリカスタムチューブ FLATLANDデザイン  
 フォーク GT クロモリ ユニクラウン フリースタイルデザイン  
 クランクセット GT 28T クロモリ 3PC 165mmクランク  
 フロントブレーキ TEKTRO FX-15FS アルミ Uタイプ  
 リアブレーキ TEKTRO FX-15D アルミ Uタイプ  
 ギア シングル  
 その他: SST ORYG ブレーキローター、50mmアクスルベグ×4  
 サイズ: U (240/20インチ) T/T=19.5インチ  
 カラー: グレー



## FINALE

フィナーレ

¥47,400 (税抜¥44,800)  
 フレーム GT BMX クロモリDT カスタムチューブ FLATLANDデザイン  
 フォーク GT BMX ハイテン OS ハイテンブレード ユニクラウン ハイテンステアチューブ  
 クランクセット GT 33T 1PCS 135mmクランク  
 ブレーキ TEKTRO 907 アルミ Uタイプ  
 ギア シングル  
 その他: SST ORYG ブレーキローター、50mmアクスルベグ×4、  
 チェーンテンショナー  
 サイズ: U (238/20インチ) T/T=19インチ  
 カラー: ブルー、オレンジ  
 参考重量: 13.4kg



## FLY

フライ

¥41,790 (税抜¥39,800)  
 フレーム GT BMX クロモリDT カスタムチューブ DARTSTREETデザイン  
 フォーク GT BMX ハイテン OS ハイテンブレード ユニクラウン  
 ハイテンステアチューブ  
 クランクセット GT 36T クロモリ 3PCS ハイタイプ 175mmクランク  
 フロントブレーキ アルミ サイドフルキャリパー  
 リアブレーキ TEKTRO 907-A アルミ Uタイプ  
 ギア シングル  
 その他: GT アクスルベグ×2  
 サイズ: U (267/20インチ)  
 T/T=20インチ  
 カラー: チリミント、  
 ダークグレー  
 参考重量: 13.5kg



## EL CENTRO 18

エルセントロ 18

¥41,790 (税抜¥39,800)  
 フレーム GT BMX ハイテン カスタムチューブ STREETデザイン  
 フォーク GT BMX ハイテン OS ハイテンブレード ユニクラウン ハイテンステアチューブ  
 クランクセット GT 33T クロモリ 3PCS ハイタイプ 165mmクランク  
 フロントブレーキ アルミ サイドフルキャリパー  
 リアブレーキ TEKTRO 907-A アルミ Uタイプ  
 ギア シングル  
 その他: SST ORYG ブレーキローター、32mmアクスルベグ×2  
 サイズ: U (240/18インチ) T/T=18インチ  
 カラー: オレンジ  
 重量: 12.1kg



# CRUISER

サーフボードを片手に持って海岸まで移動する。そんな目的のために作られたクルーザーは足で後輪のブレーキがかけられるような設計になっています。ゆったりとした幅広サドルとリラックスした姿勢で乗れるバイクです。

## WOODSIDE

ウッドサイド

¥78,540 (税抜¥74,800)  
 フレーム アルミニウム合金  
 フォーク スプリンガー  
 ギア シングル  
 タイヤ 26×1.95インチ  
 サイズ: 26インチ  
 カラー: ベルベットブラック

※後ブレーキはコースタータイプで前ブレーキは付いていません。



## GLIDE

グライド

¥62,790 (税抜¥59,800)  
 フレーム アルミニウム合金  
 フォーク アルミニウム合金  
 ギア シングル  
 タイヤ 26×1.95インチ  
 サイズ: 26インチ  
 カラー: ブラック イン ブラック

※後ブレーキはコースタータイプで前ブレーキは付いていません。



## SURF BETTY

サーフベティ

¥68,040 (税抜¥64,800)  
 フレーム アルミニウム合金  
 フォーク アルミニウム合金  
 ギア シングル  
 タイヤ 26×1.95インチ  
 サイズ: 26インチ (STAGGERED)  
 カラー: サンイエロー

※後ブレーキはコースタータイプで前ブレーキは付いていません。



## DOUBLE DOWN

ダブルダウン

¥104,790 (税抜¥99,800)  
 フレーム 軽量スチール  
 フォーク サスペンション  
 ギア シングル  
 タイヤ (F) 26×1.95インチ  
 (R) 24×3.1インチ  
 サイズ: 26インチ×24インチ  
 カラー: レッドフレーム、グリーンフレーム



※後ブレーキはコースタータイプです。



**STOMPER 24**

ストンパー 24

¥36,540 (税抜¥34,800)  
 フレーム GT トリプルトライアングル 6061 アルミ カスタムチューブ  
 フォーク SR-SUNTOUR M2025-24 サスペンション  
 コイルスプリング 75mm トラベル  
 クランクセット SR-SUNTOUR XCC-T102 42T×32T×22T チェーンガード  
 リム(ホイールセット) ATB アルミ ブラッシュサイド  
 タイヤ ATB DUAL PURPOS 24×1.9  
 ブレーキ RADIUS アルミ Vタイプ  
 ギア 21S  
 サイズ XS(345/24 インチ)  
 カラー マットブラック、マットイエロー  
 参考重量 12.6kg

**STOMPER 20**

ストンパー 20

¥34,440 (税抜¥32,800)  
 フレーム GT トリプルトライアングル 6061 アルミ カスタムチューブ  
 フォーク SR-SUNTOUR M2000-20 サスペンション  
 コイルスプリング 75mm トラベル  
 クランクセット アルミ 36T チェーンガード  
 リム(ホイールセット) ATB アルミ  
 タイヤ ATB DUAL PURPOS 20×1.95  
 ブレーキ TEKTRO アルミ Vタイプ  
 ギア 7S  
 サイズ XXS(280/20 インチ)  
 カラー マットブラック、マットレッド  
 参考重量 11.6kg

**LAGUNA 24**

ラグーナ 24

¥36,540 (税抜¥34,800)  
 フレーム GT 6061 アルミ カスタムチューブ  
 フォーク SR-SUNTOUR M2025-24 サスペンション  
 コイルスプリング 75mm トラベル  
 クランクセット SR-SUNTOUR XCC-T102 42T×32T×22T  
 チェーンガード  
 リム(ホイールセット) ATB アルミ ブラッシュサイド  
 タイヤ ATB DUAL PURPOS 24×1.95  
 ブレーキ RADIUS アルミ Vタイプ  
 ギア 21S  
 サイズ XS(375/24 インチ/スタックガード)  
 カラー ブルーミスト  
 参考重量 12.7kg

**MACH ONE PRO 24**

マッハワン プロ 24

¥36,540 (税抜¥34,800)  
 フレーム GT BMX ハイテンカスタムチューブ DARTJUMPデザイン  
 フォーク GT BMX クロモリ OS クロモリブレード ユニクラウン クロモリステアチューブ  
 クランクセット GT 39T 3PCS 175mmクランク  
 フロントブレーキ アルミ サイドフルキャリバー  
 リアブレーキ TEKTRO アルミ Vタイプ  
 ギア シングル  
 その他 パッドセット  
 サイズ U (290/24インチ) T/T=21インチ  
 カラー ホワイト  
 参考重量 13.6kg

**MACH ONE PRO**

マッハワン プロ

¥31,290 (税抜¥29,800)  
 フレーム GT BMX ハイテンカスタムチューブ DARTJUMPデザイン  
 フォーク GT BMX ハイテン OS ハイテンブレード ユニクラウン クロモリステアチューブ  
 クランクセット GT 42T 3PCS 175mmクランク  
 フロントブレーキ アルミ サイドフルキャリバー  
 リアブレーキ TEKTRO アルミ Vタイプ  
 ギア シングル  
 その他 パッドセット  
 サイズ U (242/20インチ) T/T=19.5インチ  
 カラー クロスブラック、タン  
 参考重量 12.4kg

**MACH ONE EXPERT**

マッハワン エキスパート

¥26,040 (税抜¥24,800)  
 フレーム GT BMX ハイテンカスタムチューブ DARTJUMPデザイン  
 フォーク GT BMX ハイテン OS ハイテンブレード ユニクラウン  
 クロモリステアチューブ  
 クランクセット GT 36T 3PCS 127mmクランク  
 フロントブレーキ アルミ サイドフルキャリバー  
 リアブレーキ TEKTRO アルミ Vタイプ  
 ギア シングル  
 その他 パッドセット  
 サイズ U (235/20インチ) T/T=18インチ  
 カラー クロスブラック、ブルー  
 参考重量 11.7kg





MACH ONE Jr 16

マッハワン ジュニア 16

¥21,840 (税抜¥20,800)

フレーム GT BMX ハイテンカスタムチューブ DARTJUMPデザイン
フォーク GT BMX ハイテン OS ハイテンブレード ユニクラウン
クランクセット GT 36T 1PC 114mmクランク
ブレーキ アルミ サイドプルキャリバー

その他 トレーニングホイール、パッドセット、チェーンケース
サイズ：U (220/16インチ) T/T=15.5インチ
カラー：ブラック、レッド、ブルー、ホワイト、イエロー
参考重量：12.0kg



\*正規仕様は前後キャリバーブレーキが付きません。

MACH ONE MINI 12

マッハワン ミニ 12

¥19,740 (税抜¥18,800)

フレーム GT BMX ハイテンカスタムチューブ DARTJUMPデザイン
フォーク GT BMX ハイテン OS ハイテンブレード ユニクラウン 25.4mmハイテンステアチューブ
クランクセット GT 28T 1PC 92mmクランク
ブレーキ アルミ サイドプルキャリバー

その他 トレーニングホイール、パッドセット、チェーンケース
サイズ：U (180/12インチ) T/T=12インチ
カラー：レッド、ブルー、ホワイト
参考重量：9.0kg



\*正規仕様は前後キャリバーブレーキが付きません。

LOLA 16

ローラ 16

¥24,990 (税抜¥23,800)

フレーム GT アルミ カスタムチューブ
フォーク GT ハイテンハイテンブレード ユニクラウン 25.4mm ハイテンステアチューブ
クランクセット GT 1PC
ブレーキ アルミ サイドプルキャリバー

その他 フェンダー、トレーニングホイール、チェーンケース、フレームバッグ
サイズ：U (220/16インチ)
カラー：パールブルー、パールピンク
参考重量：11.9kg



LOLA 12

ローラ 12

¥22,890 (税抜¥21,800)

フレーム GT アルミ カスタムチューブ
フォーク GT ハイテンハイテンブレード ユニクラウン
クランクセット GT 1PC
ブレーキ アルミ サイドプルキャリバー

その他 フェンダー、トレーニングホイール、チェーンケース、フレームバッグ
サイズ：U (192/12インチ)
カラー：パールブルー、パールピンク
参考重量：8.4kg



\*正規仕様は前後キャリバーブレーキが付きません。

\*正規仕様は前後キャリバーブレーキが付きません。

\*正規仕様は前後キャリバーブレーキが付きません。

\*正規仕様は前後キャリバーブレーキが付きません。

Table with 5 columns: Model Name, DHI TEAM, DHI PRO, SANCTION 1.0, SANCTION 2.0, SANCTION 3.0. Rows include specifications for various bicycle models like DHI TEAM, DHI PRO, SANCTION 1.0, SANCTION 2.0, and SANCTION 3.0.

Table with 5 columns: Model Name, FORCE CARBON PRO, FORCE CARBON EXPERT, FORCE 1.0, FORCE 2.0, FORCE 3.0. Rows include specifications for various bicycle models like FORCE CARBON PRO, FORCE CARBON EXPERT, FORCE 1.0, FORCE 2.0, and FORCE 3.0.

Table with 5 columns: Model Name, MARATHON CARBON TEAM, MARATHON CARBON EXPERT, MARATHON ELITE, MARATHON SPORT, MARATHON 9R. Rows include specifications for various bicycle models like MARATHON CARBON TEAM, MARATHON CARBON EXPERT, MARATHON ELITE, MARATHON SPORT, and MARATHON 9R.



SPECIFICATIONS

Table with 6 columns: Model Name, ZASKER CARBON TEAM, ZASKER CARBON PRO, ZASKER CARBON EXPERT, ZASKER EXPERT, ZASKER ELITE. Rows include specifications for components like wheels, tires, handlebars, and stem.

Table with 6 columns: Model Name, ZASKER NINER, AVALANCHE EXPERT, AVALANCHE 1.0 DISC, AVALANCHE 1.0, AVALANCHE 2.0 DISC. Rows include specifications for components like wheels, tires, handlebars, and stem.

Table with 6 columns: Model Name, AVALANCHE 2.0, AVALANCHE 3.0 DISC, AVALANCHE 3.0, AVALANCHE 3.0 GTW, OUTPOST DISC. Rows include specifications for components like wheels, tires, handlebars, and stem.

SPECIFICATIONS

Table with 6 columns: Model Name, OUTPOST, AGGRESSOR, PEACE, PEACE 9R, PEACE 9R MULTI. Rows include specifications for components like wheels, tires, handlebars, and stem.

Table with 6 columns: Model Name, RUCKUS DX, RUCKUS SX, RUCKUS UF, RUCKUS UF 24, AEROSTREAM. Rows include specifications for components like wheels, tires, handlebars, and stem.

Table with 6 columns: Model Name, WINDSTREAM, TRANSE0 1.0 DISC, TRANSE0 2.0 DISC, TRANSE0 LTD, TRANSE0 3.0 DISC. Rows include specifications for components like wheels, tires, handlebars, and stem.



SPECIFICATIONS

Table with 6 columns: Model Name, TRANSE0 4.0, TRANSE0 5.0, TRANSE0 5.0 STAGGERD, CHUCKER 2.0, CHUCKER 3.0. Rows include specifications for components like Cassette, Front Hub, Rear Hub, etc.

Table with 6 columns: Model Name, CHUCKER 2.0, CHUCKER 2.0, GUTTER BALL, GTR TYPE CX, GTR CARBON TUBE. Rows include specifications for components like Cassette, Front Hub, Rear Hub, etc.

Table with 6 columns: Model Name, GTR CARBON PRO, GTR CARBON EXPERT, GTR CARBON SPORT, GTR SERIES 1, GTR SERIES 2. Rows include specifications for components like Cassette, Front Hub, Rear Hub, etc.

SPECIFICATIONS

Table with 6 columns: Model Name, GTR SERIES 3, GTR SERIES 4, GTR SERIES 4 LTD, GTR SERIES 4, POWER SERIES ULTRA BOX. Rows include specifications for components like Cassette, Front Hub, Rear Hub, etc.

Table with 6 columns: Model Name, POWER SERIES XL, POWER SERIES PRO, POWER SERIES EXPERT, POWER SERIES JUNIOR, POWER SERIES MICRO. Rows include specifications for components like Cassette, Front Hub, Rear Hub, etc.

Table with 6 columns: Model Name, PERFORMER, COMPE, ZONE, SLAMMER, ENCORE. Rows include specifications for components like Cassette, Front Hub, Rear Hub, etc.



SPECIFICATIONS

Table with 6 columns: Model Name, FINALE, FLY, EL CENTRO 18, STOMPER 24, STOMPER 20. Rows include specifications for various bicycle models like Freestyle, Mountain, and Road bikes.

Table with 6 columns: Model Name, LAGUNA 24, MACH ONE PRO 24, MACH ONE PRO, MACH ONE EXPERT, MACH ONE Jr 16. Rows include specifications for models like Laguna 24, Mach One Pro, Mach One Expert, and Mach One Jr 16.

Table with 6 columns: Model Name, MACH ONE MINI 12, LOLA 16, LOLA 12. Rows include specifications for models like Mach One Mini 12, Lola 16, and Lola 12.

Table with 4 columns: Model Name, GLIDE, SURF BETTY, WOODSIDE, DOUBLE DOWN. Rows include specifications for models like Glide, Surf Betty, Woodside, and Double Down.

DIMENSION CHART

(注) 図面細部は実際とは異なります。

Large table with columns for bike size (XS, S, M, L, XL) and various dimensions (A, B, C, D, E, F, G, H, I, J) and corresponding measurements in cm.

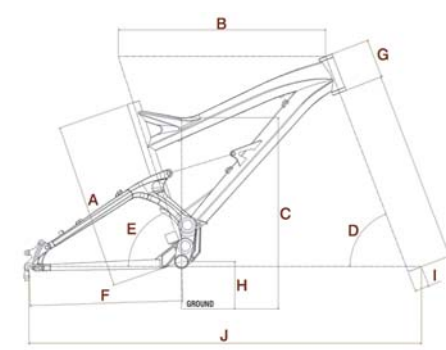

MTB FULLSUSPENSION

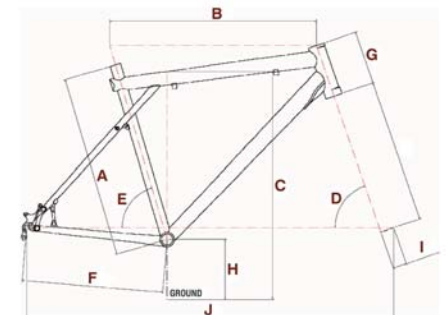

MTB RIGID

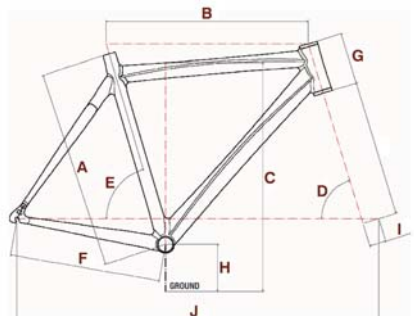

ROAD

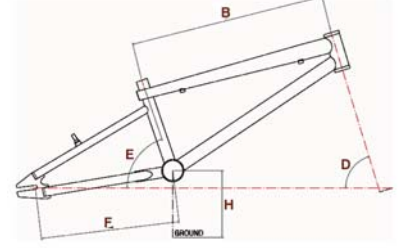

BMX/KIDS

Small table with columns for Model Name, Size, and various dimension measurements (A-J) in cm.