

GT2010 FORCE CARBON SPORT

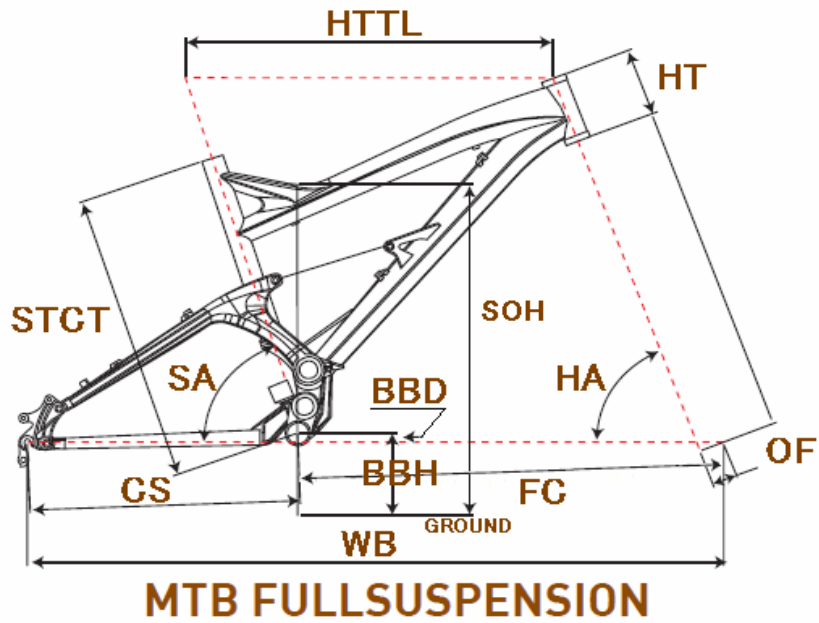

ジオメトリー		サイズ(mm)	XS (437)	S (447)	M (472)
HA	ヘッドアングル		69	69	69
SA	シートアングル		72.7	72.7	72.7
HTTL	トップチューブ(水平)		550	565	585
HT	ヘッドチューブ		105	105	115
STCT	シートチューブ(センター/トップ)		437	447	472
BBD	ボトムブラケットドロップ		-12.3	-12.3	-12.3
BBH	ボトムブラケット高さ		345	345	345
CS	チェーンステー		433	433	433
FC	フロントセンター		637	652	673
WB	ホイールベース		1070	1085	1106
OF	フォークオフセット		40	40	40
SOH	スタンドオーバーハイト		705	703	713
	ハンドル幅		670	670	670
	ステム		60	70	70
	クランク		165	170	175
適応身長			160~180cm	165~185cm	170~190cm

RDハンガー	BB規格	Cライン	ピラー径	SPC径	FDバンド径	バックエンド幅	ハンドル径	ヘッドセット
208345/6	73英/GIGA X PIPE TEAM	50.0 mm	31.6 mm	34.9 mm	31.8 mm	135.0 mm	31.8 mm	OS/AH インテグラル 36 x 45