

- EN Warning
- DE Warnung
- FR Attention
- NL Waarschuwing
- ES Aviso
- PT Aviso
- IT Avvertenza
- HU Figyelmeztetés
- PL Ostrzeżenie
- CZ Varování
- JP 警告
- RU Внимание
- SK Upozornenie
- NO Advarsel

- * Do not short circuit to metal lead of the battery compartment.
- * Keinen Kurzschluss mit dem Metallleiter des Batteriefachs verursachen.
- * Ne mettez pas la pile en court-circuit par contact avec le plomb métallique du compartiment à piles.
- * Veroorzaak geen kortsluiting met de metalen contactpunten.
- * No realice cortocircuitos en los cables metálicos del compartimento de las pilas.
- * Gebruik geen nieuwe batterijen in combinatie met oude batterijen.
- * No utilice pilas viejas y nuevas simultánea - mente.
- * Não estabeleça um curto-circuito com o cabo de metal do compartimento das pilhas.
- * Não misture pilhas novas com pilhas usadas.
- * Non mettere in cortocircuito il cavetto di metallo del vano batterie.
- * Non utilizzare una batteria vecchia insieme a batterie nuove.
- * Az akkumulátorrekesz fém kivezetéseit ne zárja rövidre!
- * Ne használjon együtt régi és új elemeket.
- * Nie wolno doprowadzać do zwarcia na metalowych końcówkach w komorze akumulatorów.
- * Nie wolno korzystać jednocześnie ze zużytych i nowych baterii/akumulatorów.
- * Zabraňte zkratování kovového kontaktu prostoru pro baterie.
- * Nepoužívejte současné staré a nové baterie.
- * バッテリーコンポーネントの金属リードにはショートさせないでください。
- * 新しいバッテリーを古いバッテリーと一緒に使用しないでください。
- * Не замыкайте металлические проводники батарейного отделения.
- * Не используйте старые батареи одновременно с новыми.
- * Pozor na skrat v kovových vodičoch priestoru na batérie.
- * Nepoužívajte staré a nové batérie
- * Hold batteripolene adskilt fra batterihuset for å unngå kortslutning.
- * Ikke bruk gamle batterier sammen med nye.

HIGHBEAM



- EN Installation
- DE Montage
- FR Installation
- NL Installatie
- ES Instalación
- PT Instalação
- IT Installazione
- HU Felszerelés
- PL Instalacja
- CZ Montáž
- JP 取付
- RU Установка
- SK Inštalácia
- NO Installasjon

1

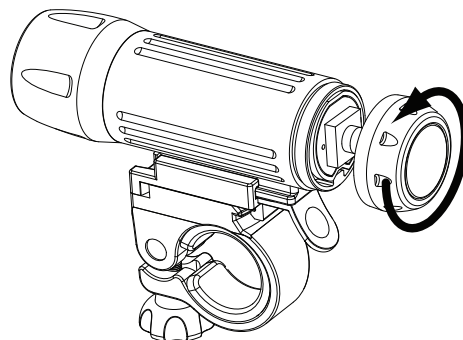

2

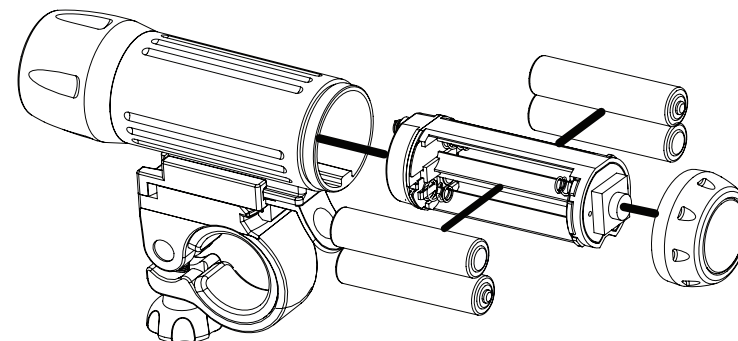

- 1
- EN Open the headlight as illustrated.
 - DE Öffnen Sie das Frontlicht wie in der Abbildung gezeigt.
 - FR Ouvrez l'éclairage comme indiqué.
 - NL Open de koplamp zoals afgebeeld.
 - ES Abra el faro delantero tal como se muestra.
 - PT Abra o farol de acordo com o ilustrado.
 - IT Aprire il faro come mostrato in figura.
 - HU Nyissa ki az első lámpát az ábrán látható módon.
 - PL Otworzyć przednią lampę w sposób przedstawiony na ilustracji.
 - CZ Otevřete přední světlo podle obrázku.
 - JP イラストに示す通り、ヘッドライトを開けてください。
 - RU Откройте фару, как указано на рисунке.
 - SK Predné svetlo otvorte podľa obrázku.
 - NO Åpne frontlykten som vist på bildet.

- 2
- EN Place the batteries in correct polarity.
 - DE Legen Sie die Batterien in der richtigen Polrichtung ein.
 - FR Placez les piles en respectant la polarité.
 - NL Plaats de batterijen met de +/- polen in de juiste richting.
 - ES Coloque las pilas asegurándose de que la polaridad es correcta.
 - PT Coloque as pilhas respeitando a polaridade correcta.
 - IT Collocare le batterie con la polarità corretta.
 - HU Behelyezéskor ügyeljen az akkumulátorok polarítására!
 - PL Włożyć akumulatory, zachowując prawidłowy układ biegunów.
 - CZ Při vkládání baterii dodržte správnou polaritu.
 - JP バッテリーの極性を正しく装着してください。
 - RU Установите батареи, соблюдая полярность.
 - SK Batérie vložte podľa príslušnej polarity.
 - NO Insett batteriene med riktig polangivelse +/-.

